



REINIGUNGSTECHNIK



HAUPTKATALOG 2025

ANGEBOT FÜR UNSERE KUNDEN, DIE UNTERNEHMER UND NICHT VERBRAUCHER SIND



Verehrte Kundinnen, verehrte Kunden,

unser Ziel ist es, Ihnen die Arbeit zu erleichtern.

Mit CLEANCRAFT erwerben Sie Reinigungstechnik, die Ihren Anforderungen an Bedienkomfort und Ausstattung sowie Qualität und Technik jederzeit gerecht wird. Darüber hinaus überzeugt das gesamte Programm von CLEANCRAFT durch sein außergewöhnliches Preis-Leistungs-Verhältnis.

Durch unser umfassendes Fachhändler-Vertriebsnetz finden Sie jederzeit einen Partner vor Ort, der Ihnen persönliche Betreuung, optimale Beratung und After-Sales-Service garantiert.

Selbstverständlich steht Ihnen auch unser sachkundiges Team gerne mit Rat und Tat zur Verfügung.

Ihr Cleancraft-Team



Kilian Stürmer
Geschäftsführer

Robert Stürmer
Vertriebsleiter

SLD – Stürmer Logistik Dienste Diese Zahlen sprechen für sich

- > 20.000 Paletten-Stellplätze
- > 2.500 Fachbodenplätze für Kleinteile
- > 22.000 m² Lagerfläche
- > ca. 2.000 m² Zubehörlagerfläche
- > 55 Mitarbeiter
- > ca. 10.500 Sendungen pro Monat
- > ständig ca. 23 Mio. Euro Warenlager verfügbar
- > Ca. 50.000 m² Grundfläche

ÜBER 500.000 ARTIKEL LIEFERBEREIT

- > ca. 21.000 Maschinen
 - > ca. 235.000 Zubehörartikel
 - > ca. 250.000 Ersatzteile
- (Stand 31.12.2022)





Studieren und Probieren

Das STÜRMER Vorfür- und Schulungszentrum

In unserem Vorfürzentrum am Hauptstandort Hallstadt, bei Bamberg, erleben Sie auf ca. 2.000 m² viele unserer Highlights live. Vier Fachberater stehen Ihnen mit ihrem Spezialwissen zur Verfügung.

Es erwarten Sie

- ▶ Ca. 2.000 m² Schulungs- und Ausstellungsfläche
- ▶ 150 Maschinen permanent für Sie vorführbereit
- ▶ Ein Auszug der wichtigsten Maschinen aus jeder Sparte unseres Produktportfolios

STÜRMER bietet außerdem für seine Handelspartner Produktschulungen am Firmenstandort in Hallstadt an.

In den speziell dafür eingerichteten Schulungs- und Vorführräumen wird den Fachhändlern wichtiges Fachwissen über die STÜRMER Produkte sowie die Unterschiede zu Wettbewerbsprodukten vermittelt.

Viele Maschinen werden in der Ausstellung präsentiert, vorgeführt und erklärt. Eine praxisorientierte Schulung ist somit garantiert.



Bis zu 60 Personen können zu händlereigenen Meetings und Schulungen mitgebracht werden.



Das firmeneigene Bistro für den gemütlichen Ausklang von Meetings, Besprechungen und Schulungen.



ENTDECKEN SIE JETZT UNSERE PRODUKTVIDEOS!

Auf unserem YouTube-Kanal stehen Ihnen all unsere Produktvideos zur Verfügung. Sie unseren YouTube-Kanal, um keines der neuen Videos mehr zu verpassen.



DAMPFREINIGER UND -SAUGER



SG 34	6
SG 36	7
SG 58 S	8

HOCHDRUCKREINIGER



Kaltwasser (Elektromotor)

HDR-K 39-12	14
HDR-K 48-15	16
HDR-K 46-16	18
HDR-K 46-16 SW	19
HDR-K 50-18	20
HDR-K 60-18	21
HDR-K 70-16	25
HDR-K 85-16 TF	26
HDR-K 51-16	28
HDR-K 77-18	30
HDR-K 90-20	31
HDR-K 126-21	34

Kaltwasser (Benzin)

HDR-K 52-18 BS	37
HDR-K 66-20 BL	38
HDR-K 72-22 BR	39
HDR-K 96-28 BL	41

Heißwasser (Diesel)

HDR-H 48-15	43
HDR-H 55-15	44
HDR-H 60-14	46
HDR-H 78-18	47
HDR-H 90-20	48
HDR-H 108-20	50

WASSERPUMPEN



Frischwasserpumpen

FWP 50, FWP 80	55
----------------	----

Schmutzwasserpumpen

SWP 80	56
--------	----

Tauchpumpen

SCWP 7516, SCWP 7518	59
SCWP 3508 FLAT, SCWP 10013	60
SDWP 10020	60
SCWP 7514, SCWP 7014A	61
SDWP 7511 Flutset	61
SPWP 1107, SPWP 1106A	62
DWP 1106A	62

Gartenpumpen

GPI 5548	64
GP 1005C, 1106P	65
GP 1105S, 1306S	66

Hauswasserwerk

DWS 1005C, DWS 1105	68
---------------------	----

Wasserschlauchaufroller

WSAR	68
------	----

Förderleistungen

Tauchpumpen	69
Gartenpumpen	70
Hauswasserwerke	70

EINSCHLEIBENMASCHINEN/SCHEUERSAUGMASCHINEN



Einschleibenmaschinen

OSM 431	72
---------	----

Handgeführte Scheuersaugmaschinen

SSM 281	74
SSM 351, SSM 500	76
SSM 351 CY, SSM 351 CY C	77
SSM 550	80
SSM 700	82
SSM 550 CY	84
SSM 550 ORB	85

Handgeführte

Walzenscheuersaugmaschinen

SSM 331	88
---------	----

Doppelwalzenmaschinen

DWM 280	90
DWM-K	91

Doppelwalzenmaschinen mit Dampffunktion

DWM-H	92
-------	----

Aufsitzscheuersaugmaschinen

ASSM 560	95
ASSM 650, ASSM 800	96
ASSM 750, ASSM 850, ASSM 1000	97
Zubehör	98
Reinigungsmittel	102

Intelligente Aufsitzscheuersaugmaschinen

ASSM 7500 B	104
ASSM 7500 ORB	104
ASSM 6500 CY	104

KEHRMASCHINEN



Handkehrmaschinen

HKM 700, HKM 801	112
HKM 800	113
HKM 950	114

Kehrsaugmaschinen

KM 625, KM 825	115
----------------	-----

Aufsitzkehrmaschinen

AUKM 600	116
----------	-----

NASS- / TROCKENSAUGEN



Anwendungs- und Einsatzübersicht

dryCAT	118
wetCAT, flexCAT	119

Trockensauger

dryCAT 15	124
dryCAT 16 L-Class	125
flexCAT 104	127
flexCAT 110	128
flexCAT 112Q	129
flexCAT 116Q	130
dryCAT 133 IRSC	131
dryCAT 362 IRSC-T3	132
dryCAT 133 IRSC M-Class	134
dryCAT 133 IC H-Class	135
dryCAT 262 ICT H-Class	135
dryCAT 125 IRS M-Class Pro	138
dryCAT 250 IRCA H-Class Pro	140
flexCAT 378 CYC-PRO	142
dryCAT 150	143
dryCAT 120 BAG	144
dryCAT 320 BAG-H Pro	144

Nass-/Trockensauger

wetCAT 118	147
flexCAT 120 IPD	148
wetCAT 131 RH M-Class	149
wetCAT 120 RH	152
wetCAT 131 IRH	152
wetCAT 116 E	154
flexCAT 130	156
wetCAT 130 RS M-Class	157
NEU wetCAT 140 RSA-TOOL M-Class	158
wetCAT 141 RS-Tool M-Class	159
wetCAT E / R	162
wetCAT IET	164
wetCAT 290 E	169
flexCAT 350 IH-PRO	171

SPEZIALSAUGER



flexCAT 116 PD	174
flexCAT 133 IPD	176
flexCAT 262-2 IEPD	178

Mit integrierter Wasserpumpe

flexCAT 141 EP	181
flexCAT 290 EPT, flexCAT 2107 EPT	182

Öl- und Spänesauger

flexCAT 135 O	185
flexCAT 390 EOT	186
flexCAT 378 EOT-PRO	188
flexCAT 250 EOT-PRO	190
NEU flexCAT 290 OP-PRO	191
flexCAT 3100 EOT-PRO	195

Kaminsauger

flexCAT 120 VCA	198
flexCAT 121 VCA	199
flexCAT 141 VCA	200
flexCAT 262 VCA	200

Staubexplosionsschutz Sauger

flexCAT 130 ATEX	204
flexCAT 1100 ATEX	205

DAMPFREINIGER UND -SAUGER

SG 58 S | Art.-Nr.: 7170058

Hygienische Reinigung
aller Oberflächen
mit gleichzeitiger Absaugung





Dampfreiniger SG 34 – Hygienische Reinigung aller Oberflächen ohne schädliche Chemikalien

- ▶ Kompakter Dampfreiniger mit überzeugender Reinigungsleistung
- ▶ Für den Einsatz in Küchen, Bädern, Arbeits- und Bildungsräumen, Hotels, Restaurants, sonstigen Gebäuden und öffentlichen Transportmitteln
- ▶ Zahlreiche Düsenaufsätze zum Reinigen von Glasscheiben, Tischen, Schränken, Nischen oder auch Stangen und Türgriffen im Lieferumfang
- ▶ Einfache Regulierung der Dampfmenge über Drehknopf mit fünf Stufen je nach Oberfläche oder Schmutz
- ▶ Temperaturanzeige über analoges Thermometer
- ▶ Praktisches Zubehörfach und Kabelhalterung



Intuitive Bedienung

- Einfache Regulierung der Dampfmenge über Drehknopf mit fünf Stufen je nach Oberfläche oder Schmutz
- Temperaturanzeige über analoges Thermometer

Modell		SG 34
Artikel-Nr.		7175034
€ zzgl. USt.		275,00

Technische Daten		
Dampfdurchflussrate	g/min	43
Dampftemperatur Kessel	°C	145
Aufheizzeit	min	10
Arbeitsdruck	bar	4
Einfüllmenge Frischwasser	l	1,6
Kesselvolumen	l	2,4
Behältermaterial		Aluminium
Aufnahmeleistung	kW	2,3
Elektrischer Anschluss	V / Hz	230 / ~50
Abmessungen (L x B x H) ca.	mm	470
Gewicht ca.	kg	7,5



Lieferumfang:

- › Schlauch 2,8 m mit Handgriff
- › Rohrset 2 x 480 mm
- › Düsenkopf
- › Bodendüse
- › Fensterdüse
- › Dreiecksbürste mit Baumwollabdeckung
- › Punktstrahldüse
- › Rundbürste mit Polyesterborsten Ø 27 mm
- › Baumwolltuch 300 mm
- › Messbecher 500 ml
- › Trichter
- › 50 g Entkalkerpulver

Zubehör	
	2x 480 mm Verlängerungsrohr⁽¹⁾ Art.-Nr. 7180101 15,00 € zzgl. USt.
	Bodendüse⁽¹⁾ Art.-Nr. 7180103 40,00 € zzgl. USt.
	Fensterdüse⁽¹⁾ Art.-Nr. 7180104 31,50 € zzgl. USt.
	Punktstrahldüse⁽¹⁾ Art.-Nr. 7180106 30,50 € zzgl. USt.

Zubehör	
	Rundbürste⁽¹⁾ Art.-Nr. 7180107 5,20 € zzgl. USt.
	Düsenkopf Art.-Nr. 7180102 5,90 € zzgl. USt.
	Baumwolltuch 300 mm⁽¹⁾ Art.-Nr. 7180111 15,90 € zzgl. USt.
	Messbecher 0,5 l⁽¹⁾ Art.-Nr. 7180108 4,90 € zzgl. USt.

Zubehör	
	Trichter⁽¹⁾ Art.-Nr. 7180109 1,90 € zzgl. USt.
	Dreiecksbürste⁽¹⁾ Art.-Nr. 7180105 12,90 € zzgl. USt.
	Baumwollabdeckung⁽¹⁾ Art.-Nr. 7180110 15,90 € zzgl. USt.
	50 gr. Entkalkerpulver⁽¹⁾ Art.-Nr. 7180112 3,20 € zzgl. USt.

Dampfreiniger SG 36 – Hygienische Reinigung aller Hartflächen ohne schädliche Chemikalien

- ▶ Kompakter Dampfreiniger
- ▶ Für den Einsatz in Küchen, Bädern, Arbeits- und Bildungsräumen, Hotels, Restaurants, öffentlichen Transportmitteln und Gebäuden
- ▶ Ideal zum Lösen von Fettverschmutzungen, sowie für die Polster- und Teppichreinigung
- ▶ Nachfüllen von destilliertem Wasser während des Betriebes möglich. Das bedeutet keine Unterbrechung der Erhitzung
- ▶ Zahlreiche Düsenansätze zum Reinigen von Glasscheiben, Tischen, Schränken, Nischen oder auch Stangen und Türgriffen im Lieferumfang
- ▶ Einfache Regulierung der Dampfmenge über Drehknopf zur Anpassung an die Oberfläche und den Schmutz
- ▶ Digitalanzeige für Dampftemperatur
- ▶ Die Verwendung von hochwertigem Edelstahl und strapazierfähigen Komponenten sichert eine hohe Lebensdauer ohne unnötige Wartungsarbeiten
- ▶ Reinigungstücher aus Viskose- und PET-Fasern ermöglichen eine optimale Reinigungstemperatur von mindestens 98°C auf der Oberfläche bei einer Reinigungsgeschwindigkeit von 30–50 cm/s
- ▶ Austrittstemperatur Lanze mindestens 100°C



ÜBERZEUGEN SIE SICH SELBST VOR ORT! GERNE FÜHREN WIR VOR. RUFEN SIE UNS AN UND VEREINBAREN SIE NOCH HEUTE IHREN VORFÜHRTERMIN!

Modell		SG 36
Art.-Nr.		7170036
€ zzgl. USt.		1.819,00

Technische Daten		
Dampfdurchflussrate	g/min	65 – 80
Dampftemperatur Kessel	°C	165
Aufheizzeit	min	3
Arbeitsdruck	bar	6
Kesselvolumen	l	1,8
Behältermaterial		Edelstahl
Aufnahmeleistung	kW	3,25
Elektrischer Anschluss	V / Hz	230 / ~50
Abmessungen (L x B x H) ca.	mm	350 x 460 x 330
Gewicht ca.	kg	4,5



Lieferumfang:

- › Dampfschlauch 2,5 m mit Griffstück
- › 2 x 0,5 m Verlängerungsrohr
- › Düsenkopf
- › Fenster- / Glasdüse
- › Mehrzweckbürste
- › Dreieckige Bürste
- › Gebogene Lanze L=175
- › Kleine Rundbürste mit Polyesterborsten
- › Kleine Rundbürste mit Messingborsten
- › Tuch

Zubehör	
	Dampfschlauch inkl. Handgriff ⁽¹⁾ Art.-Nr. 7180000 210,00 € zzgl. USt.
	2 Verlängerungsrohre ⁽¹⁾ Art.-Nr. 7180001 35,00 € zzgl. USt.
	Düsenkopf ⁽¹⁾ Art.-Nr. 7180002 20,50 € zzgl. USt.
	Fensterdüse ⁽¹⁾ Art.-Nr. 7180003 51,50 € zzgl. USt.

Zubehör	
	Mehrzweckdüse ⁽¹⁾ Art.-Nr. 7180004 86,90 € zzgl. USt.
	Dreiecksbürste ⁽¹⁾ Art.-Nr. 7180005 53,50 € zzgl. USt.
	Gebogene Lanze ⁽¹⁾ Art.-Nr. 7180006 63,50 € zzgl. USt.
	Rundbürste mit Polyesterborsten ⁽¹⁾ Art.-Nr. 7180007 9,10 € zzgl. USt.

Zubehör	
	Rundbürste mit Messingborsten ⁽¹⁾ Art.-Nr. 7180008 10,19 € zzgl. USt.
	Tuch ⁽¹⁾ Art.-Nr. 7180009 20,25 € zzgl. USt.
	Fahrwagen Art.-Nr. 7180010 629,00 € zzgl. USt.



Intuitive Bedienung

- Einfache Regulierung der Dampfmenge über Drehknopf
- Digitalanzeige für Dampftemperatur



Praktisch im Detail

- Kabelhaken zum sicheren Aufbewahrung des Kabels auf der Rückseite
- Vier Lenkrollen



Kompakt

- Passt problemlos anstelle eines Eimers in einen Reinigungswagen.

(1) im Standard-Lieferumfang enthalten



Dampfsauger SG 58 S – Hygienische Reinigung aller Oberflächen mit gleichzeitiger Absaugung

- ▶ Gleichbleibende Dampftemperatur durch integrierte Temperaturkontrolle
- ▶ Für den Dauereinsatz in Küchen, Bädern, Arbeits- und Bildungsräumen, Hotels, Restaurants, öffentliche Transportmitteln und Gebäuden
- ▶ Zahlreiche Düsenaufsätze zum Reinigen von Glasscheiben, Tischen, Schränken, Nischen oder auch Stangen und Türgriffen im Lieferumfang
- ▶ Betrieb mit destilliertem Wasser und normalem Leitungswasser möglich
- ▶ Effektive Reinigung mit reinem Wasserdampf oder mit Zusatz von Reinigungsmitteln
- ▶ Austrittstemperatur Lanze mindestens 100°C
- ▶ Saugbetrieb mit reduzierter Lautstärke durch gedrosselter Motorleistung möglich. Modi durch Knopfdruck am Griff wählbar
- ▶ Einfache Regulierung der Dampfmenge über Drehknopf am Gerät oder direkt am Handgriff zur Anpassung an die Oberfläche und den Schmutz
- ▶ Die Verwendung von hochwertigem Edelstahl und strapazierfähigen Komponenten sichert eine hohe Lebensdauer ohne unnötige Wartungsarbeiten
- ▶ Nasssauger mit HEPA-Filter im Lieferumfang, Restfeuchtigkeit kann während der Reinigung sofort abgesaugt werden
- ▶ Reinigungstücher aus Viskose- und PET-Fasern ermöglichen eine optimale Reinigungstemperatur von mindestens 98°C auf der Oberfläche bei einer Reinigungsgeschwindigkeit von 30–50 cm/s



Mit verbautem 230V CEE Stecker. Bitte passende Adapterleitung dazu bestellen (siehe Zubehör)



Bequeme Steuerung

- Einfache Regulierung der Dampfmenge über Drehknopf
- Digitalanzeige für Dampftemperatur
- Manometer für Arbeitsdruck



Praktische Steuerung über Handgriff

- Einfache Wasser-/Dampfregulierung und Ein-/Ausschalter für die Saugfunktion direkt am Handgriff



Dampfreinigen und Trocknen in einem Durchgang

- Düsen mit Dampf- und Saugfunktion im Lieferumfang
- Restfeuchtigkeit wird mit dem Nasssauger während der Reinigung sofort abgesaugt

Modell		SG 58 S
Art.-Nr.		7170058
€ zzgl. USt.		5.095,00

Technische Daten		
Dampfdurchflussrate	g/min	80–95
Dampftemperatur Kessel	°C	185
Aufheizzeit	min	6
Arbeitsdruck	bar	8
Reinigungsmitteltank	l	5
Frischwassertank	l	5
Kesselvolumen	l	3,2
Schmutzwassertank	l	13
Behältermaterial		Edelstahl
Saugleistung	m³/h	175
Schalldruckpegel	dB(A)	76
Aufnahmeleistung	kW	3,5
Elektrischer Anschluss	V / Hz	230 / ~50
Abmessungen (L x B x H) ca.	mm	745 x 480 x 1.040
Gewicht ca.	kg	32









ÜBERZEUGEN SIE SICH SELBST VOR ORT! GERNE FÜHREN WIR VOR. RUFEN SIE UNS AN UND VEREINBAREN SIE NOCH HEUTE IHREN VORFÜHRTERMIN!



Lieferumfang:

- > Dampfschlauch 4 m mit Griffstück
- > 2 x 0,5 m Verlängerungsrohr
- > Mehrzweckbodenbürste
- > Teppichschutz für Mehrzweckbürste
- > Rahmen mit Borsten und Gummiabstreifern für Mehrzweckbürste
- > Fenster- bzw. Glasdüse
- > Transparente Düse
- > Große Saugdüse mit Gummiabzieger
- > Kleine Saugdüse
- > Dampfdüse
- > Rundbürste mit Polyesterborsten Ø 28 mm
- > Rundbürste mit Polyesterborsten Ø 65 mm
- > Rundbürste mit Polyesterborsten Ø 40 mm
- > Tuch
- > Einspritz- und Absaugdüse
- > Bürstenaufsatz für Einspritz- und Absaugdüse L=150 mm

Zubehör	SG 58 S Art.-Nr. 7170058
 Dampfschlauch inkl. Handgriff ⁽¹⁾ Art.-Nr. 7180020 429,00 € zzgl. USt.	●
 2 Verlängerungsrohre ⁽¹⁾ Art.-Nr. 7180021 34,50 € zzgl. USt.	●
 Mehrzweckbodendüse ⁽¹⁾ Art.-Nr. 7180022 99,90 € zzgl. USt.	●
 Teppichschutz für Mehrzweckdüse ⁽¹⁾ Art.-Nr. 7180023 16,00 € zzgl. USt.	●
 Rahmen mit Borsten und Gummiabstreifer ⁽¹⁾ Art.-Nr. 7180024 33,50 € zzgl. USt.	●
 Fenster- bzw. Glasdüse ⁽¹⁾ Art.-Nr. 7180025 36,90 € zzgl. USt.	●
 Transparente Düse ⁽¹⁾ Art.-Nr. 7180026 60,90 € zzgl. USt.	●
 Saugdüse mit Gummiabzieher ⁽¹⁾ Art.-Nr. 7180027 14,50 € zzgl. USt.	●
 Saugdüse ⁽¹⁾ Art.-Nr. 7180028 11,50 € zzgl. USt.	●
 Dampflanze ⁽¹⁾ Art.-Nr. 7180029 125,00 € zzgl. USt.	●

Zubehör	SG 58 S Art.-Nr. 7170058
 Rundbürste mit Polyesterborsten Ø 28 mm ⁽¹⁾ Art.-Nr. 7180030 9,10 € zzgl. USt.	●
 Rundbürste mit Polyesterborsten Ø 40 mm ⁽¹⁾ Art.-Nr. 7180031 9,10 € zzgl. USt.	●
 Rundbürste mit Polyesterborsten Ø 65 mm ⁽¹⁾ Art.-Nr. 7180032 9,10 € zzgl. USt.	●
 Rundbürste mit Edelstahlborsten Art.-Nr. 7180033 9,10 € zzgl. USt.	●
 Tuch ⁽¹⁾ Art.-Nr. 7180034 20,25 € zzgl. USt.	●
 Einspritz- und Absaugdüse ⁽¹⁾ Art.-Nr. 7180035 27,50 € zzgl. USt.	●
 Bürstenaufsatz für Einspritz- & Absaugdüse ⁽¹⁾ Art.-Nr. 7180036 12,90 € zzgl. USt.	●
 Adapterleitung 230V Schuko - CEE-Kupplung 16A, 1,5m Art.-Nr. 7013800 27,50 € zzgl. USt.	●
 Adapterleitung 400V CEE-Stecker - CEE-Kupplung 16A, 1,5m Art.-Nr. 7013805 49,90 € zzgl. USt.	●

(1) im Standard-Lieferumfang enthalten

TAUMELSCHEIBENPUMPE

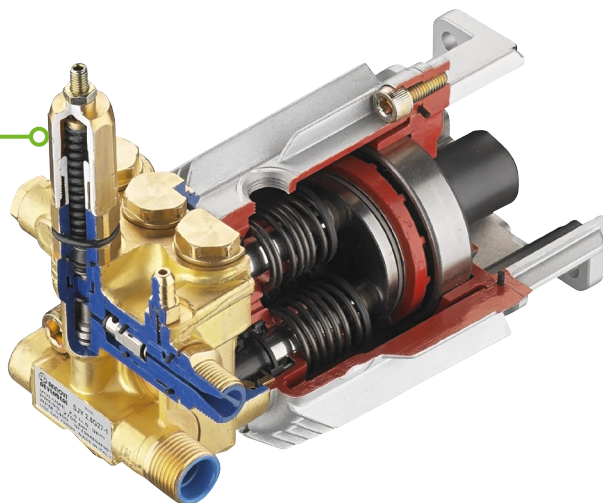

KURBELWELLENPUMPE

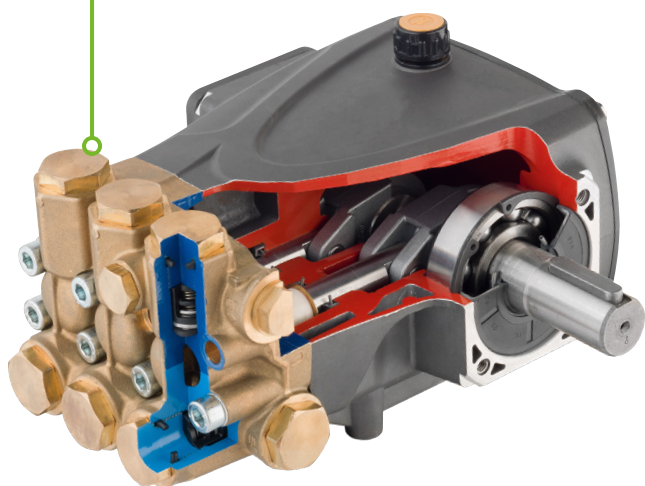

PUMPE

4.100 WATT

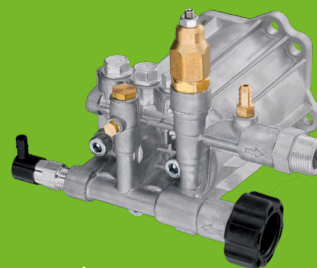

- › Taumelscheibenpumpe mit 3 Axialkolben und Aluminiumkopf
- › Kolben aus gehärtetem Edelstahl
- › Automatisches Bypass-Ventil mit Druckentlastung der Pumpe
- › Direktkupplungspumpe mit Benzinmotor
- › Selbstansaugfunktion des Wassers



Taumelscheibe



Aluminium

HDR-K 66-20 BL

PUMPE

1.500 / 1.800 WATT

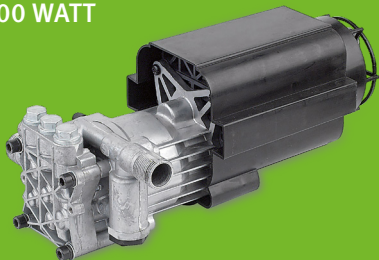

- › 3 Axial-Edelstahlkolben-Taumelscheibenpumpe mit Aluminiumkopf
- › Gehärtete Kolben aus rostfreiem Stahl
- › Automatisches Bypassventil mit Pumpendruckentladung
- › Einphasenmotor mit Wärmeschutz



Universal



Taumelscheibe



Aluminium



HDR-K 39-12 | HDR-K 44-13 | HDR-K 46-16 SW

PUMPE

2.500 WATT



- › 3 Axial-Edelstahlkolben-Taumelscheibenpumpe mit Aluminiumkopf
- › Gehärtete Kolben aus rostfreiem Stahl
- › Automatisches Bypassventil mit Pumpendruckentladung
- › Einphasenmotor mit Wärmeschutz



Induktion



Taumelscheibe



Messing



HDR-K 48-15

PUMPE HPV-O

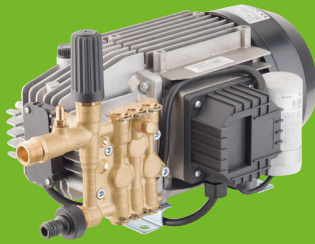

Induktion



Kurbelpumpe



Messing



TSS®
Totales
Stopssystem

- › Triplex-Pumpe mit Keramikkolben und Pleuelstangensystem mit Messingpumpenkopf
- › Automatisches Bypassventil mit Pumpendruckentladung
- › Einphasen-Induktionsmotor mit Wärmeschutz

HDR-K 51-16

PUMPE HPZ



Induktion



Taumelscheibe



Messing



TSS®
Totales
Stopssystem

- › 3 Axialkolben-Taumelscheibenpumpe aus Edelstahl mit Messingkopf
- › Gehärtete Kolben aus rostfreiem Stahl
- › Automatisches Bypassventil mit Pumpendruckentladung
- › Einphasen-Induktionsmotor mit Wärmeschutz

HDR-K 54-16

PUMPE 4.100 WATT

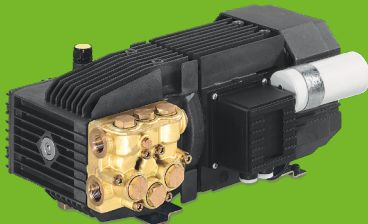

Taumelscheibe



Messing

- › Triplex-Pumpe mit Keramikkolben und Pleuelsystem mit Messingpumpenkopf
- › Kolben aus gehärtetem Edelstahl
- › Automatisches Bypassventil mit Druckentlastung des Pumpenkopfes
- › Direktkupplungspumpe mit Benzinmotor
- › Selbstansaugfunktion des Wassers aus dem Tank

HDR-K 72-22 BH | HDR-K 96-28 BL

PUMPE HRS



Induktion



Kurbelpumpe



Messing



TSS®
Totales
Stopssystem

- › Triplex-Pumpe mit Keramikkolben und Pleuelstangensystem mit Messingpumpenkopf
- › Automatisches Bypassventil mit Pumpendruckentladung
- › Drehstrom-Induktionsmotor mit Wärmeschutz (5 kW)

HDR-K 77-18

PUMPE 2.700 WATT



Universal



Taumelscheibe



Aluminium



TSS®
Totales
Stopssystem

- › 3 Axial-Edelstahlkolben-Taumelscheibenpumpe mit Aluminiumkopf
- › Gehärtete Kolben aus rostfreiem Stahl
- › Automatisches Bypassventil mit Pumpendruckentladung

HDR-K 85-16 TF

PUMPE HRR



Universal



Taumelscheibe



Messing



TSS®
Totales
Stopssystem

- › Triplex-Pumpe mit Keramikkolben und Pleuelstangensystem mit Messingpumpenkopf
- › Automatisches Bypassventil mit Pumpendruckentladung
- › Drehstrom-Induktionsmotor mit Wärmeschutz
- › Fernbedienung zur vollständigen Abschaltung des Hochdruckreinigers
- › Zeitverzögerter automatischer Start/Stop gegen Motorüberlastung

HDR-K 90-20

HOCHDRUCKREINIGER KALTWASSER

MIT ELEKTRO-MOTOR



HDR-K 90-20 | Art.-Nr.: 7102902

Verschleißarmes Arbeiten
durch Total Stop Timed-
Pumpensteuerung

HDR-K 60-18 | Art.-Nr.: 7101601

Regulierbarer Arbeitsdruck
zur Anpassung an die jeweilige
Reinigungsaufgabe



Kaltwasser-Hochdruckreiniger

Kaltwasser-Hochdruckreiniger HDR-K 39-12 – Hohe Reinigungskraft trotz kompakter Bauweise

- ▶ Fahr- und tragbares Modell mit zwei Rädern und Handgriff
- ▶ Total-Stop-Pumpensteuerung: Verzögerungsfreier Start und Stopp des Pumpenmotors beim Öffnen und Schließen der Pistole
- ▶ Schutz des Motors vor Überlastung durch Motorschutzschalter
- ▶ Zuverlässige 3-Kolben-Axialpumpe

- ▶ Praktische Halterungen für Handspritzpistole, Strahlrohr, Hochdruckschlauch und Netzkabel
- ▶ Integrierter Wasserfilter schützt die Pumpe vor Schmutzteilchen im Wasser
- ▶ Schnelles, werkzeugloses Wechseln der Sprühausrüstung durch CLICK-FAST Schnellbindungssystem an der Handspritzpistole

- ▶ Erhöhte Lebensdauer des Pumpenkopfs durch automatisches Sicherheitsventil
- ▶ Im Lieferumfang enthaltener Flächenreiniger ermöglicht eine spritzwasserfreie und effektive Reinigung von Fliesen, Wänden und anderen großen Oberflächen
- ▶ Betrieb mit einem Wassertank oder ähnlichem möglich – Der HDR-K ist bis 0,5 m Tiefe selbstansaugend
- ▶ Für stehenden Betrieb

Top Preis-Leistung, bestens geeignet für gelegentliche Einsätze

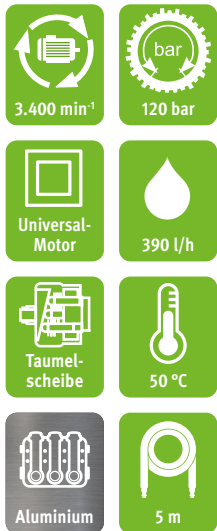

Zubehör siehe S. 17



Lieferumfang:

- › Hochdruckschlauch 5 m
- › Handspritzpistole
- › Strahlrohr
- › Einstellbare Hochdruckdüse
- › Rotierende Punktstrahldüse
- › Schaumprüheinrichtung mit 0,5 l Behälter
- › Flächenreiniger
- › Wasseranschlusset mit Filter
- › Düsenreinigungsnadel

Modell		HDR-K 39-12
Art.-Nr.		7101391
€ zzgl. USt.		109,00
Technische Daten		
Arbeitsdruck	bar	80
Pumpendruck max.	bar	120
Fördermenge maximal	l/h	390
Schalldruckpegel	dB(A)	75
Hochdruckschlauch Druckträger		PU
Material Kolbenkopf		Edelstahl
Material Zylinderkopf		Aluminium
Anschlusskabellänge	m	5
Aufnahmeleistung	kW	1,5
Elektrischer Anschluss	V/Hz	230 / ~50
Abmessungen (L x B x H) ca.	mm	280 x 240 x 650
Gewicht ca.	kg	5,9

Ausstattung

- Hochdruckschlauch Länge 5 m
- Selbstansaugende Pumpe



***Hier erweitern wir
unser Sortiment
für Sie!***

Kaltwasser-Hochdruckreiniger

Kaltwasser-Hochdruckreiniger HDR-K 48-15 – Leistungsfähig mit bis zu 150 bar

- ▶ Fahrbares Modell mit zwei Rädern und Handgriff
- ▶ Total-Stop-Pumpensteuerung: Verzögerungsfreier Start und Stopp des Pumpenmotors beim Öffnen und Schließen der Pistole
- ▶ Schutz des Motors vor Überlastung durch Motorschutzschalter

- ▶ Praktische Halterungen für Handspritzpistole, Strahlrohr, Hochdruckschlauch und Netzkabel
- ▶ Integrierter Wasserfilter schützt die Pumpe vor Schmutzteilen
- ▶ Abriebfester Hochdruckwasserschlauch
- ▶ Erhöhte Lebensdauer des Pumpenkopfs durch automatisches Sicherheitsventil
- ▶ Hochwertige Gewindeanschlüsse

- ▶ Sehr robuste 3-Kolben-Axialpumpe mit Messingkopf und Edelstahl-Kolben
- ▶ Einsteiger in die Induktionsmotor-Klasse
- ▶ Betrieb mit einem Wassertank oder ähnlichem möglich – Der HDR-K ist bis 0,5 m Tiefe selbstansaugend
- ▶ Für stehenden Betrieb

INHALTSVERZEICHNIS



Flächenreiniger (Art.-Nr. 7115004)
Spritzwassergeschützte und effektive Reinigung von Fliesen, Wänden und anderen großen Oberflächen.

**LÄNGERE LANZEN
BIS ZU 2M AUF ANFRAGE**

Modell		HDR-K 48-15
Art.-Nr.		7101481
€ zzgl. USt.		329,00

Technische Daten		
Arbeitsdruck	bar	125
Pumpendruck max.	bar	150
Fördermenge maximal	l/h	480
Schalldruckpegel	dB(A)	82
Hochdruckschlauch Druckträger		Stahllarmierung
Material Kolbenkopf		Edelstahl
Material Zylinderkopf		Messing
Strahlrohrgewinde		M22
Anschlusskabellänge	m	5
Aufnahmeleistung	kW	2,5
Elektrischer Anschluss	V/Hz	230 / ~50
Abmessungen (L x B x H) ca.	mm	420 x 360 x 930
Gewicht ca.	kg	22,5

Zubehör siehe S. 17

- Ausstattung**
- Integrierter Reinigungsmitteltank 1,4 l
 - Integrierte Schlauchtrommel mit Handgriff
 - Hochdruckschlauch Länge 8 m
 - Selbstansaugende Pumpe



- Lieferumfang:**
- › Handspritzpistole
 - › Hochdrucklanze mit Dreckfräser
 - › Strahlrohr mit Multifunktionsdüse für Punktstrahlen und Flächenstrahlen
 - › Wasseranschlusset mit Filter
 - › Düsenreinigungsnadel

Zubehör	HDR-K 39-12 Art.-Nr. 7101391	HDR-K 46-16 Art.-Nr. 7101462	HDR-K 48-15 Art.-Nr. 7101481
 Alkalischer Allzweckreiniger HDR-A 1l Art.-Nr. 7321101 4,39 € zzgl. USt.	●	●	●
 Neutraler Allzweckreiniger HDR-N 1l Art.-Nr. 7321201 5,00 € zzgl. USt.	●	●	●
 Neutraler Allzweckreiniger HDR-N 10l Art.-Nr. 7321210 49,90 € zzgl. USt.	●	●	●
 Saurer Allzweckreiniger HDR-S 1l Art.-Nr. 7321301 4,39 € zzgl. USt.	●	●	●
 Saurer Allzweckreiniger HDR-S 10l Art.-Nr. 7321310 44,90 € zzgl. USt.	●	●	●
 Intensivreiniger HD-Spezial 10l Art.-Nr. 7321910 76,50 € zzgl. USt.	●	●	●
 Handspritzpistole 1/4" ⁽¹⁾ Art.-Nr. 7111000 13,15 € zzgl. USt.	●		
 Handspritzpistole 1/4" (1) Art.-Nr. 7111001 18,50 € zzgl. USt.		●	
 Handspritzpistole M22 ⁽¹⁾ Art.-Nr. 7111002 20,90 € zzgl. USt.			●
 Verlängerungs-Strahlrohr ⁽¹⁾ Art.-Nr. 7112000 8,30 € zzgl. USt.	●		
 Verlängerungs-Strahlrohr Art.-Nr. 7112025 11,05 € zzgl. USt.		●	
 Verstellbare Hochdruckdüse ⁽¹⁾ Art.-Nr. 7113000 8,30 € zzgl. USt.	●		
 Rotationsdüse ⁽¹⁾ Art.-Nr. 7113001 8,30 € zzgl. USt.	●		
 Schaumvorsatz ⁽¹⁾ Art.-Nr. 7113002 8,30 € zzgl. USt.	●		
 Schaumdüse ⁽¹⁾ Art.-Nr. 7113003 7,25 € zzgl. USt.		●	
 5m Hochdruckschlauch ⁽¹⁾ Art.-Nr. 7114000 17,90 € zzgl. USt.	●		
 6m Hochdruckschlauch ⁽¹⁾ Art.-Nr. 7114001 19,90 € zzgl. USt.		●	
 8m verstärkter Hochdruckschlauch ⁽¹⁾ Art.-Nr. 7114002 59,90 € zzgl. USt.			●

Zubehör	HDR-K 39-12 Art.-Nr. 7101391	HDR-K 46-16 Art.-Nr. 7101462	HDR-K 48-15 Art.-Nr. 7101481
 Rohrreinigungsset 16m AD-Ø 10 mm Art.-Nr. 7114005 43,90 € zzgl. USt.	●	●	●
 8m Schlauchverlängerung Art.-Nr. 7114006 24,90 € zzgl. USt.	●		
 8m Schlauchverlängerung Art.-Nr. 7114007 27,500 € zzgl. USt.		●	
 8m Schlauchverlängerung Art.-Nr. 7114008 77,90 € zzgl. USt.			●
 Waschbürste Art.-Nr. 7115000 10,50 € zzgl. USt.	●	●	●
 Rotierende Waschbürste Art.-Nr. 7115001 17,90 € zzgl. USt.	●	●	●
 Lanze mit verstellbarer Düse ⁽¹⁾ Art.-Nr. 7112001 11,50 € zzgl. USt.		●	
 Lanze mit verstellbarer Düse, M22 ⁽¹⁾ Art.-Nr. 7112002 18,90 € zzgl. USt.			●
 Lanze mit Rotationsdüse ⁽¹⁾ Art.-Nr. 7112003 13,15 € zzgl. USt.		●	
 Lanze mit Rotationsdüse, M22 ⁽¹⁾ Art.-Nr. 7112004 21,90 € zzgl. USt.			●
 Unterbodenreinigungslanze Art.-Nr. 7112011 12,50 € zzgl. USt.	●	●	
 Unterbodenreinigungslanze, M22 Art.-Nr. 7112012 41,90 € zzgl. USt.			●
 Adapterstecker für Kärcher mit Bayonet-Verschluss Art.-Nr. 7113010 12,50 € zzgl. USt.	●	●	●
 Wasseranschlussset mit Filter (VE 3) Art.-Nr. 7116001 12,50 € zzgl. USt.	●	●	●
 Flächenreiniger ⁽¹⁾ Art.-Nr. 7115003 45,00 € zzgl. USt.	●	●	
 Flächenreiniger Art.-Nr. 7115004 185,00 € zzgl. USt.			●
 Wassersystemtrenner Art.-Nr. 7161004 50,50 € zzgl. USt.	●	●	●

(1) im Standard-Lieferumfang enthalten

Kaltwasser-Hochdruckreiniger

Kaltwasser-Hochdruckreiniger HDR-K 46-16 –

Leistungsfähiges Gerät mit bis zu 160 bar, für den gelegentlichen Gebrauch

- ▶ Fahrbares Modell mit zwei Gummirädern, Handgriff und Schlauchaufroller
- ▶ Schnelles, bequemes Wechseln der Düsen durch CLICK-FAST Schnellbindungssystem an der Handspritzpistole
- ▶ Total Stopp-Pumpensteuerung: Start und Stopp des Pumpenmotors ohne Verzögerung über einen Druckschalter durch Öffnen und Schließen der Pistole

- ▶ Zuverlässige Drei-Kolben-Axialpumpe mit Taumelscheibe und Aluminiumkopf, Kolben aus Edelstahl
- ▶ Erhöhte Lebensdauer des Pumpenkopfs durch automatisches Sicherheitsventil
- ▶ Schutz des Motors vor Überlastung durch Motorschutzschalter
- ▶ Einfach zu kontrollierender und wartender Wasserfilter zum Schutz der Pumpe vor Schmutzteilchen im Wasser

- ▶ Praktische Halterungen für Handspritzpistole, Hochdruckschlauch und Netzkabel
- ▶ Inklusive rotierender Düse und Schaumprüheinrichtung
- ▶ Betrieb mit einem Wassertank oder ähnlichem möglich – Der HDR-K ist bis 0,5 m Tiefe selbstansaugend
- ▶ Für stehenden Betrieb



Top Preis-Leistung, bestens geeignet für gelegentliche Einsätze



- min⁻¹
- 160 bar
- Universal-Motor
- 460 l/h
- Taumelscheibe
- 50 °C
- Aluminium
- 5 m

Modell		HDR-K 46-16
Art.-Nr.		7101462
€ zzgl. USt.		185,00
Technische Daten		
Arbeitsdruck	bar	107
Pumpendruck max.	bar	160
Fördermenge maximal	l/h	460
Schalldruckpegel	dB(A)	78,5
Hochdruckschlauch Druckträger		Textil
Material Kolbenkopf		Edelstahl
Material Zylinderkopf		Aluminium
Anschlusskabellänge	m	5
Aufnahmeleistung	kW	2,2
Elektrischer Anschluss	V/Hz	230 / ~50
Abmessungen (L x B x H) ca.	mm	357 x 262 x 706
Gewicht ca.	kg	9,3

- Ausstattung**
- Integrierter Reinigungsmitteltank 0,4 l
 - Integrierte Schlauchtrommel
 - Hochdruckschlauch Länge 6 m
 - Wasserfilter
 - Selbstansaugende Pumpe

Zubehör siehe S. 22



- Lieferumfang:**
- ▶ Hochdruckschlauch 6m
 - ▶ Handspritzpistole
 - ▶ Strahlrohr
 - ▶ Einstellbare Hochdruckdüse
 - ▶ Rotierende Punktstrahldüse
 - ▶ Schaumprüheinrichtung mit Behälter
 - ▶ Flächenreiniger
 - ▶ Wasseranschlusset mit Filter

Kaltwasser-Hochdruckreiniger HDR-K 46-16 SW – Zwei Reinigungsmodi für effektive Lösung von starker Verschmutzung

- ▶ Modus Auswahl über 3-Stufen-Drehschalter (Aus / Sprühmodus / Reinigungsmodus)
- ▶ Effektive Reinigung starker oder eingetrockneter Verschmutzungen durch Vorwäsche mit der Sprühlanze
- ▶ Fahrbares Modell mit zwei gummierten Rädern und ergonomischem Handgriff
- ▶ Total Stop - Pumpensteuerung: Start und Stopp des Pumpenmotors ohne Verzögerung über einen Druckschalter durch Öffnen und Schließen der Pistole
- ▶ Erhöhte Lebensdauer des Pumpenkopfs durch automatisches Sicherheitsventil
- ▶ Lange Standzeit durch robuste Drei-Kolben-Axialpumpe mit Taumelscheibe und Aluminiumkopf, Kolben aus Edelstahl
- ▶ Praktische Halterungen für Handspritzpistole, Strahlrohr, Hochdruckschlauch und Netzkabel
- ▶ Inklusive Schlauchaufroller mit 8 m Hochdruckschlauch
- ▶ Integrierter Reinigungsmittelbehälter
- ▶ Betrieb mit einem Wassertank oder ähnlichem möglich – Der HDR-K ist bis 0,5 m Tiefe selbstansaugend
- ▶ Für stehenden Betrieb



› Sprühlanze zum Auftragen von Reinigungsmitteln und zur Desinfektion



› Mit integriertem Schlauchaufroller
› Doppelfunktion:
1. Sprühfunktion
2. Hochdruckreinigen



	Sprühmodus
	Reinigungsmodus

- › Sprühlanze und integrierter Reinigungsmittelbehälter zum Auftragen von Reinigungsmitteln auf Gegenstände und Oberflächen.
- › Perfekt für die Desinfektion oder Vorwäsche im Freien, wie z. B. Pflaster, Sonnenliegen, Außenduschen und zur Autoreinigung.
- › Auch ideal zum Besprühen von Gärten gegen Insekten und Mücken.
- › Zum schnellen Abspülen des Reinigungsmittels schalten Sie den Hochdruckreiniger einfach vom Sprühmodus in den Waschmodus und wechseln die Lanze: In diesem Modus entfernt der kräftige Wasserstrahl auch den letzten Schmutz.

Zubehör siehe S. 22



Lieferumfang:

- › Hochdruckschlauch 8 m
- › Handspritzpistole
- › Lanze
- › Hochdruckdüse
- › Dreckfräserdüse
- › Flächenreiniger
- › Sprühlanze (3 bar, Fördermenge 18 l/h)
- › Spiralschlauch 6 m
- › Wasseranschlusset mit Filter

Modell	HDR-K 46-16 SW	
Art.-Nr.	7101461	
€ zzgl. USt.	265,00	
Technische Daten		
Arbeitsdruck	bar	107
Pumpendruck max.	bar	160
Fördermenge maximal	l/h	460
Schalldruckpegel	dB(A)	79
Hochdruckschlauch Druckträger	PVC Supersoft	
Material Kolbenkopf	Edelstahl	
Material Zylinderkopf	Aluminium	
Anschlusskabellänge	m	5
Aufnahmeleistung	kW	2,2
Elektrischer Anschluss	V/Hz	230 / ~50
Abmessungen (L x B x H) ca.	mm	330 x 307 x 790
Gewicht ca.	kg	11,6

Ausstattung

- Integrierter Reinigungsmitteltank 0,8 l
- Integrierte Schlauchtrommel
- Hochdruckschlauch Länge 8 m
- Wasserfilter

Kaltwasser-Hochdruckreiniger

Kaltwasser-Hochdruckreiniger HDR-K 50-18 –

Mit zwei Druckstufen

- ▶ Zwei Druckstufen auswählbar, je nach Schmutzintensität. Stufe 1 mit 30% weniger Energieverbrauch, Stufe 2 mit voller Pumpenleistung
- ▶ Fahrbares Modell mit zwei Gummirädern, Handgriff und Schlauchaufroller
- ▶ Schnelles, bequemes Wechseln der Düsen durch CLICK-FAST Schnellbindungssystem an der Handspritzpistole
- ▶ Total Stopp-Pumpensteuerung: Start und Stopp des Pumpenmotors ohne Verzögerung über einen Druckschalter durch Öffnen und Schließen der Pistole
- ▶ Zuverlässige Drei-Kolben-Axialpumpe mit Taumelscheibe und Aluminiumkopf, Kolben aus Edelstahl
- ▶ Erhöhte Lebensdauer des Pumpenkopfs durch automatisches Sicherheitsventil
- ▶ Schutz des Motors vor Überlastung durch Motorschutzschalter
- ▶ Einfach zu kontrollierender und wartender Wasserfilter zum Schutz der Pumpe vor Schmutzteilchen im Wasser
- ▶ Betrieb mit einem Wassertank oder ähnlichem möglich – Der HDR-K ist bis 0,5 m Tiefe selbstansaugend
- ▶ Für stehenden Betrieb

- › Mit integriertem Schlauchaufroller
- › Ausziehbarer Transportgriff
- › Einstellbarer Arbeitsdruck mit Manometer (Anzeige: Low-Mid-High)
- › Praktische Halterungen für Handspritzpistole, Strahlrohr, Hochdruckschlauch und Netzkabel

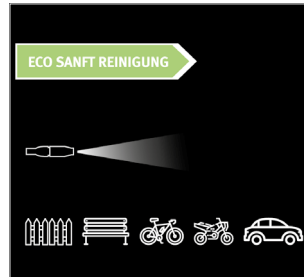

Stufe 1: Eco-Modus für leichte Verschmutzungen und Reinigung von Fahrzeugen und im Garten

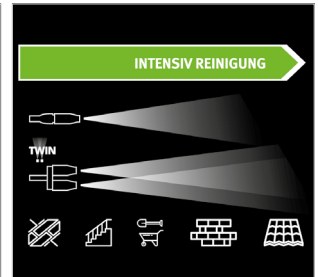

Modus mit 2 Pumpen, dadurch höherer Arbeitsdruck und Wasserfluss für starke Verschmutzungen



SEMI-PROFESSIONAL

- 2.800 min⁻¹
- 180 bar
- Taumelscheibe
- 500 l/h
- Induktionsmotor
- 50 °C
- Aluminium
- 6 m

› Zwei Motorgeschwindigkeiten für unterschiedliche Leistungen:
ECO Modus: Für empfindlichere Oberflächen wie Gartenmöbel aus Holz, Fahrräder und Textilien für den Außenbereich. Effektives Waschen mit geringem Energie- und Wasserverbrauch. Der Wasser- und Energieverbrauch um 30 % gesenkt.

MAX Modus: Für hohe Reinigungskraft, um hartnäckige Verschmutzungen zu entfernen. Speziell für die Bearbeitung von Stein-, Beton- oder Ziegeloberflächen oder für die effektive Reinigung von Metallgeländern und -toren, Kraftfahrzeugen sowie Heimwerker- und Gartengeräten konzipiert.

Zubehör siehe S. 22



- Lieferumfang:**
- › Hochdruckschlauch 6 m
 - › Handspritzpistole
 - › Strahlrohr
 - › Einstellbare Hochdruckdüse
 - › Rotierende Punktstrahldüse
 - › Schaumprüheinrichtung mit Behälter
 - › Flächenreiniger
 - › Wasseranschlusssset mit Filter

Modell	HDR-K 50-18	
Art.-Nr.	7101501	
€ zzgl. USt.	209,00	
Technische Daten		
Arbeitsdruck	bar	120
Pumpendruck max.	bar	180
Fördermenge maximal	l/h	500
Schalldruckpegel	dB(A)	78,8
Hochdruckschlauch Druckträger		Textil
Material Kolbenkopf		Edelstahl
Material Zylinderkopf		Aluminium
Anschlusskabellänge	m	5
Aufnahmeleistung	kW	2,5
Elektrischer Anschluss	V/Hz	230 / ~50
Abmessungen (L x B x H) ca.	mm	443 x 306 x 792
Gewicht ca.	kg	10,6

- Ausstattung**
- Integrierte Schlauchtrommel
 - Hochdruckschlauch Länge 6 m
 - Wasserfilter
 - Selbstansaugende Pumpe

Kaltwasser-Hochdruckreiniger HDR-K 60-18 – Regulierbarer Arbeitsdruck zur Anpassung an die jeweilige Reinigungsaufgabe

- ▶ Fahrbares Modell mit zwei gummierten Rädern und Teleskop-Handgriff
- ▶ Total Stop-Pumpensteuerung: Verzögerungsfreier Start und Stopp des Pumpenmotors beim Öffnen und Schließen der Pistole
- ▶ Regulierbarer Arbeitsdruck zur Anpassung an die jeweilige Reinigungsaufgabe, Anzeige des eingestellten Drucks über ein Manometer
- ▶ Inklusive Schlauchaufroller mit 10 m HD-Schlauch

- ▶ Mit integriertem Schlauchaufroller
- ▶ Ausziehbarer Transportgriff
- ▶ Einstellbarer Arbeitsdruck mit Manometer (Anzeige: Low-Mid-High)
- ▶ Praktisches Staufach für Düsenaufsätze auf der Rückseite

- ▶ Einfach zu kontrollierender und wartender Wasserfilter zum Schutz der Pumpe vor Schmutzteilchen im Wasser
- ▶ Erhöhte Lebensdauer des Pumpenkopfs durch automatisches Sicherheitsventil
- ▶ Lange Standzeit durch robuste Drei-Kolben-Axialpumpe mit Taumelscheibe und Messingkopf, Kolben aus Edelstahl
- ▶ Schutz des Induktionsmotors vor Überlastung durch Motorschutzschalter

- ▶ Praktische Halterungen für Handspritzpistole, Strahlrohr, Hochdruckschlauch und Netzkabel
- ▶ Betrieb mit einem Wassertank oder ähnlichem möglich – Der HDR-K ist bis 0,5 m Tiefe selbstansaugend
- ▶ Für stehenden Betrieb



- 2.800 min⁻¹
- 180 bar
- Taumel-scheibe
- 600 l/h
- Induktions-Motor
- 50 °C
- Messing
- 10 m

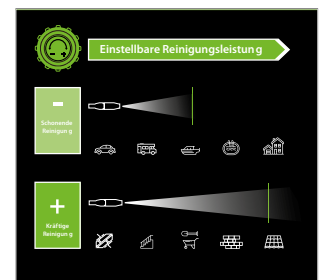

Regulierbarer Arbeitsdruck zur Anpassung an die jeweilige Reinigungsaufgabe, Anzeige des eingestellten Drucks über ein Manometer. **Bis zu 30 Prozent Energieersparnis**

Zubehör siehe S. 22



Lieferumfang:

- ▶ Handspritzpistole
- ▶ Lanze mit einstellbarer Hochdruckdüse
- ▶ Lanze mit Dreckfräser
- ▶ Schaumprüheinrichtung
- ▶ Flächenreiniger mit Verlängerungslanze
- ▶ Wasseranschlussset mit Filter
- ▶ Düsenreinigungsnadel

Modell		HDR-K 60-18
Art.-Nr.		7101601
€ zzgl. USt.		485,00
Technische Daten		
Arbeitsdruck	bar	140
Pumpendruck max.	bar	180
Fördermenge maximal	l/h	600
Schalldruckpegel	dB(A)	85
Hochdruckschlauch Druckträger		Stahlarmierung
Material Kolbenkopf		Edelstahl
Material Zylinderkopf		Messing
Anschlusskabellänge	m	5
Aufnahmeleistung	kW	2,8
Elektrischer Anschluss	V/Hz	230 / ~50
Abmessungen (L x B x H) ca.	mm	449 x 388 x 895
Gewicht ca.	kg	25

Ausstattung

- Integrierte Schlauchtrommel
- Hochdruckschlauch Länge 10 m
- Reinigungsmittelregulierung
- Arbeitsdruck regulierbar
- Wasserfilter
- Selbstansaugende Pumpe

Zubehör

Zubehör	HDR-K 46-16 Art.-Nr. 7101462	HDR-K 46-16 SW Art.-Nr. 7101461	HDR-K 50-18 Art.-Nr. 7101501	HDR-K 60-18 Art.-Nr. 7101601
 Alkalischer Allzweckreiniger HDR-A 1l Art.-Nr. 7321101 4,39 € zzgl. USt.		●		●
 Neutraler Allzweckreiniger HDR-N 1l Art.-Nr. 7321201 5,00 € zzgl. USt.		●		●
 Neutraler Allzweckreiniger HDR-N 10l Art.-Nr. 7321210 49,90 € zzgl. USt.		●		●
 Saurer Allzweckreiniger HDR-S 1l Art.-Nr. 7321301 4,39 € zzgl. USt.		●		●
 Saurer Allzweckreiniger HDR-S 10l Art.-Nr. 7321310 44,90 € zzgl. USt.		●		●
 Intensivreiniger HD-Spezial 10l Art.-Nr. 7321910 76,50 € zzgl. USt.		●		●
 Handspritzpistole 1/4⁽¹⁾ Art.-Nr. 7111012 42,90 € zzgl. USt.				●
 Handspritzpistole⁽¹⁾ Art.-Nr. 7111010 21,90 € zzgl. USt.		●		
 Sprühpistole⁽¹⁾ Art.-Nr. 7111011 17,90 € zzgl. USt.		●		
 Verstellbare Hochdruckdüse⁽¹⁾ Art.-Nr. 7113023 13,90 € zzgl. USt.		●		
 Rotationsdüse⁽¹⁾ Art.-Nr. 7113024 13,90 € zzgl. USt.		●		
 Schaumvorsatz Art.-Nr. 7113027 17,90 € zzgl. USt.		●		
 10m verstärkter Hochdruckschlauch⁽¹⁾ Art.-Nr. 7114019 104,90 € zzgl. USt.				●
 8m Schlauchverlängerung Art.-Nr. 7114016 26,90 € zzgl. USt.		●		
 Rohrreinigungsset 16m AD-Ø 10 mm Art.-Nr. 7114005 43,90 € zzgl. USt.		●		●
 8m Hochdruckschlauch⁽¹⁾ Art.-Nr. 7114017 34,50 € zzgl. USt.		●		
 6m Spiralschlauch⁽¹⁾ Art.-Nr. 7114018 31,50 € zzgl. USt.		●		
 6m Spiralschlauchverlängerung Art.-Nr. 7114022 32,50 € zzgl. USt.		●		
 Waschbürste Art.-Nr. 7115000 10,50 € zzgl. USt.		●		●
 Rotierende Waschbürste Art.-Nr. 7115001 17,90 € zzgl. USt.		●		●

Zubehör	HDR-K 46-16 Art.-Nr. 7101462	HDR-K 46-16 SW Art.-Nr. 7101461	HDR-K 50-18 Art.-Nr. 7101501	HDR-K 60-18 Art.-Nr. 7101601
 Schaumvorsatz ⁽¹⁾ Art.-Nr. 7113025 24,90 € zzgl. USt.				●
 5-in-1-Multifunktionsdüse Art.-Nr. 7113026 30,50 € zzgl. USt.		●		
 Verlängerungsrohr ⁽¹⁾ Art.-Nr. 7112017 16,90 € zzgl. USt.		●		
 Bodenreinigungsbürste Art.-Nr. 7115007 89,50 € zzgl. USt.		●		●
 Sprühlanze ⁽¹⁾ Art.-Nr. 7112019 19,90 € zzgl. USt.		●		
 Lanze mit verstellbarer Düse ⁽¹⁾ Art.-Nr. 7112020 30,50 € zzgl. USt.				●
 Lanze mit Rotationsdüse ⁽¹⁾ Art.-Nr. 7112021 44,00 € zzgl. USt.				●
 Unterbodenreinigungs-Lanze Art.-Nr. 7112022 46,50 € zzgl. USt.				●
 Lanzenverlängerungskit 1,6m inkl. variabler Düse Art.-Nr. 7112026 47,50 € zzgl. USt.		●		
 Adapterstecker für Kärcher/Nilfisk Art.-Nr. 7113028 18,90 € zzgl. USt.		●		●
 Adapterstecker für Kärcher/Nilfisk Art.-Nr. 7113029 23,00 € zzgl. USt.		●		●
 Wasseranschlusset mit Filter (VE 3) Art.-Nr. 7116001 12,50 € zzgl. USt.		●		●
 Wasserfilter Art.-Nr. 7116000 11,50 € zzgl. USt.		●		●
 Flächenreiniger inkl. Reinigungsmitteltank Ø 30 cm Art.-Nr. 7115008 73,50 € zzgl. USt.		●		
 Flächenreiniger mit Reinigungsmittelbehälter Ø 30 cm Art.-Nr. 7115009 73,50 € zzgl. USt.				●
 Flächenreiniger Ø 30 cm ⁽¹⁾ Art.-Nr. 7115010 95,90 € zzgl. USt.		●		
 Flächenreiniger Ø 30 cm ⁽¹⁾ Art.-Nr. 7115011 95,90 € zzgl. USt.				●
 2-in-1 Bodenreinigungsbürste Art.-Nr. 7115012 65,00 € zzgl. USt.		●		●
 Wassersystemtrenner Art.-Nr. 7161004 50,50 € zzgl. USt.		●		●



***Hier erweitern wir
unser Sortiment
für Sie!***

Kaltwasser-Hochdruckreiniger HDR-K 70-16 – Mit zwei Druckstufen und Druckanzeige über Manometer

- ▶ Fahrbares Modell mit zwei Gummirädern, Handgriff und Schlauchaufroller
- ▶ Zwei Druckstufen an der Pistole wählbar, je nach Schmutzintensität. Stufe 1 mit 30% weniger Energieverbrauch, Stufe 2 mit voller Pumpenleistung
- ▶ Arbeitsdruck über Manometer ablesbar
- ▶ Total Stopp-Pumpensteuerung: Start und Stopp des Pumpenmotors ohne Verzögerung über einen Druckschalter durch Öffnen und Schließen der Pistole
- ▶ Lange Standzeit durch Drei-Kolben-Axialpumpe mit Taumelscheibe und Messingkopf, Kolben aus Edelstahl

- ▶ Automatisches Sicherheitsventil für Druckableitung im Pumpenkopf
- ▶ Einfach zu kontrollierender und wartender Wasserfilter zum Schutz der Pumpe vor Schmutzteilen im Wasser
- ▶ Schutz des Induktionsmotors vor Überlastung durch Motorschutzschalter

- ▶ Praktische Halterungen für Handspritzpistole und Düsen
- ▶ Hochwertige Gewindeanschlüsse
- ▶ Betrieb mit einem Wassertank oder ähnlichem möglich
- ▶ Bis 0,5 m Tiefe selbstansaugend
- ▶ Für stehenden Betrieb



▶ Pistole mit Druckregler

▶ Durch Drehen in Richtung **HARD-Modus** wird die Leistung des Hochdruckreinigers schrittweise bis zu einer maximalen Durchflussrate von 700 l/h und einem Druck von 160 bar aktiviert, wodurch selbst die schwierigsten und anspruchsvollsten Aufgaben bewältigt werden können, wie das Entfernen hartnäckiger Flecken und Schmutz von Stein- oder Betonpflaster, Putz und Mauerwerk, Baumaschinen und Fahrzeugen. Für diese Arbeiten, für eine deutliche Leistungssteigerung und kürzere Reinigungszeiten empfehlen wir die Verwendung der Doppelrotationsdüse. Mit einem gummibeschichteten Messingkörper hält dieses Standardzubehör versehentlichen Stößen und starker Beanspruchung stand. Die Keramikdüse und der Sitz sind extrem strapazierfähig.

▶ Wenn der Regler in Richtung **SOFT** gedreht wird, wird die Strahlkraft reduziert, sodass eine sanfte Reinigungsstufe entsteht, die sich ideal für die Reinigung von Fahrrädern, Motorrädern und Autos eignet und auch für Zäune, Gartenmöbel und Markisen geeignet ist.



- ▶ Mit integriertem Schlauchaufroller
- ▶ Ausziehbarer Transportgriff
- ▶ Einstellbarer Arbeitsdruck mit Manometer (Anzeige: Low-Mid-High)
- ▶ Praktisches Staufach für Düsenansätze auf der Rückseite

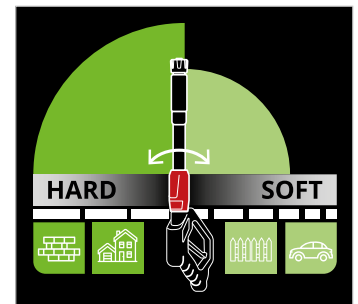

Inklusive Doppeldüse für effektive Flächenreinigung

Modell		HDR-K 70-16
Art.-Nr.		7101701
€ zzgl. USt.		485,00
Technische Daten		
Arbeitsdruck	bar	107
Pumpendruck max.	bar	160
Fördermenge maximal	l/h	700
Schalldruckpegel	dB(A)	86,6
Hochdruckschlauch Druckträger		Stahllarmierung
Material Kolbenkopf		Edelstahl
Material Zylinderkopf		Messing
Anschlusskabellänge	m	5
Aufnahmeleistung	kW	2,8
Elektrischer Anschluss	V/Hz	230 / ~50
Abmessungen (L x B x H) ca.	mm	465 x 399 x 895
Gewicht ca.	kg	25,9

- 2.800 min⁻¹
- 160 bar
- Induktions-Motor
- Taumelscheibe
- 600 l/h
- Messing

- Ausstattung**
- Integrierter Reinigungsmitteltank 0,6 l
 - Integrierte Schlauchtrommel
 - Hochdruckschlauch Länge 10 m
 - Reinigungsmittelregulierung
 - Manometer für Arbeitsdruck
 - Arbeitsdruck regulierbar
 - Wasserfilter
 - Selbstansaugende Pumpe



- Lieferumfang:**
- ▶ Hochdruckschlauch 10 m
 - ▶ Einstellbare Handspritzpistole
 - ▶ Hochdruckklanze
 - ▶ Schaumprüheinrichtung mit Behälter
 - ▶ Doppeldüse
 - ▶ Einstellbare Hochdruckdüse
 - ▶ Flächenreiniger
 - ▶ Wasseranschlusset mit Filter

Kaltwasser-Hochdruckreiniger

Kaltwasser-Hochdruckreiniger HDR-K 85-16 TF – Hohe Schwemmwirkung durch zwei Pumpen

Patentiertes Dualtech System mit zwei integrierten Pumpen:

- ▶ Zwei Reinigungsmodi wählbar: Stufe 1 für Reinigungsarbeiten an Fahrzeugen und im Garten, Stufe 2 bei stark verkrustetem Schmutz z. B. auf Baustellen
- ▶ Fährbares Modell mit gummierten Rädern und Teleskophandgriff
- ▶ Total Stop-Pumpensteuerung: Verzögerungsfreier Start und Stopp des Pumpenmotors beim Öffnen und Schließen der Pistole

- ▶ Hochdrucklanze mit Schnellwechselsystem
- ▶ Einzigartiger Doppeldüsenaufsatz vergrößert die Strahlfläche
- ▶ Multifunktionsdüse 5 in 1 im Lieferumfang
- ▶ Wasserfilter zum Schutz der Pumpe vor Schmutzteilchen
- ▶ Thermischer Motorschutzschalter
- ▶ Praktische Halterung für die Hochdrucklanze und Zubehöraufbewahrung im Gerät integriert

- ▶ Schlauchanschluss Pumpenauslass und Handspritzpistole CLICK-FAST Schnellkupplung
- ▶ Betrieb mit einem Wassertank oder ähnlichem möglich – Der HDR-K ist bis 0,5 m Tiefe selbstansaugend
- ▶ Für stehenden Betrieb

- › Hohe Reinigungsleistung (850 l/h) durch patentierte Zwei-Pumpen-Technologie
- › Mit integriertem Schlauchaufroller
- › Ausziehbarer Transportgriff
- › Praktische Multifunktionsdüse im Lieferumfang
- › Praktisches Staufach für Düsenaufsätze auf der Rückseite



TWIN SYSTEM

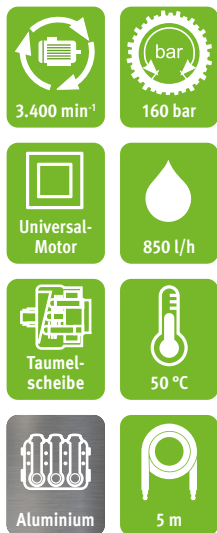

Modell		HDR-K 85-16 TF
Art.-Nr.		7101851
€ zzgl. USt.		309,00
Technische Daten		
Arbeitsdruck	bar	107
Pumpendruck max.	bar	160
Fördermenge maximal	l/h	Stufe 1: 425 Stufe 2: 850
Schalldruckpegel	dB(A)	83
Hochdruckschlauch Druckträger		Textileinlage
Material Kolbenkopf		Edelstahl
Material Zylinderkopf		Aluminium
Arbeitsdruck Pumpenauslass	bar	90 – 100
Anschlusskabellänge	m	5
Aufnahmeleistung	kW	2,7
Elektrischer Anschluss	V/Hz	230 / ~50
Abmessungen (L x B x H) ca.	mm	449 x 388 x 895
Gewicht ca.	kg	14,6

Ausstattung

- Integrierter Reinigungsmittelbehälter 0,6 l
- Integrierte Schlauchtrommel mit Handgriff
- Hochdruckschlauch Länge 8 m
- Reinigungsmittelregulierung
- Arbeitsdruck regulierbar
- Wasserfilter
- Selbstansaugende Pumpe



Lieferumfang:

- › Handspritzpistole
- › Schaumvorsatz
- › 2 Rotationsdüsen
- › Verlängerungsrohr
- › Multifunktionsdüse 5-in-1
- › Doppeldüsenaufnahme
- › Düsenreinigungsnadel



Flächenreiniger nicht im Lieferumfang enthalten

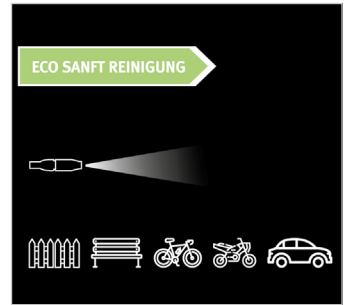

Stufe 1: Eco-Modus für leichte Verschmutzungen und Reinigung von Fahrzeugen und im Garten

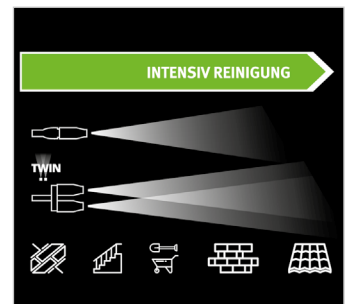

Modus mit 2 Pumpen, dadurch höherer Arbeitsdruck und Wasserfluss für starke Verschmutzungen



Praktische Zubehöraufbewahrung im Gerät integriert



SEHEN SIE DIE VORTEILE IM VIDEO!



Zubehör	
	Handspritzpistole 1/4" ⁽¹⁾ Art.-Nr. 7111010 21,90 € zzgl. USt.
	Verlängerungsrohr ⁽¹⁾ Art.-Nr. 7112017 16,90 € zzgl. USt.
	Doppeldüsenaufnahme ⁽¹⁾ Art.-Nr. 7113018 10,50 € zzgl. USt.
	Rotationsdüse ⁽¹⁾ Art.-Nr. 7113019 6,90 € zzgl. USt.

Zubehör	
	5-in-1-Multifunktionsdüse ⁽¹⁾ Art.-Nr. 7113020 24,00 € zzgl. USt.
	8m Hochdruckschlauch ⁽¹⁾ Art.-Nr. 7114015 26,90 € zzgl. USt.
	Schaumvorsatz Art.-Nr. 7113021 9,90 € zzgl. USt.
	8m Schlauchverlängerung ⁽¹⁾ Art.-Nr. 7114016 26,90 € zzgl. USt.

Zubehör	
	Verstellbare Hochdruckdüse Art.-Nr. 7113022 8,30 € zzgl. USt.
	Adapterstecker für Kärcher Bayonet-Verschluss Art.-Nr. 7113010 12,50 € zzgl. USt.
	Wasseranschlusset mit Filter ⁽¹⁾ (VE 3) Art.-Nr. 7116001 12,50 € zzgl. USt.
	Flächenreiniger Art.-Nr. 7115006 71,50 € zzgl. USt.

(1) im Standard-Lieferumfang enthalten



Kaltwasser-Hochdruckreiniger HDR-K 51-16 – Tragbares Gerät für maximale Flexibilität, sowohl in der professionellen als auch in der privaten Anwendung

- ▶ Tragbares Modell mit Handgriff
- ▶ Regulierbarer Arbeitsdruck (10–150 bar) zur Anpassung an die jeweilige Reinigungsaufgabe
- ▶ Anzeige des eingestellten Drucks über ein Manometer
- ▶ Integrierte Reinigungsmittelansaugung
- ▶ Einfach zu kontrollierender und wartender Wasserfilter zum Schutz der Pumpe vor Schmutzteilchen im Wasser
- ▶ Thermischer Motorschutzschalter
- ▶ Automatisches Sicherheitsventil
- ▶ Betrieb mit einem Wassertank oder ähnlichem möglich – Der HDR-K ist bis 0,5 m Tiefe selbstansaugend
- ▶ Fahrwagen mit Aluminium-Gestell und abnehmbarem Griff als Zubehör erhältlich
- ▶ Für liegenden Betrieb

Leicht zu transportieren
durch kompakte Größe



Hohe Lebensdauer
der Pumpe durch
Kurbelwellen-
konstruktion



Zubehör



Wandhalterung inkl. 15m Hoch-
druckschlauch (Art.-Nr. 7110012)

- ▶ Einfaches Fixieren und
Entnehmen des Hochdruck-
reinigers per Knopfdruck

Zubehör



Fahrwagen (Art.-Nr. 7110010)

- ▶ Für den bequemen Transport
- ▶ Aluminium-Gestell
- ▶ Griff abnehmbar

Modell		HDR-K 51-16
Art.-Nr.		7102511
€ zzgl. USt.		565,00

Technische Daten		
Arbeitsdruck	bar	150
Pumpendruck max.	bar	160
Fördermenge maximal	l/h	510
Schalldruckpegel	dB(A)	80
Hochdruckschlauch Druckträger		Stahlarmierung
Material Kolbenkopf		Keramik
Material Zylinderkopf		Messing
Strahlrohrgewinde		M22
Anschlusskabellänge	m	5
Aufnahmeleistung	kW	2,9
Elektrischer Anschluss	V/Hz	230 / ~50
Abmessungen (L x B x H) ca.	mm	460 x 280 x 260
Gewicht ca.	kg	18,4

**LÄNGERE LANZEN
BIS ZU 2M AUF ANFRAGE**

Ausstattung
Selbstansaugende Pumpe

Zubehör siehe S. 32



Lieferumfang:

- > Hochdruckschlauch 8 m
- > Handspritzpistole
- > Hochdrucklanze mit Dreckfräser
- > Strahlrohr mit Multifunktionsdüse für
Punkstrahlen und Flächenstrahlen
- > Wasseranschlusset mit Filter



***Hier erweitern wir
unser Sortiment
für Sie!***



Kaltwasser-Hochdruckreiniger HDR-K 77-18 – Hochwertig und leistungsstark mit bis zu 180 bar, auch im Dauerbetrieb bei professioneller und gewerblicher Nutzung

- ▶ Fährbares Modell mit zwei Rädern und Handgriff
- ▶ Integrierter Reinigungsmitteltank mit einfacher Reinigungsmitteldosierung, Aktivierung des Schaumauftrags über Multifunktionsdüse
- ▶ Regulierbarer Arbeitsdruck zur Anpassung an die jeweilige Reinigungsaufgabe, Anzeige des eingestellten Drucks über ein Manometer
- ▶ Praktische Halterungen für Handspritzpistole, Strahlrohr, Hochdruckschlauch und Netzkabel
- ▶ Total Stop - Pumpensteuerung:

- › Mit integriertem Schlauchaufroller
- › Einstellbarer Arbeitsdruck mit Manometer
- › Integrierter Reinigungsmittelbehälter
- › Große Reinigungsleistung (770 l/h)

- Verzögerungsfreier Start und Stopp des Pumpenmotors beim Öffnen und Schließen der Pistole
- ▶ Lange Standzeit durch Drei-Kolben-Axialpumpe mit Pleuel-Kurbelsystem und Messingkopf, Kolben aus Edelstahl
- ▶ 4-poliger und langsam laufender langlebiger Elektromotor für intensive Einsätze

- ▶ Schutz des Induktionsmotor vor Überlastung durch Motorschutzschalter
- ▶ Einfach zu kontrollierender und wartender Wasserfilter zum Schutz der Pumpe vor Schmutzteilchen im Wasser
- ▶ Hochwertige Gewindeanschlüsse
- ▶ Horizontale Lagerung möglich, Betrieb des Geräts nur in horizontaler Position
- ▶ Betrieb mit einem Wassertank oder ähnlichem möglich – Der HDR-K ist bis 0,5 m Tiefe selbstansaugend

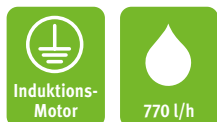

Hohe Lebensdauer der Pumpe durch Kurbelwellen-konstruktion



Abb. zeigt Zubehör Flächenreiniger (Art.-Nr. 7115005)

Modell		HDR-K 77-18
Art.-Nr.		7102771
€ zzgl. USt.		1.299,00

Technische Daten		
Arbeitsdruck	bar	180
Pumpendruck max.	bar	220
Fördermenge maximal	l/h	770
Schalldruckpegel	dB(A)	78
Hochdruckschlauch Druckträger		Stahlarmierung
Material Kolbenkopf		Edelstahl
Material Zylinderkopf		Messing
Strahlrohrgewinde		M22
Anschlusskabellänge	m	5
Aufnahmeleistung	kW	5,0
Elektrischer Anschluss	V/Hz	400 / ~50
Abmessungen (L x B x H) ca.	mm	390 x 380 x 900
Gewicht ca.	kg	47

**LÄNGERE LANZEN
BIS ZU 2M AUF ANFRAGE**

Ausstattung

- Integrierter Reinigungsmitteltank 2 l
- Integrierte Schlauchtrommel mit Handgriff
- Hochdruckschlauch Länge 10 m
- Reinigungsmittelregulierung
- Manometer für Arbeitsdruck
- Arbeitsdruck regulierbar
- Wasserfilter
- Selbstansaugende Pumpe

Zubehör siehe S. 32



Lieferumfang:

- › Handspritzpistole
- › Hochdrucklanze mit Dreckfräser
- › Strahlrohr mit Multifunktionsdüse
- › Wasseranschlusset mit Filter

Kaltwasser-Hochdruckreiniger HDR-K 90-20 – Robust und sehr leistungsstark mit bis zu 200 bar, auch bei Dauerbetrieb im professionellen und gewerblichen Gebrauch

- ▶ Fahrbares Modell mit zwei Rädern und Handgriff
- ▶ Integrierter Reinigungsmitteltank mit einfacher Reinigungsmitteldosierung, Aktivierung des Schaumauftrags über Multifunktionsdüse
- ▶ Regulierbarer Arbeitsdruck zur Anpassung an die jeweilige Reinigungsaufgabe, Anzeige des eingestellten Drucks über ein Manometer
- ▶ Praktische Halterungen für Handspritzpistole, Strahlrohr, Hochdruckschlauch und Netzkabel

- ▶ Total Stop - Pumpensteuerung: Verzögerungsfreier Start und Stopp des Pumpenmotors beim Öffnen und Schließen der Pistole
- ▶ Lange Standzeit durch Drei-Kolben-Axialpumpe mit Pleuel-Kurbelsystem und Messingkopf, Kolben aus Edelstahl
- ▶ 4-poliger und langsam laufender langlebiger Elektromotor für intensive Einsätze
- ▶ Schutz des Induktionsmotor vor Überlastung durch Motorschutzschalter

- ▶ Einfach zu kontrollierender und wartender Wasserfilter zum Schutz der Pumpe vor Schmutzteilchen im Wasser
- ▶ Hochwertige Gewindeanschlüsse
- ▶ Horizontale Lagerung möglich, Betrieb des Geräts nur in horizontaler Position
- ▶ Betrieb mit einem Wassertank oder ähnlichem möglich – Der HDR-K ist bis 0,5 m Tiefe selbstansaugend

- › Mit integriertem Schlauchaufroller
- › Hohe Reinigungsleistung (900 l/h)
- › Robuster Aufbau mit Stahlrahmen
- › Einstellbarer Arbeitsdruck mit Manometer
- › Viele unterschiedliche Strahlwinkel möglich durch wechselbare Düsen

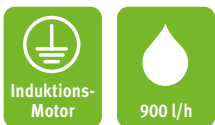

Hohe Lebensdauer
der Pumpe durch
Kurbelwellen-
konstruktion



Abb. zeigt Zubehör
Flächenreiniger
(Art.-Nr. 7115005)

Modell		HDR-K 90-20
Art.-Nr.		7102902
€ zzgl. USt.		1.695,00

Technische Daten		
Arbeitsdruck	bar	185
Pumpendruck max.	bar	215
Fördermenge maximal	l/h	900
Schalldruckpegel	dB(A)	82,3
Hochdruckschlauch Druckträger		Stahlarmierung
Material Kolbenkopf		Keramik
Material Zylinderkopf		Messing
Strahlrohrgewinde		M22
Anschlusskabellänge	m	5
Aufnahmeleistung	kW	7,4
Elektrischer Anschluss	V/Hz	400 / ~50
Abmessungen (L x B x H) ca.	mm	670 x 490 x 900
Gewicht ca.	kg	61,5

**LÄNGERE LANZEN
BIS ZU 2M AUF ANFRAGE**

- Ausstattung**
- Integrierter Reinigungsmitteltank 3 l
 - Integrierte Schlauchtrommel mit Handgriff
 - Hochdruckschlauch Länge 15 m
 - Reinigungsmittelregulierung
 - Manometer für Arbeitsdruck
 - Arbeitsdruck regulierbar
 - Wasserfilter
 - Selbstansaugende Pumpe

Zubehör siehe S. 32









































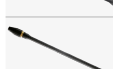

Lieferumfang:

- › Handspritzpistole
- › Hochdrucklanze
- › Dreckfräserdüse mit Schnellwechselkupplung
- › 5-teiliges Schnellwechsel-Düsen-Set
- › Wasseranschlusset mit Filter

Zubehör

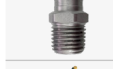
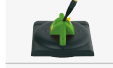
INHALTSVERZEICHNIS

Zubehör	HDR-K 51-16 Art.-Nr. 7102511	HDR-K 70-16 Art.-Nr. 7101701	HDR-K 77-18 Art.-Nr. 7102771	HDR-K 90-20 Art.-Nr. 7102902
 Alkalischer Allzweckreiniger HDR-A 1l Art.-Nr. 7321101 4,39 € zzgl. USt.	●	●	●	●
 Neutraler Allzweckreiniger HDR-N 1l Art.-Nr. 7321201 55,00 € zzgl. USt.	●	●	●	●
 Neutraler Allzweckreiniger HDR-N 10l Art.-Nr. 7321210 49,90 € zzgl. USt.	●	●	●	●
 Saurer Allzweckreiniger HDR-S 1l Art.-Nr. 7321301 4,39 € zzgl. USt.	●	●	●	●
 Saurer Allzweckreiniger HDR-S 10l Art.-Nr. 7321310 44,90 € zzgl. USt.	●	●	●	●
 Intensivreiniger HD-Spezial 10l Art.-Nr. 7321910 76,50 € zzgl. USt.	●	●	●	●
 Handspritzpistole 1/4" ⁽¹⁾ Art.-Nr. 7111003 23,00 € zzgl. USt.	●	●		
 Handspritzpistole 1/4" ⁽¹⁾ Art.-Nr. 7111004 23,90 € zzgl. USt.			●	
 Handspritzpistole 3/8" ⁽¹⁾ Art.-Nr. 7111005 23,90 € zzgl. USt.				●
 Niedrigdruck-Düse (schwarz) ⁽¹⁾ Art.-Nr. 7113004 6,50 € zzgl. USt.				●
 0° Punktstrahl-Düse (rot) ⁽¹⁾ Art.-Nr. 7113005 6,50 € zzgl. USt.				●
 15° Strahldüse (gelb) ⁽¹⁾ Art.-Nr. 7113006 6,50 € zzgl. USt.				●
 25° Strahldüse (grün) ⁽¹⁾ Art.-Nr. 7113007 6,50 € zzgl. USt.				●
 40° Strahldüse (gelb) ⁽¹⁾ Art.-Nr. 7113008 6,50 € zzgl. USt.				●
 Rotationsdüse Art.-Nr. 7113009 65,00 € zzgl. USt.				●
 8m verstärkter Hochdruckschlauch ⁽¹⁾ Art.-Nr. 7114011 152,90 € zzgl. USt.	●			
 15m verstärkter Hochdruckschlauch Art.-Nr. 7114003 121,90 € zzgl. USt.		●	●	
 15m verstärkter Hochdruckschlauch Art.-Nr. 7114004 121,90 € zzgl. USt.				●
 Rohrreinigungsset 16m AD-Ø 10 mm Art.-Nr. 7114005 43,90 € zzgl. USt.	●	●	●	●
 8m Schlauchverlängerung Art.-Nr. 7114007 27,50 € zzgl. USt.		●		
 15m Schlauchverlängerung verstärkt Art.-Nr. 7114020 215,00 € zzgl. USt.	●			
 15m Schlauchverlängerung verstärkt Art.-Nr. 7114009 141,90 € zzgl. USt.		●	●	
 Waschbürste Art.-Nr. 7115000 10,50 € zzgl. USt.	●	●	●	●
 Rotierende Waschbürste Art.-Nr. 7115001 17,90 € zzgl. USt.	●	●		

Zubehör	HDR-K 51-16 Art.-Nr. 7102511	HDR-K 70-16 Art.-Nr. 7101701	HDR-K 77-18 Art.-Nr. 7102771	HDR-K 90-20 Art.-Nr. 7102902
 Rotierende Profi-Waschbürste Art.-Nr. 7115002 68,50 € zzgl. USt.			●	●
 Lanzenerweiterung für rotierende Profi-Waschbürste benötigt Art.-Nr. 7115002 Art.-Nr. 7112027 20,90 € zzgl. USt.			●	●
 Gebogene Lanze mit verstellbarer Düse, M22 ⁽¹⁾ Art.-Nr. 7112015 26,50 € zzgl. USt.	●			
 Gebogene Lanze mit verstellbarer Düse, M22 ⁽¹⁾ Art.-Nr. 7112005 28,50 € zzgl. USt.		●		
 Gebogene Lanze mit verstellbarer Düse, M22 ⁽¹⁾ Art.-Nr. 7112007 28,50 € zzgl. USt.			●	
 55 cm HD-Lanze mit Dreckfräse, M22 Art.-Nr. 7110013 38,90 € zzgl. USt.	●			
 49 cm HD-Lanze mit Dreckfräse, M22 Art.-Nr. 7110014 31,50 € zzgl. USt.	●			
 Beschichtete Lanze mit Rotationsdüse, M22 Art.-Nr. 7112008 46,50 € zzgl. USt.		●		
 Beschichtete Lanze mit Rotationsdüse, M22 Art.-Nr. 7112009 46,50 € zzgl. USt.			●	
 Metall-Lanze mit Schnellverschluss für Düsen, M22 ⁽¹⁾ Art.-Nr. 7112010 12,50 € zzgl. USt.				●
 Unterbodenreinigungslanze, M22 Art.-Nr. 7112013 41,90 € zzgl. USt.	●	●		
 Unterbodenreinigungslanze, M22 Art.-Nr. 7112014 39,50 € zzgl. USt.			●	●
 Adapterstecker für Kärcher mit Bayonet-Verschluss Art.-Nr. 7113010 12,50 € zzgl. USt.	●	●		
 Spülbarer Wasserfilter Art.-Nr. 7116000 11,50 € zzgl. USt.	●	●	●	●
 Wasseranschlusssset mit Filter (VE 3) Art.-Nr. 7116001 12,50 € zzgl. USt.	●	●	●	●
 Flächenreiniger Art.-Nr. 7115004 185,00 € zzgl. USt.	●	●		
 Ersatzdüse für Flächenreiniger (Art.-Nr. 7115004) Art.-Nr. 7115015 23,00 € zzgl. USt.	●	●		
 Flächenreiniger Art.-Nr. 7115005 185,00 € zzgl. USt.			●	●
 Ersatzdüse für Flächenreiniger (Art.-Nr. 7115005) Art.-Nr. 7115016 23,90 € zzgl. USt.			●	●
 Fahrwagen Art.-Nr. 7110010 145,00 € zzgl. USt.	●			
 Schlauchtrommel mit 15m Hochdruckschlauch Art.-Nr. 7110011 205,00 € zzgl. USt.	●			
 Wandhalterung inkl. 15m Hochdruckschlauch Art.-Nr. 7110012 259,00 € zzgl. USt.	●			
 Wassersystemtrenner Art.-Nr. 7161004 50,50 € zzgl. USt.	●	●	●	●

(1) im Standard-Lieferumfang enthalten

Kaltwasser-Hochdruckreiniger HDR-K 126-21 – Mit leistungsstarker Hochdruckpumpe

- ▶ Fahrbares, robustes Modell mit Handgriff
- ▶ Hoher Arbeitsdruck und hohe Fördermenge
- ▶ Optimal für die Landwirtschaft oder das Baugewerbe
- ▶ Total Stop - Pumpensteuerung: Start und Stopp des Pumpenmotors ohne Verzögerung über einen Druckschalter durch Öffnen und Schließen der Pistole
- ▶ Bei Erkennung einer Leckage leuchtet LED
- ▶ Integrierter 5l Reinigungstank inklusive Filter
- ▶ Klappbarer Griff mit Aluminiumscharnieren
- ▶ Große, gummierte Räder für leichte Handhabung auch auf unebenem Untergrund oder auf Treppen
- ▶ Robustes Metallgestell und Edelstahl Abdeckungen
- ▶ Leicht durchzuführende Wartung durch einfaches Abnehmen der Abdeckung
- ▶ Sehr robustes Design für lange Lebensdauer
- ▶ Betrieb mit einem Wassertank oder ähnlichem möglich – Der HDR-K ist bis 0,5 m Tiefe selbstansaugend
- ▶ **Für liegenden Betrieb**

- › Einstellbarer Arbeitsdruck mit Manometer
- › Robuster Aufbau mit Stahlrahmen und -Gehäuse
- › Extrem hohe Reinigungsleistung (1.260 l/h)



- 1.450 min⁻¹
- 210 bar
- Induktions-Motor
- 1.260 l/h
- Kurbelwellen-pumpe
- 60 °C
- Messing
- 65 m

Hohe Lebensdauer der Pumpe durch Kurbelwellen-konstruktion



- ▶ Bedienung über Drehschalter
- ▶ LED-Anzeige für Netzspannung, Wartung und Leckagen-Erkennung



- ▶ Klappbarer Griff mit Aluminiumscharnieren



- ▶ Praktischer Kabel- und Schlauchhalter im Lieferumfang

















Lieferumfang:

- › Lanze mit Rotationsdüse
- › Kabel- und Schlauchhalter
- › Handspritzpistole
- › Gebogene Lanze mit Sprühkopf
- › Strahldüse 25°
- › Ansaugkit

Modell		HDR-K 126-21
Art.-Nr.		7102126
€ zzgl. USt.		2.699,00
Technische Daten		
Arbeitsdruck	bar	200
Pumpendruck max.	bar	210
Fördermenge maximal	l/h	1.260
Schalldruckpegel	db(A)	86
Hochdruckschlauch Druckträger		Stahlarmierung
Material Kolbenkopf		Keramik
Material Zylinderkopf		Messing
Strahlrohrgewinde		M22
Anschlusskabellänge	m	5
Aufnahmeleistung	kW	3,1
Elektrischer Anschluss	V/Hz	400 / ~50
Abmessungen (L x B x H) ca.	mm	850 x 540 x 550
Gewicht ca.	kg	65

Ausstattung

- Integrierter Reinigungsmitteltank 5 l
- Integrierte Schlauchtrommel mit Handgriff
- Hochdruckschlauch Länge 15 m
- Reinigungsmittelregulierung
- Manometer für Arbeitsdruck
- Arbeitsdruck regulierbar
- Wasserfilter
- Selbstansaugende Pumpe

Zubehör	HDR-K 126-21 Art.-Nr. 7102126	Zubehör	HDR-K 126-21 Art.-Nr. 7102126
 <p>15 m Schlauchverlängerung Art.-Nr. 7117000 289,00 € zzgl. USt.</p>	●	 <p>Lanze mit Rotationsdüse ⁽¹⁾ Art.-Nr. 7117006 89,90 € zzgl. USt.</p>	●
 <p>30 m Schlauchverlängerung Art.-Nr. 7117001 515,00 € zzgl. USt.</p>	●	 <p>Regelbarer Schaumvorsatz Art.-Nr. 7117007 105,00 € zzgl. USt.</p>	●
 <p>15 m Hochdruckschlauch ⁽¹⁾ Art.-Nr. 7117002 265,00 € zzgl. USt.</p>	●	 <p>Doppelstrahl Lanze 700 mm Art.-Nr. 7117008 75,00 € zzgl. USt.</p>	●
 <p>Gebogene Lanze mit Sprühkopf ⁽¹⁾ Art.-Nr. 7117003 37,90 € zzgl. USt.</p>	●	 <p>25° Strahldüse für Doppelstrahl Lanze Art.-Nr. 7117009 12,50 € zzgl. USt.</p>	●
 <p>25° Strahldüse ⁽¹⁾ Art.-Nr. 7117004 12,50 € zzgl. USt.</p>	●	 <p>Handspritzpistole mit drehbarer Lanze 1100 mm Art.-Nr. 7117010 155,00 € zzgl. USt.</p>	●
 <p>Ansaugkit ⁽¹⁾ Art.-Nr. 7117005 53,90 € zzgl. USt.</p>	●	 <p>Wasserfilter Art.-Nr. 7117011 1,90 € zzgl. USt.</p>	●
 <p>Wassersystemtrenner Art.-Nr. 7161004 50,50 € zzgl. USt.</p>	●	 <p>Handspritzpistole 1/4" ⁽¹⁾ Art.-Nr. 7161003 60,90 € zzgl. USt.</p>	●

(1) im Standard-Lieferumfang enthalten

HOCHDRUCKREINIGER KALTWASSER

MIT BENZIN-MOTOR

HDR-K 96-28 BL | Art.-Nr.: 7109628

Keine Stromversorgung benötigt
daher perfekt für den Einsatz
auf Baustellen und in der
Bauindustrie geeignet



Kaltwasser-Hochdruckreiniger HDR-K 52-18 BS – Stromunabhängig mit Benzinmotor

- ▶ Geringer Kraftstoffverbrauch
- ▶ Klappbarer Griff für einfache Lagerung
- ▶ Integrierter Reinigungsmitteltank mit einfacher Reinigungsmitteldosierung
- ▶ Hochwertige Gewindeanschlüsse
- ▶ Praktische Halterungen für Handspritzpistole, Strahlrohr, Hochdruckschlauch
- ▶ Kontrollierbare Ölstände
- ▶ Ablasstopfen und Ablassschlitze erleichtern die Wartung und den Ölwechsel
- ▶ Integrierter Wasserfilter schützt die Pumpe vor Schmutzteilchen im Wasser



Hohe Lebensdauer der Pumpe durch Kurbelwellenkonstruktion



Modell	HDR-K 52-18 BS	
Art.-Nr.	7103521	
€ zzgl. USt.	369,00	

Technische Daten		
Arbeitsdruck	bar	165
Pumpendruck max.	bar	180
Fördermenge maximal	l/h	510
Schalldruckpegel	dB(A)	99
Hochdruckschlauch Druckträger	Stahlarmierung	
Brennstoff	Benzin	
Brennstofftank Volumen	l	3,6
Hochdruckschlauch Länge	m	7,5
Strahlrohrgewinde	M22	
Material Kolbenkopf	Edelstahl	
Material Zylinderkopf	Aluminium	
Abmessungen (L x B x H) ca.	mm	575 x 525 x 580
Gewicht ca.	kg	28

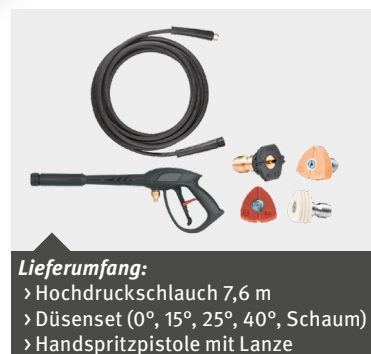

Zubehör

-  **Hochdruckschlauch 7,6 m**
Art.-Nr. 7115050
29,90 € zzgl. USt.
-  **Handspritzpistole**
Art.-Nr. 7115056
21,00 € zzgl. USt.
-  **Punktstrahl-Düse 0°**
Art.-Nr. 7115051
7,90 € zzgl. USt.
-  **Strahldüse 25°**
Art.-Nr. 7115053
7,90 € zzgl. USt.

Zubehör

-  **Schaumdüse**
Art.-Nr. 7115055
7,90 € zzgl. USt.
-  **Schlauchverlängerung 10 m**
Art.-Nr. 7115058
39,90 € zzgl. USt.
-  **Hochdrucklanze**
Art.-Nr. 7115057
19,90 € zzgl. USt.
-  **Strahldüse 15°**
Art.-Nr. 7115052
7,90 € zzgl. USt.

Zubehör

-  **Strahldüse 40°**
Art.-Nr. 7115054
7,90 € zzgl. USt.
-  **Rotationsdüse**
Art.-Nr. 7115059
19,90 € zzgl. USt.

Benzin-Kaltwasser-Hochdruckreiniger

Kaltwasser-Hochdruckreiniger HDR-K 66-20 BL – Stromunabhängig mit Benzinmotor

- ▶ Fahrbares Modell mit Aluminiumrahmen, gummierten Rädern, Anti-Vibrationsfüßen und Handgriff mit Zubehörhalter
- ▶ Zuverlässige Pumpe mit Aluminiumkopf und Ölstandsensor
- ▶ Praktische Halterungen für Handspritzpistole, Strahlrohr und Hochdruckschlauch

- ▶ Integrierter Reinigungsmittelbehälter mit einfacher Reinigungsmitteldosierung
- ▶ Hochwertige Gewindeanschlüsse
- ▶ Integrierter Wasserfilter schützt die Pumpe vor Schmutzteilchen im Wasser
- ▶ Leistungsstark im Dauerbetrieb

- ▶ Regulierbarer Arbeitsdruck zur Anpassung an die jeweilige Reinigungsaufgabe
- ▶ Kontrollierbare Ölstände
- ▶ Ablassstopfen und Ablassschlitze erleichtern die Wartung und den Ölwechsel
- ▶ Eingebaute Reinigungsmittelabsaugung
- ▶ Inspektionsfähiger Wasseransaugfilter

- › Stromunabhängig mit Benzinmotor
- › Robuster Aufbau mit Stahlrahmen
- › Viele verschiedene Strahlwinkel mit wechselbaren Düsen
- › Integrierter Reinigungsmittelbehälter

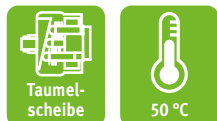

Zubehör

- Handspritzpistole 1/4" ⁽¹⁾**
Art.-Nr. 7111003
23,00 € zzgl. USt.
- HD-Lanze mit Dreckfräse, M22**
Art.-Nr. 7111008
82,90 € zzgl. USt.
- Gebogene Lanze, M22 ⁽¹⁾**
Art.-Nr. 7112010
12,50 € zzgl. USt.
- 8 m verstärkter HD-Schlauch ⁽¹⁾**
Art.-Nr. 7114012
38,50 € zzgl. USt.
- Niedrigdruck-Düse (schwarz)**
Art.-Nr. 7113004
6,50 € zzgl. USt.
- 0° Punktstrahl-Düse (rot) ⁽¹⁾**
Art.-Nr. 7113012
9,90 € zzgl. USt.
- 15° Strahldüse (gelb) ⁽¹⁾**
Art.-Nr. 7113013
9,90 € zzgl. USt.
- 40° Strahldüse (weiß) ⁽¹⁾**
Art.-Nr. 7113014
9,90 € zzgl. USt.



Abb. zeigt **Zubehör Flächenreiniger** (Art.-Nr. 7115005)

Modell		HDR-K 66-20 BL
Art.-Nr.		7103662
€ zzgl. USt.		529,00
Technische Daten		
Arbeitsdruck	bar	140
Pumpendruck max.	bar	200
Fördermenge maximal	l/h	660
Schalldruckpegel	dB(A)	87,5
Material Kolbenkopf		Edelstahl
Material Zylinderkopf		Aluminium
Hochdruckschlauch Druckträger		Stahllarmierung
Brennstoff		Benzin
Brennstofftank Volumen	l	3,6
Strahlrohrgewinde		M22
Abmessungen (L x B x H) ca.	mm	520 x 690 x 565
Gewicht ca.	kg	31,4



Lieferumfang:

- › Hochdruckschlauch 8 m
- › Handspritzpistole
- › Gebogene Lanze mit verstellbarer Düse
- › 4-teiliges Schnellwechsel-Düsen-Set

Kaltwasser-Hochdruckreiniger HDR-K 72-22 BR – Stromunabhängig mit Benzinmotor

- ▶ Fahrbares Modell mit zwei Rädern und Handgriff
- ▶ Integrierter Reinigungsmitteltank mit einfacher Reinigungsmitteldosierung, Aktivierung des Schaumauftrags über Multifunktionsdüse
- ▶ Regulierbarer Arbeitsdruck zur Anpassung an die jeweilige Reinigungsaufgabe, Anzeige des eingestellten Drucks über ein Manometer
- ▶ Praktische Halterungen für Handspritzpistole, Strahlrohr, Hochdruckschlauch und Netzkabel

- ▶ Total Stop - Pumpensteuerung: Verzögerungsfreier Start und Stopp des Pumpenmotors beim Öffnen und Schließen der Pistole
- ▶ Lange Standzeit durch Drei-Kolben-Axialpumpe mit Pleuel-Kurbelsystem und Messingkopf, Kolben aus Edelstahl
- ▶ 4-poliger und langsam laufender langlebiger Elektromotor für intensive Einsätze
- ▶ Schutz des Induktionsmotor vor Überlastung durch Motorschutzschalter

- ▶ Einfach zu kontrollierender und wartender Wasserfilter zum Schutz der Pumpe vor Schmutzteilchen im Wasser
- ▶ Hochwertige Gewindeanschlüsse
- ▶ Horizontale Lagerung möglich, Betrieb des Geräts nur in horizontaler Position
- ▶ Betrieb mit einem Wassertank oder ähnlichem möglich
- ▶ Bis 0,5 m Tiefe selbstansaugend

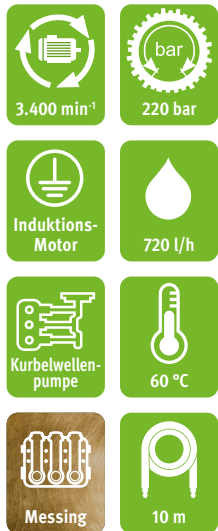

Hohe Lebensdauer der Pumpe durch Kurbelwellenkonstruktion



Abb. zeigt **Zubehör Flächenreiniger** (Art.-Nr. 7115005)

Modell	HDR-K 72-22 BR	
Art.-Nr.	7103723	
€ zzgl. USt.	699,00	
Technische Daten		
Arbeitsdruck	bar	180
Pumpendruck max.	bar	220
Fördermenge maximal	l/h	720
Schalldruckpegel	dB(A)	87,5
Material Kolbenkopf		Keramik
Material Zylinderkopf		Messing
Brennstoff		Benzin
Brennstofftank Volumen	l	3,6
Hochdruckschlauch Länge	m	10
Strahlrohrgewinde		M22
Abmessungen (L x B x H) ca.	mm	771 x 458 x 926
Gewicht ca.	kg	34,7

Ausstattung

- Integrierter Reinigungsmitteltank
- Wasserfilter
- Arbeitsdruck regulierbar
- Schlauchanschluss Pumpenauslass M22x1,5
- Schlauchanschluss Handspritzpistole 1/4"



Lieferumfang

- > Hochdruckschlauch 10 m
- > Handspritzpistole
- > Gebogene Lanze mit Schnellverschluss für Düsen
- > 4-teiliges Schnellwechsel-Düsen-Set



***Hier erweitern wir
unser Sortiment
für Sie!***



Kaltwasser-Hochdruckreiniger HDR-K 96-28 BL – Stromunabhängig mit Benzinmotor

- ▶ Fahrbares Modell mit Aluminiumrahmen, gummierten Rädern, Anti-Vibrationsfüßen und Handgriff mit Zubehörhalter
- ▶ Zuverlässige Pumpe mit Messingkopf und Ölstandsensor
- ▶ Praktische Halterungen für Handspritzpistole, Strahlrohr und Hochdruckschlauch

- ▶ Integrierter Reinigungsmittelbehälter mit einfacher Reinigungsmitteldosierung
- ▶ Hochwertige Gewindeanschlüsse
- ▶ Integrierter Wasserfilter schützt die Pumpe vor Schmutzteilchen im Wasser

- ▶ Regulierbarer Arbeitsdruck zur Anpassung an die jeweilige Reinigungsaufgabe
- ▶ Kontrollierbare Ölstände
- ▶ Ablassstopfen und Ablassschlitze erleichtern die Wartung und den Ölwechsel
- ▶ Eingebaute Reinigungsmittelabsaugung
- ▶ Inspektionsfähiger Wasseransaugfilter



- ▶ Stromunabhängig mit Benzinmotor
- ▶ Robuster Aufbau mit Stahlrahmen
- ▶ Viele verschiedene Strahlwinkel mit wechselbaren Düsen
- ▶ Extrem hohe Lebensdauer durch Pumpe mit Keramikkolben
- ▶ Große, breite Räder
- ▶ Integrierter Reinigungsmittelbehälter



3.400 min ⁻¹	270 bar
Benzin	960 l/h
Taumelscheibe	60 °C
Messing	10 m



Zubehör

- Handspritzpistole 1/4"**⁽¹⁾
Art.-Nr. 7111007
38,50 € zzgl. USt.
- HD-Lanze mit Dreckfräse, M22**
Art.-Nr. 7111009
82,90 € zzgl. USt.
- Gebogene Lanze, M22**⁽¹⁾
Art.-Nr. 7112010
12,50 € zzgl. USt.
- 10 m verstärkter HD-Schlauch**⁽¹⁾
Art.-Nr. 7114014
57,90 € zzgl. USt.
- Niedrigdruck-Düse (schwarz)**
Art.-Nr. 7113004
6,50 € zzgl. USt.
- 0° Punktstrahl-Düse (rot)**⁽¹⁾
Art.-Nr. 7113015
9,90 € zzgl. USt.
- 15° Strahldüse (gelb)**⁽¹⁾
Art.-Nr. 7113016
9,90 € zzgl. USt.
- 40° Strahldüse (weiß)**⁽¹⁾
Art.-Nr. 7113017
9,90 € zzgl. USt.

Modell		HDR-K 96-28 BL
Art.-Nr.		7109628
€ zzgl. USt.		1.039,00
Technische Daten		
Arbeitsdruck	bar	230
Pumpendruck max.	bar	280
Fördermenge maximal	l/h	960
Hochdruckschlauch Druckträger		Stahlarmerung
Schalldruckpegel	dB(A)	88,6
Material Kolbenkopf		Keramik
Material Zylinderkopf		Messing
Treibstofftank Volumen	l	6,5
Strahlrohrgewinde		M22
Abmessungen (L x B x H) ca.	mm	830 x 595 x 640
Gewicht ca.	kg	58,4

Zubehör Schlauchverlängerung verstärkt – 10m (Art.-Nr. 7114021)



Abb. zeigt **Zubehör Flächenreiniger (Art.-Nr. 7115005)**



Lieferumfang:
 > Hochdruckschlauch 10 m
 > Handspritzpistole
 > Gebogene Lanze mit Schnellverschluss für Düsen
 > 4-teiliges Schnellwechsel-Düsen-Set

HOCHDRUCKREINIGER HEISSWASSER MIT DIESEL-MOTOR



HDR-H 60-14 | Art.-Nr.: 7150601

Stromunabhängiges Arbeiten
dank Dieselmotor

Heißwasser-Hochdruckreiniger HDR-H 48-15 – Einstiegsmodell mit Maximaldruck von 110 bar und einer Wassertemperatur von bis zu 90 °C

- ▶ Wahlweise im Kalt- oder Heißwasserbetrieb einsetzbar
- ▶ Aufheizen des Wassers auf max. 90 °C durch Dieselverbrennung
- ▶ Elektrische Drei-Kolben-Axialpumpe mit Messingkopf
- ▶ Induktionsmotor mit Motorschutzschalter
- ▶ Wasserfilter zum Schutz der Pumpe vor Schmutzteilchen
- ▶ Bequem manövrierbar über ergonomischen Handgriff

- ▶ Total-Stop-Pumpensteuerung: Start und Stopp des Pumpenmotors ohne Verzögerung über einen Druckschalter durch Öffnen und Schließen der Pistole
- ▶ Hilfsmotor zur Belüftung der Kesseleinheit
- ▶ Inklusive Handspritzpistole mit Druckregelung

- ▶ Motor 2-polig
- ▶ Motorschutzschalter
- ▶ Drei-Kolben-Axialpumpe mit Messingkopf
- ▶ Pumpensteuerung Total Stop System
- ▶ Wasserfilter
- ▶ Verzögerter Brennerstart
- ▶ Separate Brennerlüftungseinheit
- ▶ Hochdruckschlauch 10 m
- ▶ Gummischlauch mit Textilgewebe verstärkt
- ▶ Fahrwerk / Transporteinrichtung: zwei Gummiräder Ø 210 mm und Metallfuß





Elektrische Drei-Kolben-Axialpumpe mit Messingkopf
Induktionsmotor mit Motorschutzschalter



Doppelschalter für Kalt- und Warmwasser



Lieferumfang:
 > Handspritzpistole mit Druckregelung
 > Gebogene Lanze
 > Strahldüse 25°
 > Hochdruckschlauch 10 m
 > Schaumvorsatz

Modell		HDR-H 48-15
Art.-Nr.		7150481
€ zzgl. USt.		1.269,00
Leistungsdaten		
Arbeitsdruck max.	bar	110
Fördermenge max.	l/h	480
Treibstofftank	l	4
Brennstoffverbrauch	l/h	2,3
Schaumvorsatz Volumen	l	0,25
Aufnahmeleistung	kW	2,3
Elektrischer Anschluss	V/Hz	230 / ~50
Abmessungen (L x B x H) ca.	mm	580 x 440 x 930
Gewicht ca.	kg	43

Zubehör	
	Handspritzpistole 1/4" (1) mit Druckregelung Art.-Nr. 7161005 119,90 € zzgl. USt.
	Gebogene Lanze (1) Art.-Nr. 7162014 21,90 € zzgl. USt.
	Lanze mit Rotationsdüse Art.-Nr. 7162015 98,90 € zzgl. USt.

Zubehör	
	Schlauchverlängerung 8 m Art.-Nr. 7164008 85,00 € zzgl. USt.
	Schlauchverlängerung 10 m Art.-Nr. 7164010 135,00 € zzgl. USt.
	Strahldüse 25° (1) Art.-Nr. 7163010 13,90 € zzgl. USt.
	Schaumvorsatz (1) Art.-Nr. 7163011 15,90 € zzgl. USt.

Zubehör	
	Flächenreinigerkit Art.-Nr. 7163012 129,00 € zzgl. USt.
	Wassersystemtrenner HDR-H Art.-Nr. 7161004 50,50 € zzgl. USt.
	Rotierende Waschbürste Art.-Nr. 7165003 34,50 € zzgl. USt.

(1) im Standard-Lieferumfang enthalten



Heißwasser-Hochdruckreiniger HDR-H 55-15 – Einstiegsmodelle mit einem maximalem Druck bis zu 180 bar und einer Wassertemperatur von bis zu 90 °C

- ▶ Aufheizen des Wassers auf max. 90°C durch Dieselverbrennung
- ▶ Wassertemperatur regulierbar zur Anpassung an die jeweilige Reinigungsaufgabe
- ▶ Easy-Start Funktion: Anlaufentlastung durch Druckverminderung beim Start der Pumpe
- ▶ Total-Stopp-Pumpensteuerung: Start und Stopp des Pumpenmotors ohne Verzögerung über einen Druckschalter durch Öffnen und Schließen der Pistole
- ▶ Schutz des Motors vor Überlastung durch Motorschutzschalter
- ▶ Sehr robuste 3-Kolben-Axialpumpe mit Messingkopf
- ▶ Praktische, integrierte Schlauchtrommel mit 10-Meter-Hochdruckschlauch
- ▶ Bequem manövrierbar über ergonomischen Handgriff und zwei große Räder und eine Lenkrolle
- ▶ Kraftvoller und kompakter Hochdruckreiniger mit modernem Design
- ▶ Leicht zu transportieren
- ▶ Einfache Wartung der internen Komponenten und der Motorpumpe
- ▶ Leicht zugänglicher Reinigungsmitteltank (3,5l) mit der Möglichkeit der Absaugung
- ▶ Lanzenhalter mit rutschfesten Gummiauflagen

Kraftstoff:
DIESEL

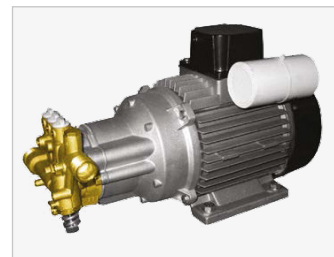

Elektrische Drei-Kolben-Axialpumpe mit Messingkopf Induktionsmotor mit Motorschutzschalter

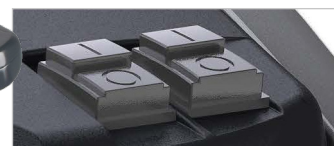

Doppelschalter für Kalt- und Warmwasser



2.800 min⁻¹



150 bar



Diesel



540 l/h



4,5 l



90 °C



Messing



10 m



HDR-H 55-15

Modell		HDR-H 55-15 (230 V)	HDR-H 55-15 (400 V)
Art.-Nr.		7150551	7150553
€ zzgl. USt.		1.749,00	1.919,00
Technische Daten			
Arbeitsdruck max.	bar	150	150
Fördermenge max.	l/h	540	540
Treibstofftank	l	15	15
Aufnahmeleistung	kW	2,7	2,7
Elektrischer Anschluss	V/Hz	230 / ~50	400 / ~50
Abmessungen (L x B x H) ca.	mm	825 x 570 x 598	825 x 570 x 598
Gewicht ca.	kg	66	66

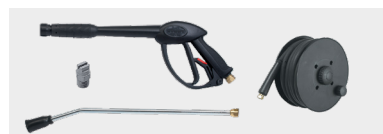

Lieferumfang

- › Handspritzpistole mit Druckregelung
- › Strahlrohr
- › Flachstrahldüse 15°
- › Integrierte Schlauchtrommel mit 15 m Hochdruckschlauch bei HDR-H 55-15 10 m
- › Düsenreinigungsnadel



***Hier erweitern wir
unser Sortiment
für Sie!***





Heißwasser-Hochdruckreiniger HDR-H 60-14 – Hochwertiges Modell mit maximalem Druck von 180 bar und einer Wassertemperatur von bis zu 110 °C

- ▶ Wassertemperatur zur Anpassung an die jeweilige Reinigungsaufgabe regulierbar
- ▶ Aufheizen des Wassers durch Dieselverbrennung
- ▶ Total-Stop-Pumpensteuerung: Verzögerungsfreier Start und Stopp des Pumpenmotors beim Öffnen und Schließen der Pistole
- ▶ Sehr robuste 3-Kolben-Axialpumpe mit Messingkopf und Edelstahl-Kolben

- ▶ Schutz des Motors vor Überlastung durch Motorschutzschalter
- ▶ Bequem manövrierbar durch ergonomischen Handgriff, zwei große Räder und einer Lenkrolle
- ▶ Schutz des Chassis durch Stoßstangen hinten und vorne
- ▶ Praktische Halterungen für Strahlrohr und Netzkabel

- ▶ Handgriffe zur platzsparenden Lagerung und zum Transport einklappbar

Kraftstoff:
DIESEL

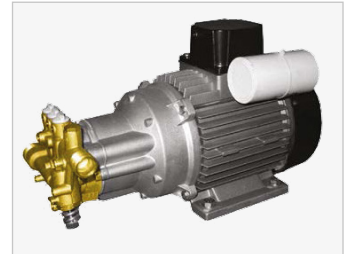

Elektrische Drei-Kolben-Axialpumpe mit Messingkopf Induktionsmotor mit Motorschutzschalter



Doppelschalter für Kalt- und Warmwasser

- › Wassertemperatur bis 110°C regulierbar
- › Reinigungsmittelzulauf variabel
- › Klappbare Handgriffe zur platzsparenden Lagerung und zum Transport



Modell	HDR-H 60-14	
Art.-Nr.	7150601	
€ zzgl. USt.	2.935,00	
Technische Daten		
Arbeitsdruck max.	bar	180
Fördermenge max.	l/h	720
Treibstofftank	l	15
Aufnahmeleistung	kW	4,8
Elektrischer Anschluss	V/Hz	400 / ~50
Abmessungen (L x B x H) ca.	mm	940 x 620 x 840
Gewicht ca.	kg	100

Zubehör siehe S. 52



Wassersystemtrenner

- › Verhindert die Verschmutzung des Trinkwassers durch Unterbindung des Rückflusses des Wassers aus dem Hochdruckreiniger in die häuslichen Wasserleitung
 - › Verwendung nur mit Hochdruckreinigern notwendig, die an die Trinkwasserversorgung angeschlossen werden
 - › Verwendung nicht erforderlich, wenn der Hochdruckreiniger das Wasser aus einer Zisterne entnimmt (z. B. aus einer Regentonne)
- Art.-Nr. 7161004; 50,50 € zzgl. USt.



Lieferumfang:

- › Handspritzpistole
- › Strahlrohr
- › Flachstrahldüse 15°
- › Schlauchtrommel mit Hochdruckschlauch 15 m
- › Düsenreinigungsnadel

Heißwasser-Hochdruckreiniger HDR-H 78-18 – Hochwertig und leistungsstark mit maximalem Druck von 180 bar und einer Wassertemperatur von bis zu 140 °C inklusive Dampfstufe

- ▶ Arbeitsdruck und Wassertemperatur zur Anpassung an die jeweilige Reinigungsaufgabe regulierbar
- ▶ Aufheizen des Wassers durch Dieselverbrennung
- ▶ Kaltwasserbetrieb möglich
- ▶ Dampfstufe zur Entfernung hartnäckiger Verschmutzung ohne chemische Zusätze
- ▶ Total-Stop-Pumpensteuerung: Verzögerungsfreier Start und Stopp des Pumpenmotors beim Öffnen und Schließen der Pistole

- ▶ Triplex-Pumpe mit Keramikkolben und Pleuelstangensystem mit Messingpumpenkopf
- ▶ Ansaugen von Reinigungsmittel aus externem Tank durch mitgelieferten Schlauch möglich
- ▶ Effektiver Verkalkungsschutz durch Antikalk-Einrichtung
- ▶ Praktische Halterungen für Strahlrohr und Netzkabel
- ▶ Bequem manövrierbar über ergonomischen Handgriff, zwei große Räder und zwei Lenkrollen mit Feststellbremse

- ▶ Verladen über stabilen Kranbügel möglich

Kraftstoff:
DIESEL



Elektrische Drei-Kolben-Axialpumpe mit Messingkopf
Induktionsmotor mit
Motoschutzschalter



Doppelschalter für Kalt- und
Warmwasser

› Dampfstufe (85 °C - 140 °C)
zum Lösen hartnäckiger
Verschmutzungen

› Kraftvoller und langsam
laufender 4-poliger Motor
› Verkalkungsschutz-Einrich-
tung



Modell		HDR-H 78-18
Art.-Nr.		7150781
€ zzgl. USt.		3.839,00
Technische Daten		
Arbeitsdruck max.	bar	180
Fördermenge max.	l/h	780
Treibstofftank	l	15
Aufnahmeleistung	kW	5,0
Elektrischer Anschluss	V/Hz	400 / ~50
Abmessungen (L x B x H) ca.	mm	950 x 620 x 850
Gewicht ca.	kg	115

Wassersystemtrenner

- › Verhindert die Verschmutzung des Trinkwassers durch Unterbindung des Rückflusses des Wassers aus dem Hochdruckreiniger in die häuslichen Wasserleitung
 - › Verwendung nur mit Hochdruckreinigern notwendig, die an die Trinkwasserversorgung angeschlossen werden
 - › Verwendung nicht erforderlich, wenn der Hochdruckreiniger das Wasser aus einer Zisterne entnimmt (z. B. aus einer Regentonne)
- Art.-Nr. 7161004; 50,50 € zzgl. USt.

Zubehör siehe S. 52



Lieferumfang:

- › Handspritzpistole
- › Strahlrohr
- › Flachstrahldüse 25°
- › Schlauchtrommel mit Hochdruckschlauch 15 m
- › Düsenreinigungsnadel
- › Reinigungsmittel-Ansaugschlauch für externen Tank 1 m



Heißwasser-Hochdruckreiniger HDR-H 90-20 –

Robust und sehr leistungsstark mit maximalem Druck von 180 bar und einer Wassertemperatur von bis zu 140 °C, inklusive Dampfstufe

- ▶ Arbeitsdruck und Wassertemperatur zur Anpassung an die jeweilige Reinigungsaufgabe regulierbar
- ▶ Aufheizen des Wassers durch Dieselverbrennung
- ▶ Kaltwasserbetrieb möglich
- ▶ Dampfstufe zur Entfernung hartnäckiger Verschmutzung ohne chemische Zusätze
- ▶ Total-Stop-Pumpensteuerung: Verzögerungsfreier Start und Stopp des Pumpenmotors beim Öffnen und Schließen der Pistole
- ▶ Triplex-Pumpe mit Keramikkolben und Pleuelstangensystem mit Messingpumpenkopf

- ▶ Ansaugen von Reinigungsmittel aus externem Tank durch mitgelieferten Schlauch möglich
- ▶ Effektiver Verkalkungsschutz durch Antikalk-Einrichtung
- ▶ Praktische Halterungen für Strahlrohr und Netzkabel
- ▶ Bequem manövrierbar über ergonomische Handgriffe, zwei große Räder und zwei Lenkrollen mit Feststellbremse
- ▶ Kranöse zum einfachen Verladen und Transport

Kraftstoff:
DIESEL

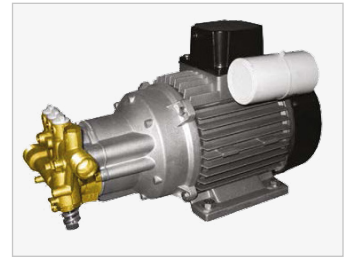

Elektrische Drei-Kolben-Axialpumpe mit Messingkopf Induktionsmotor mit Motoschutzschalter

- ▶ Kraftvoller und langsam laufender 4-poliger Motor
- ▶ Verkalkungsschutz-Einrichtung



Doppelschalter für Kalt- und Warmwasser



Zubehör siehe S. 52



- ▶ Übersichtliche Steuereinheit mit Systemüberwachung, sowie Wahlschalter für Kalt-/Warmwasserbetrieb und Temperaturregelung



Modell	HDR-H 90-20	
Art.-Nr.	7150902	
€ zzgl. USt.	4.029,00	
Technische Daten		
Arbeitsdruck max.	bar	190
Fördermenge max.	l/h	840
Treibstofftank	l	18
Anti-Kalk-Einrichtung Tank	l	2,5
Aufnahmeleistung	kW	6,5
Elektrischer Anschluss	V/Hz	400 / ~50
Abmessungen (L x B x H) ca.	mm	950 x 620 x 850
Gewicht ca.	kg	125

Wassersystemtrenner

- ▶ Verhindert die Verschmutzung des Trinkwassers durch Unterbindung des Rückflusses des Wassers aus dem Hochdruckreiniger in die häuslichen Wasserleitung
 - ▶ Verwendung nur mit Hochdruckreinigern notwendig, die an die Trinkwasserversorgung angeschlossen werden
 - ▶ Verwendung nicht erforderlich, wenn der Hochdruckreiniger das Wasser aus einer Zisterne entnimmt (z. B. aus einer Regentonne)
- Art.-Nr. 7161004; 50,50 € zzgl. USt.

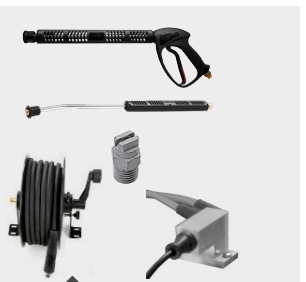

Lieferumfang:

- ▶ Handspritzpistole
- ▶ Strahlrohr
- ▶ Flachstrahldüse 25°
- ▶ Flammenkontrollsatz
- ▶ Schlauchtrommel mit Hochdruckschlauch 15 m

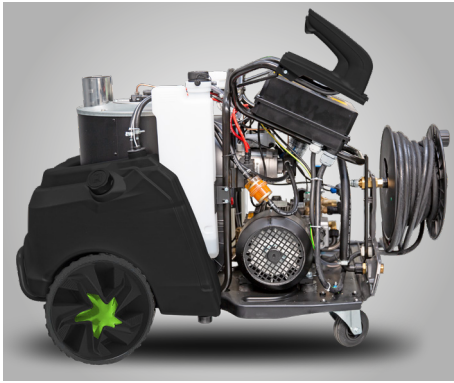

▶ Leicht zugängliche Komponenten für maximale Servicefreundlichkeit

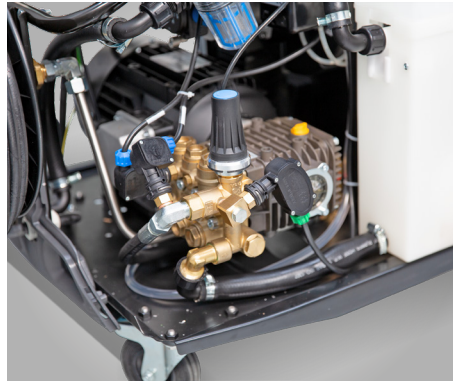

▶ Hochwertiger Messingzylinder mit stufenloser Druckregelung



▶ Effektiver Verkalkungsschutz durch automatische Beimischung von Kalkschutzkonzentrat



▶ Ordnungsmanagement durch Schlauchtrommel, Kabelhaken und Lanzenhalterung



▶ Kranöse zum einfachen Verladen und Transport



▶ Robustes Chassis mit Frontstoßstange
▶ Bequem manövrierbar über ergonomische Handgriffe, zwei große Räder und zwei Lenkrollen mit Feststellbremse

Unkrautlanze CLEANCRAFT – Dauerhafte und nachhaltige Entfernung von Unkraut durch bis zu 100 °C heißes Wasser

- ▶ Zum Schutz von Fahrwegen, Plätzen, Bauwerke und zum Einsatz in der Landwirtschaft ohne Pestizide
- ▶ Effektivste Methode zum Abtöten der sichtbaren Teile der Pflanzen und nachhaltigen Schwächung der Wurzeln ohne schnelles Nachwachsen
- ▶ Fahrwerk mit großen Rädern sorgt selbst bei stundenlangem Dauereinsatz für gute Ergonomie und stellt immer den richtigen Abstand zwischen Lanze und Boden sicher

- ▶ Erweiterung des Einsatzbereichs von Heißwasser-Hochdruckreinigern neben der Fahrzeug-, Kanal- und Oberflächenreinigung um eine zusätzliche Anwendung



Modell	Unkrautlanze für HDR-H 78-18
Art.-Nr.	7165021
€ zzgl. USt.	635,00



Heißwasser-Hochdruckreiniger HDR-H 108-20 –

Robust und sehr leistungsstark mit maximalem Druck von 200 bar und einer Wassertemperatur von bis zu 140 °C, inklusive Dampfstufe

- ▶ Arbeitsdruck und Wassertemperatur zur Anpassung an die jeweilige Reinigungsaufgabe regulierbar
- ▶ Aufheizen des Wassers durch Dieselerbrennung
- ▶ Dampfstufe zur Entfernung hartnäckiger Verschmutzung ohne chemische Zusätze
- ▶ Total-Stop-Pumpensteuerung: Verzögerungsfreier Start und Stopp des Pumpenmotors beim Öffnen und Schließen der Pistole
- ▶ Triplex-Pumpe mit Keramikkolben und Pleuelstangensystem mit Messingpumpenkopf
- ▶ Energiesparendes und effektives Aufheizen des Wassers durch separate Brennerlüftungseinheit, die sich bei Kaltwasserbetrieb abschaltet
- ▶ Effektiver Verkalkungsschutz durch Antikalk-Einrichtung
- ▶ Ablagefach für Zubehör sowie praktische Halterungen für Hochdruckschlauch und Netzkabel
- ▶ Bequem manövrierbar durch ergonomischen Handgriff, zwei große Räder und eine Lenkrolle

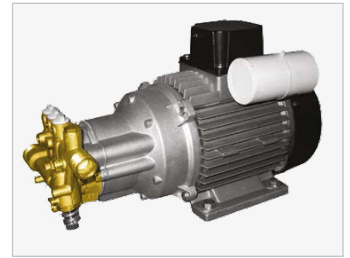

Elektrische Drei-Kolben-Axialpumpe mit Messingkopf Induktionsmotor mit Motoschutzschalter

Kraftstoff:
DIESEL



Doppelschalter für Kalt- und Warmwasser



› Dampfstufe (85 °C - 140 °C) zum Lösen hartnäckiger Verschmutzungen

- › Kraftvoller und langsam laufender 4-poliger Motor
- › Separate Brennerlüftungseinheit
- › Großer Reinigungsmitteltank
- › Verkalkungsschutz-Einrichtung

Zubehör siehe S. 52



Lieferumfang:

- › Handspritzpistole
- › Strahlrohr
- › Flachstrahldüse 25°
- › Düsenreinigungsnadel
- › Schlauchtrommel mit Hochdruckschlauch 15 m

Wassersystemtrenner

- › Verhindert die Verschmutzung des Trinkwassers durch Unterbindung des Rückflusses des Wassers aus dem Hochdruckreiniger in die häuslichen Wasserleitung
 - › Verwendung nur mit Hochdruckreinigern notwendig, die an die Trinkwasserversorgung angeschlossen werden
 - › Verwendung nicht erforderlich, wenn der Hochdruckreiniger das Wasser aus einer Zisterne entnimmt (z. B. aus einer Regentonne)
- Art.-Nr. 7161004; 50,50 € zzgl. USt.

Modell	HDR-H 108-20	
Art.-Nr.	7150992	
€ zzgl. USt.	4.579,00	
Technische Daten		
Arbeitsdruck max.	bar	200
Fördermenge max.	l/h	1.080
Treibstofftank	l	19
Anti-Kalk-Einrichtung Tank	l	2,5
Aufnahmeleistung	kW	7,6
Elektrischer Anschluss	V/Hz	400 / ~50
Abmessungen (L x B x H) ca.	mm	1.320 x 820 x 960
Gewicht ca.	kg	160



▶ Leicht zugängliche Komponenten für maximale Servicefreundlichkeit



▶ Hochwertiger Messingzylinder mit stufenloser Druckregelung



▶ Automatische Beimischung von Kalkschutzkonzentrat



▶ Ordnungsmanagement durch Schlauchtrommel, Kabelhaken und Lanzenhalterung



▶ Übersichtliche Steuereinheit mit Systemüberwachung
▶ Wahlschalter für Kalt-/Warmwasserbetrieb
▶ Wahlschalter für Temperaturregelung



▶ Robustes Chassis mit Frontstoßstange
▶ Bequem manövrierbar über ergonomischen Handgriff, zwei große Räder und eine Lenkrolle mit Feststellbremse

Unkrautlanze CLEANCRAFT – Dauerhafte und nachhaltige Entfernung von Unkraut durch bis zu 100 °C heißes Wasser





















- ▶ Zum Schutz von Fahrwegen, Plätzen, Bauwerke und zum Einsatz in der Landwirtschaft ohne Pestizide
- ▶ Effektivste Methode zum Abtöten der sichtbaren Teile der Pflanzen und nachhaltigen Schwächung der Wurzeln ohne schnelles Nachwachsen
- ▶ Fahrwerk mit großen Rädern sorgt selbst bei stundenlangem Dauereinsatz für gute Ergonomie und stellt immer den richtigen Abstand zwischen Lanze und Boden sicher
- ▶ Erweiterung des Einsatzbereichs von Heißwasser-Hochdruckreinigern neben der Fahrzeug-, Kanal- und Oberflächenreinigung um eine zusätzliche Anwendung





























Modell	Unkrautlanze für HDR-H 108-20
Art.-Nr.	7165020
€ zzgl. USt.	635,00

Zubehör

INHALTSVERZEICHNIS

Zubehör	HDR-H 55-15 (230V) Art.-Nr. 7150551	HDR-H 55-15 (400V) Art.-Nr. 7150553	HDR-H 60-14 Art.-Nr. 7150601	HDR-H 78-18 Art.-Nr. 7150781	HDR-H 90-20 Art.-Nr. 7102902	HDR-H 108-20 Art.-Nr. 7150992
 Alkalischer Allzweckreiniger HDR-A 1l Art.-Nr. 7321101 4,39 € zzgl. USt.	●	●	●	●		●
 Neutraler Allzweckreiniger HDR-N 1l Art.-Nr. 7321201 5,00 € zzgl. USt.	●	●	●	●		●
 Neutraler Allzweckreiniger HDR-N 10l Art.-Nr. 7321210 49,90 € zzgl. USt.	●	●	●	●		●
 Saurer Allzweckreiniger HDR-S 1l Art.-Nr. 7321301 4,39 € zzgl. USt.	●	●	●	●		●
 Saurer Allzweckreiniger HDR-S 10l Art.-Nr. 7321310 44,90 € zzgl. USt.	●	●	●	●		●
 Intensivreiniger HD-Spezial 10l Art.-Nr. 7321910 76,50 € zzgl. USt.	●	●	●	●		●
 Kalkschutzkonzentrat KS 1 l Art.-Nr. 7322001 8,19 € zzgl. USt.	●	●	●	●		●
 Handspritzpistole 1/4''⁽¹⁾ Art.-Nr. 7161000 43,90 € zzgl. USt.	●	●				
 Handspritzpistole 1/4''⁽¹⁾ Art.-Nr. 7161001 115,00 € zzgl. USt.			●			
 Handspritzpistole 1/4''⁽¹⁾ Art.-Nr. 7161002 68,90 € zzgl. USt.				●		●
 Handspritzpistole 1/4''⁽¹⁾ Art.-Nr. 7161003 60,90 € zzgl. USt.					●	
 Gebogene Lanze mit Sprühkopf 700 mm (ohne Düse), M22 Art.-Nr. 7162001 38,50 € zzgl. USt.	●	●	●	●		
 Gebogene Lanze mit Sprühkopf 700 mm (ohne Düse), M22 Art.-Nr. 7162002 36,90 € zzgl. USt.						●
 Gebogene Lanze mit verstellbarem Sprühkopf, M22 Art.-Nr. 7162003 32,50 € zzgl. USt.	●	●				
 Gebogene Lanze mit verstellbarem Sprühkopf, M22 Art.-Nr. 7162004 56,90 € zzgl. USt.			●			
 Gebogene Lanze mit verstellbarem Sprühkopf, M22 Art.-Nr. 7162005 56,90 € zzgl. USt.				●		
 Gebogene Lanze mit verstellbarem Sprühkopf, M22 Art.-Nr. 7162006 56,90 € zzgl. USt.						●
 Gebogene Lanze mit Düsenhalter (ohne Düse), M22⁽¹⁾ Art.-Nr. 7162011 36,90 € zzgl. USt.					●	
 Gebogene Lanze mit verstellbarem Sprühkopf, M22 Art.-Nr. 7162012 56,90 € zzgl. USt.					●	
 Unkrautlanze Art.-Nr. 7165020 635,00 € zzgl. USt.						●
 Unkrautlanze Art.-Nr. 7165021 635,00 € zzgl. USt.					●	

Zubehör	HDR-H 55-15 (230V) Art.-Nr. 7150551	HDR-H 55-15 (400V) Art.-Nr. 7150553	HDR-H 60-14 Art.-Nr. 7150601	HDR-H 78-18 Art.-Nr. 7150781	HDR-H 90-20 Art.-Nr. 7102902	HDR-H 108-20 Art.-Nr. 7150992
 Lanze mit Rotationsdüse, M22 Art.-Nr. 7162007 98,90 € zzgl. USt.	●	●				
 Lanze mit Rotationsdüse, M22 Art.-Nr. 7162008 98,90 € zzgl. USt.			●			
 Lanze mit Rotationsdüse, M22 Art.-Nr. 7162009 98,90 € zzgl. USt.				●		
 Lanze mit Rotationsdüse, M22 Art.-Nr. 7162010 98,90 € zzgl. USt.						●
 Lanze mit Rotationsdüse, M22 Art.-Nr. 7162013 98,90 € zzgl. USt.					●	
 Rotierende Waschbürste (einfach) Art.-Nr. 7165001 34,50 € zzgl. USt.	●	●				
 Rotierende Waschbürste (professionell) Art.-Nr. 7165002 105,00 € zzgl. USt.			●	●	●	●
 Rotierende Waschbürste (professionell) Art.-Nr. 7165004 101,50 € zzgl. USt.	●	●				
 15° Strahldüse ⁽¹⁾ Art.-Nr. 7163001 13,90 € zzgl. USt.	●	●				
 15° Strahldüse ⁽¹⁾ Art.-Nr. 7163002 13,90 € zzgl. USt.			●			
 25° Strahldüse ⁽¹⁾ Art.-Nr. 7163003 19,90 € zzgl. USt.				●		
 25° Strahldüse ⁽¹⁾ Art.-Nr. 7163004 13,90 € zzgl. USt.						●
 25° Strahldüse ⁽¹⁾ Art.-Nr. 7163007 13,90 € zzgl. USt.					●	
 Rohrreinigungsset 15 m Art.-Nr. 7164001 145,00 € zzgl. USt.	●	●				
 Rohrreinigungsset 25 m Art.-Nr. 7164002 205,00 € zzgl. USt.			●	●	●	
 Rohrreinigungsset 25 m Art.-Nr. 7164003 205,00 € zzgl. USt.						●
 10m Schlauchverlängerung Art.-Nr. 7164004 155,00 € zzgl. USt.			●	●		
 10m Schlauchverlängerung Art.-Nr. 7164006 189,00 € zzgl. USt.					●	
 8m Schlauchverlängerung Art.-Nr. 7164007 85,00 € zzgl. USt.	●	●				
 10m Schlauchverlängerung Art.-Nr. 7164005 215,00 € zzgl. USt.						●
 10 m HD-Schlauch Art.-Nr. 7163008 97,50 € zzgl. USt.	●	●				
 15 m HD-Schlauch Art.-Nr. 7163009 205,00 € zzgl. USt.			●	●		
 Wasserfilter Art.-Nr. 7166001 12,90 € zzgl. USt.	●	●				
 Regelbarer Schaumvorsatz Art.-Nr. 7163005 69,00 € zzgl. USt.	●	●				
 Regelbarer Schaumvorsatz Art.-Nr. 7163006 109,90 € zzgl. USt.			●	●	●	●
 Wassersystemtrenner Art.-Nr. 7161004 50,50 € zzgl. USt.	●	●	●	●	●	●

(1) im Standard-Lieferumfang enthalten

BENZINBETRIEBENE FRISCH-/SCHMUTZ- WASSERPUMPEN

FWP 80 | Art.-Nr.: 7500080

**zuverlässig im Dauerbetrieb
unter härtesten Bedingungen**



Frischwasserpumpen FWP 50 / FWP 80 – Mit hoher Förderleistung im Dauerbetrieb

Vielseitig einsetzbar und effektiv

- ▶ Bewässerung von Beeten, Sprengen von Grünflächen, Beregnung von Feldern in der Landwirtschaft, Förderung von Wasser aus Wasserspeichern und Brunnen
- ▶ Ca. 2,5 Stunden Laufzeit mit einer Tankfüllung bei 75% Last

Robust, langlebig und zuverlässig

- ▶ Funktionsfähig bei jeder Witterung (außer Frost)
- ▶ Spiralgehäuse und Flügelrad aus Gusseisen, dadurch höchste Robustheit und lange Lebensdauer der Pumpe
- ▶ Leistungsstarker und effizienter 4-Takt-Motor, einfach zu starten unter allen Bedingungen
- ▶ Robuster Stahlrahmen mit Vibrationsdämpfern
- ▶ Eingebaute Membran verhindert den Rückfluss des Wassers

Einfach zu bedienen

- ▶ Schnelle und einfache Inbetriebnahme durch direkte Erzeugung des Unterdrucks und Anschluss der Schläuche an der Pumpe
- ▶ Leicht zu transportieren durch geringes Eigengewicht
- ▶ Bequeme Wartung



FWP 50



FWP 80



Vielseitig einsetzbar und effektiv: Bereitstellung von Wasser in vielen Bereichen. Abbildung zeigt Zubehör Saugschlauch



Robust, langlebig und zuverlässig: Spirale und Flügelrad aus Gusseisen



4-Takt-Motor mit Seilzugstarter: einfach zu starten unter allen Bedingungen



Schnell einsatzbereit: Einfache Erzeugung des Unterdrucks in der Pumpe. Abbildung zeigt Zubehör Saugschlauch

Modell		FWP 50	FWP 80
Art.-Nr.		7500050	7500080
€ zzgl. USt.		329,00	369,00

Pumpe			
Einsatzbereich			
		Frischwasser	
Fördermenge max.	l/h	33.960	48.180
Förderdruck	bar	3	7
max. Korngröße	mm	2	3
Ein-/Auslassgewinde	“	2	3
Ein-/Auslassdurchmesser	mm	50,8	76,2
Förderhöhe max.	m	30	7
Ansaughöhe	m	7	
Antrieb			
Motortyp ⁽¹⁾		4-Takt OHV, 1 Zylinder	
Kraftstoff		Benzin	
Hubraum	cm ³	196	223
Motorleistung	kW	4	4,5
Motordrehzahl	min ⁻¹	3.600	
Kühlung		Luft	
Anlasser		Seilzugstarter	
Tankinhalt	l	3,6	
Laufzeit ca. bei 75% Last	h	2,5	
Motorölvolumen	l	0,6	
Schalldruckpegel (2006/42/EG)	db(A)	77	
Schallleistungspegel (2000/14/EC, 2005/88/EG)	db(A)	99	
Abmessungen und Gewichte			
Abmessungen (L x B x H) ca.	mm	470 x 386 x 450	500 x 400 x 480
Gewicht ca.	kg	23	26

Zubehör siehe S. 57



Lieferumfang:

- › 2x Schlauchkupplung
- › 2x Überwurfmutter
- › 2x Gummidichtung
- › 3x Schlauchschelle
- › Saugkorb
- › 4x Gummifuss
- › Satz Montagewerkzeug

(1) OHV – obengesteuertes Ventil

Schmutzwasserpumpe

Schmutzwasserpumpe SWP 80 – Mit hoher Förderleistung im Dauerbetrieb

Vielseitig einsetzbar und leistungsstark

- ▶ Abpumpen von Teichanlagen, Auspumpen von Kellern z. B. bei Hochwasser, Bewässerung von Beeten
- ▶ Saugt selbst mit Sand, Reinigungsmittel oder Öl verschmutztes Wasser ab, z. B. Abwasser, Schlamm, ...
- ▶ Ca. 2,5 Stunden Laufzeit mit einer Tankfüllung bei 75 % Last

Robust, langlebig und zuverlässig

- ▶ Funktionsfähig bei jeder Witterung (außer Frost)
- ▶ Spiralgehäuse und Flügelrad aus Gusseisen, dadurch höchste Robustheit und lange Lebensdauer der Pumpe, auch beim Einsatz mit sandhaltigem Wasser

- ▶ Leistungsstarker und effizienter 4-Takt-Motor, einfach zu starten unter allen Bedingungen
- ▶ Robuster Stahlrahmen mit Vibrationsdämpfern
- ▶ Eingebaute Membran verhindert den Rückfluss des Wassers, somit kein Rückschlagventil notwendig

Einfach zu bedienen

- ▶ Schnelle und einfache Inbetriebnahme durch direkte Erzeugung des Unterdrucks und Anschluss der Schläuche an der Pumpe
- ▶ Bequeme Wartung



Modell		SWP 80
Art.-Nr.		7500180
€ zzgl. USt.		519,00
Pumpe		
Einsatzbereich		Schmutzwasser
Fördermenge max.	l/h	57.960
Förderdruck	bar	2,6
Korngröße max.	mm	27
Ein-/Auslassgewinde	"	3
Ein-/Auslassdurchmesser	mm	76,2
Förderhöhe max.	m	26
Ansaughöhe	m	7
Antrieb		
Motortyp (1)		4-Takt OHV, 1 Zylinder
Kraftstoff		Benzin
Hubraum	cm ³	223
Motordrehzahl	min ⁻¹	3.600
Motorleistung	kW	4,5
Kühlung		Luft
Anlasser		Seilzugstarter
Tankinhalt	l	3,6
Laufzeit ca. bei 75% Last	h	2,5
Motorölvolumen	l	0,6
Schalldruckpegel (2006/42/EG)	db(A)	77
Schalleistungspegel (2000/14/EC, 2005/88/EG)	db(A)	99
Abmessungen und Gewichte		
Abmessungen (L x B x H) ca.	mm	560 x 430 x 465
Gewicht ca.	kg	36



Leistungsstark: bis zu 966 Liter Schmutzwasser in der Minute aus 8 Metern Tiefe



Robust, langlebig und zuverlässig: Spirale und Flügelrad aus Gusseisen



4-Takt-Motor mit Seilzugstarter: einfach zu starten unter allen Bedingungen



Schnell einsatzbereit: Einfache Erzeugung des Unterdrucks in der Pumpe



Zubehör siehe S. 57

Lieferumfang:

- › 2x Schlauchkupplung
- › 2x Überwurfmutter
- › 2x Gummidichtung
- › 3x Schlauchschelle
- › Saugkorb
- › Schlauchkupplung für Saugkorb
- › 4x Gummifuss
- › Satz Montagewerkzeug

Förderleistungen

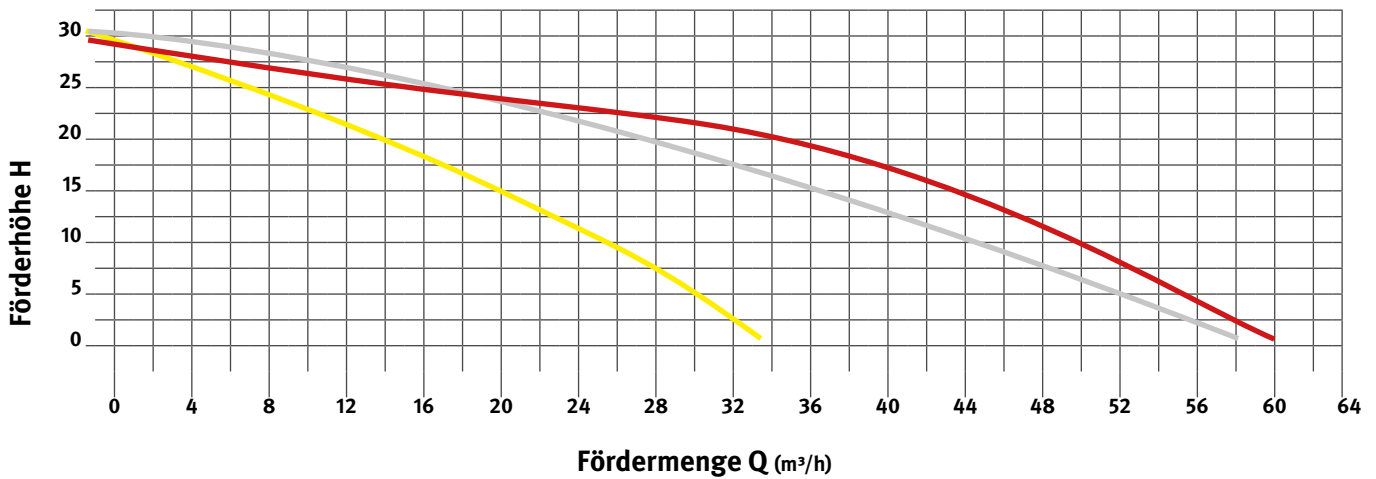

Modell		FWP 50	FWP 80	SWP 80
Art.-Nr.		7500050	7500080	7500180
Technische Daten				
Fördermenge max.	l/min m³/h	566 33,96	803 48,18	966 57,96
Förderhöhe max.	m		30	26
Ansaughöhe	m		7	7



Zubehör	FWP 50 Art.-Nr. 7500050	FWP 80 Art.-Nr. 7500080	SWP 80 Art.-Nr. 7500180
Saugschlauch ID 50,8 mm / Länge 3,7 m Art.-Nr. 7510000 47,90 € zzgl. USt.	●		
Druckschlauch ID 50,8 mm / Länge 6,1 m Art.-Nr. 7510001 22,50 € zzgl. USt.	●		
Kupplung STORZ C-52 IG2 Art.-Nr. 7510002 11,90 € zzgl. USt.	●		
Druckschlauch STORZ 52 mm x 15 m Art.-Nr. 7510003 59,00 € zzgl. USt.	●		
Saugkupplung mit Schlauchtülle 50 mm 66KA Art.-Nr. 7510004 11,15 € zzgl. USt.	●		
Saugschlauch ID 76,2 mm / Länge 3,7 m Art.-Nr. 7510005 75,50 € zzgl. USt.		●	●
Druckschlauch ID 76,2 mm / Länge 6,1 m Art.-Nr. 7510006 22,50 € zzgl. USt.		●	●
Kupplung STORZ B-75 IG 3 Art.-Nr. 7510007 16,90 € zzgl. USt.		●	●
Reduzierung STORZ B-75/C-52 Art.-Nr. 7510008 29,90 € zzgl. USt.		●	●
Druckschlauch STORZ 75 mm x 15 m Art.-Nr. 7510009 129,00 € zzgl. USt.		●	●
Saugkupplung mit Schlauchtülle 75 mm 89KA Art.-Nr. 7510010 17,90 € zzgl. USt.		●	●

TAUCHPUMPEN



DWP 1106A | Art.-Nr.: 7523105

**Ideal für die Nutzung von
Brunnenwasser**

Tauchpumpe SCWP 7516 – für Klarwasser mit Kunststoffgehäuse

- ▶ Hochwertige Dichtungen garantieren lange Lebensdauer
- ▶ Automatischer Betrieb durch einstellbare Schwimmerschaltung
- ▶ Mit integriertem Thermoschutzschalter

Modell		SCWP 7516
Art.-Nr.		7520101
€ zzgl. USt.		81,90
Technische Daten		
Förderleistung max.	l/h	16.000
Förderhöhe max.	m	10
Eintauchtiefe max.		7
Stromkabellänge	m	10
Korngröße max.	mm	5
Absaughöhe min.		3
Auslassdurchmesser	“	1 1/2
Motorleistung	W	750
Elektrischer Anschluss	V/Hz	230 / ~50
Gewicht ca.	kg	5,1



Zubehör	
	Ablaufschlauch 25 mm x 7 m Art.-Nr. 7530005 45,00 € zzgl. USt.
	Multiadapter 1 1/4“ Art.-Nr. 7530001 5,40 € zzgl. USt.

Tauchpumpe SCWP 7518 – Kombi-Ausführung mit Kunststoffgehäuse

- ▶ Kombi-Pumpe durch verstellbare Füße für Schmutz- und Klarwasser geeignet
- ▶ Hochwertige Dichtungen garantieren lange Lebensdauer
- ▶ Automatischer Betrieb durch einstellbare Schwimmerschaltung
- ▶ Transportiert Wasser mit bis zu 30 mm großen Partikeln
- ▶ Mit integriertem Thermoschutzschalter

Modell		SDWP 7518
Art.-Nr.		7520201
€ zzgl. USt.		85,90
Technische Daten		
Förderleistung max.	l/h	18.000
Förderhöhe max.	m	9
Eintauchtiefe max.		7
Stromkabellänge	m	10
Korngröße max.	mm	35
Absaughöhe min.		40
Auslassdurchmesser	“	1 1/2
Motorleistung	W	750
Elektrischer Anschluss	V/Hz	230 / ~50
Abmessungen (L x B x H) ca.	mm	175 x 168 x 355
Gewicht ca.	kg	5,4



Zubehör	
	Ablaufschlauch 25 mm x 7 m Art.-Nr. 7530005 45,00 € zzgl. USt.

Tauchpumpen

INHALTSVERZEICHNIS

Tauchpumpen SCWP 3508 FLAT / SCWP 10013 – für Klarwasser mit Edelstahlgehäuse

- ▶ Automatischer Betrieb durch einstellbare Schwimmerschaltung
- ▶ Hauptkomponenten aus rostfreiem Edelstahl
- ▶ Ergonomisches Griffdesign

SCWP 3508 FLAT

- ▶ Abpumpen bis auf 1mm möglich
- ▶ Ausgestattet mit hochwertigen Lagern und Dichtungen für lange Lebensdauer
- ▶ Erhöhte Förderleistung durch Hochleistungspumpe

Modell		SCWP 3508 FLAT	SCWP 10013
Art.-Nr.		7520115	7520105
€ zzgl. USt.		95,00	115,90
Technische Daten			
Förderleistung max.	l/h	7.500	12.960
Förderhöhe max.	m	8	11,5
Eintauchtiefe max.	m	7	7
Stromkabellänge	m	10	10
Korngröße max.	mm	5	5
Absaughöhe min.	mm	-	8
Auslassdurchmesser	"	1 1/4w	1 1/2
Motorleistung	W	350	1.000
Elektrischer Anschluss	V/Hz	230 / ~50	230 / ~50
Abmessungen (L x B x H) ca.	mm	205 x 145 x 303	210 x 151 x 311
Gewicht ca.	kg	4,5	5,4



SCWP 3508 FLAT

SCWP 10013

Zubehör

-  **Multiadapter 1 1/4" gerade**
Art.-Nr. 7530003 5,40 € zzgl. USt.
-  **7m Ablaufschlauch 1 1/4" x 25 mm und 1" x 25 mm**
Art.-Nr. 7530005 45,00 € zzgl. USt.
-  **Multiadapter 1 1/2" gerade SCWP 3508 Flat**
Art.-Nr. 7530013 5,40 € zzgl. USt.

Tauchpumpe SDWP 10020 – für Schmutzwasser mit stabilem Edelstahlgehäuse



- ▶ Hochwertige Dichtungen garantieren lange Lebensdauer
- ▶ Ergonomisches Griffdesign
- ▶ Automatischer Betrieb durch einstellbare Schwimmerschaltung

- ▶ omni-Pumpe durch verstellbare Füße für Schmutz- und Klarwasser geeignet
- ▶ Transportiert Flüssigkeiten mit bis zu 35 mm großen Partikeln

Modell		SDWP 10020
Art.-Nr.		7520205
€ zzgl. USt.		159,00
Technische Daten		
Förderleistung max.	l/h	19.500
Förderhöhe max.	m	10,5
Eintauchtiefe max.	m	7
Stromkabellänge	m	10
Flüssigkeitstemperaturbereich	C	0° – 35°
Korngröße max.	mm	35
Absaughöhe min.	mm	40
Auslassdurchmesser	"	1 1/2
Motorleistung	W	1.000
Elektrischer Anschluss	V/Hz	230 / ~50
Abmessungen (L x B x H) ca.	mm	205 x 145 x 303
Gewicht ca.	kg	4,5



Zubehör

-  **Multiadapter 1 1/2"**
Art.-Nr. 7530002 5,90 € zzgl. USt.
-  **7m Ablaufschlauch 1 1/4" x 25 mm und 1" x 25 mm**
Art.-Nr. 7530005 45,00 € zzgl. USt.

Kombi-Tauchpumpen SCWP 7514 / SCWP 7014A – Tauchpumpe für Klarwasser mit Kunststoffgehäuse

- ▶ Ergonomisches Griffdesign
- ▶ Flaches Abpumpen bis auf wenige mm möglich
- ▶ Hochwertige Dichtungen garantieren lange Lebensdauer
- ▶ Automatischer Betrieb durch einstellbare Schwimmerschaltung

SCWP 7514A

- ▶ Integrierter Schwimmerschalter, mit Umschalter für den manuellen oder Automatischen Betrieb. Ideal für kleine Schächte oder Fässer, aufgrund der geringeren benötigten Fläche
- ▶ Trockenlaufschutz integriert
- ▶ Mit Start / Stopp Automatik

Modell		SCWP 7514	SCWP 7014A
Art.-Nr.		7520100	7520110
€ zzgl. USt.		81,90	99,90
Technische Daten			
Förderleistung max.	l/h	13.980	13.980
Förderhöhe max.	m	9	8
Eintauchtiefe max.	m	7	7
Stromkabellänge	m	10	10
Korngröße max.	mm	5	5
Absaughöhe min.	mm	5	5
Auslassdurchmesser	“	1¼	1¼
Motorleistung	W	750	750
Elektrischer Anschluss	V/Hz	230 / ~50	230 / ~50
Gewicht ca.	kg	5	6,4



SDWP 7514

SDWP 7014A

Zubehör



Multiadapter 1 1/4“ mit integriertem Rückschlagventil
Art.-Nr. 7530001 5,40 € zzgl. USt.



7m Ablaufschlauch 1 1/4“ x 25 mm und 1“ x 25mm
Art.-Nr. 7530005 45,00 € zzgl. USt.

Schmutzwasserpumpen-Set SDWP 7511 Flutset – Bestens geeignet zum Absaugen von Kellern, Pools, Teichen, überschwemmten Baugruben oder ähnlichem

- ▶ Erhöhte Förderleistung durch Hochleistungspumpe mit Schwimmerschalter
- ▶ Inklusive wasserdurchlässigem Tragekorb, verschiedenen Anschlüssen, Schlauch und Kupplungen
- ▶ Set beinhaltet C-Förderschlauch mit 15 m Länge und Storz-Kupplung
- ▶ Hauptkomponenten aus rostfreiem Edelstahl
- ▶ Tragekorb 400x300x320 mm: Schützt die Pumpe vor Verschmutzung und dient als Vorfilter
- ▶ Ergonomisches Griffdesign

Modell		SDWP 8510 Flutset
Art.-Nr.		7520255
€ zzgl. USt.		225,00
Technische Daten		
Förderleistung max.	l/h	11.400
Förderhöhe max.	m	7,5
Eintauchtiefe max.	m	7
Stromkabellänge	m	9,8
Korngröße max.	mm	30
Absaughöhe min.	mm	45
Motorleistung	W	750
Elektrischer Anschluss	V/Hz	230 / ~50
Abmessungen (L x B x H) ca.	mm	194 x 164 x 358
Gewicht ca.	kg	11 / Pumpe: 5



Zubehör



Multiadapter mit Winkelanschluss
Art.-Nr. 7530010 5,90 € zzgl. USt.



Transportbox
Art.-Nr. 7530011 15,00 € zzgl. USt.



Anschlussstück 1 1/2“ AG
Art.-Nr. 7530012 3,90 € zzgl. USt.



C-Schlauch 15m inkl. Storzkupplung 52C
Art.-Nr. 7510003 59,00 € zzgl. USt.



Festkupplung STORZ 52C 1 1/2“ IG
Art.-Nr. 7530014 10,50 € zzgl. USt.

Lieferumfang:

- › Multiadapter
- › Anschlussstück 1 1/2“ AG
- › Bau- und Industrieschlauch 15 m mit Storz-Kupplungen 52C KA66
- › Festkupplung STORZ 52C 1 1/2“ IG
- › Tragekorb

Tauchpumpen

INHALTSVERZEICHNIS

Tauchdruckpumpen SPWP 1107 / SPWP 1106A – für Klarwasser

- ▶ Mehrstufige Impeller-Technologie erzeugt hohen Wasserdruck
- ▶ Hochwertiges und robustes Gehäuse aus Kunststoff und Edelstahl
- ▶ Ideal für Regenwassersysteme, Sprinklerbetrieb, Pumpen von Wasser aus Zisternen, Speichern, Teichen, Brunnen und anderen Anwendungen mit höherem Druckbedarf

SPWP 1107

- ▶ Automatischer Betrieb durch einstellbare Schwimmerschaltung

SPWP 1106A

- ▶ Integrierte Druck- und Durchflusssensoren lassen die Pumpe bei Wasserentnahme automatisch anlaufen und wieder stoppen
- ▶ Hoher Wasserdruck
- ▶ Trockenlaufschutz integriert
- ▶ Mit Thermoschutz ausgestattet



SPWP 1107

SPWP 1106A

Modell		SPWP 1107	SPWP 1106A
Art.-Nr.		7520300	7520305
€ zzgl. USt.		213,90	349,00
Technische Daten			
Förderleistung max.	l/h	6.960	6.000
Förderhöhe max.	m	42	45 m
Eintauchtiefe max.	m	7 m	12 m
Stromkabellänge	m	10 m	15 m
Flüssigkeitstemperaturbereich	°C	0 – 35	0 – 35
Korngröße max.	mm	1	1
Absaughöhe min.	mm	21	24,5
Auslassdurchmesser	“	1	1
Anzahl Impeller		4	3
Motorleistung	kW	1,1	1,1
Elektrischer Anschluss	V/Hz	230 / ~50	230 / ~50
Abmessungen (L x B x H) ca.	mm	163 x 163 x 472	187 x 168 x 493
Gewicht ca.	kg	11,4	10,5

Zubehör



Anschlussstück 1“

Art.-Nr. 7530004 2,90 € zzgl. USt.



7m Ablaufschlauch 1 1/4“ x 25 mm und 1“ x 25mm

Art.-Nr. 7530005 45,00 € zzgl. USt.

Tiefbrunnenpumpe DWP 1106A – mit Start/Stop Automatik, geeignet für Klarwasser

- ▶ Ideal für die Nutzung von Brunnenwasser
- ▶ Integrierte Druck- und Durchflusssensoren lassen die Pumpe bei Wasserentnahme automatisch anlaufen und danach wieder stoppen
- ▶ Mehrstufige Impeller-Technologie erzeugt hohen Wasserdruck
- ▶ Trockenlaufschutz integriert
- ▶ Mit Thermoschutz ausgestattet
- ▶ Hochwertiges und robustes Gehäuse aus Edelstahl

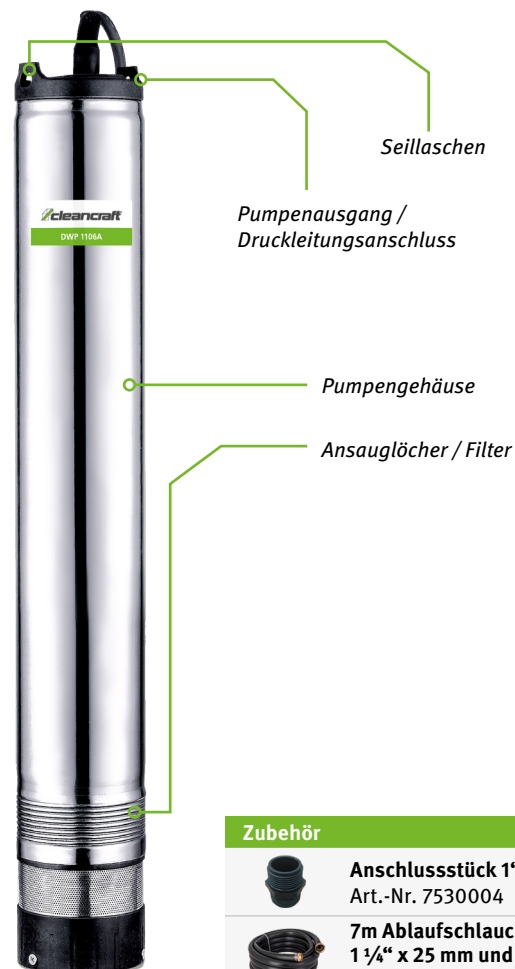

Modell		DWP 1106A
Art.-Nr.		7523105
€ zzgl. USt.		355,00
Technische Daten		
Förderleistung max.	l/h	6.000
Förderhöhe max.	m	55
Eintauchtiefe max.	m	19
Förderdruck	bar	5,5
Stromkabellänge	m	22
Auslassdurchmesser	“	1
Motorleistung	kW	1,1
Elektrischer Anschluss	V/Hz	230 / ~50
Abmessungen (L x B x H) ca.	mm	98 x 98 x 900
Gewicht ca.	kg	13,6

Zubehör



Anschlussstück 1“

Art.-Nr. 7530004 2,90 € zzgl. USt.



7m Ablaufschlauch 1 1/4“ x 25 mm und 1“ x 25mm

Art.-Nr. 7530005 45,00 € zzgl. USt.

GARTENPUMPEN

DWP 1106A | Art.-Nr.: 7523105

**Ideal für die Gartenbewässerung
und Druckverstärkung im Haushalt**



Gartenpumpen

Gartenpumpe GPI 5548 – Intelligente Gartenpumpe mit automatischer Leistungsregulierung

- ▶ Besonders leise und energiesparend
- ▶ Für die Hauswasserversorgung oder zur Bewässerung im Garten
- ▶ Intelligente Pumpensteuerung regelt automatisch die Drehzahl des Fördersystems, das damit immer nur so viel Energie wie benötigt verbraucht
- ▶ Maximaler Förderdruck über Touchscreen einstellbar
- ▶ Mit Thermoschutz ausgestattet
- ▶ Besonders gut geeignet für Nutzung mehrerer Verbrauchsstellen und bei häufigem Ein- und Ausschalten der Verbraucher
- ▶ Schutz vor Überhitzung durch Motorschutzschalter
- ▶ Trockenlaufschutz integriert
- ▶ Selbstständige Erkennung von Betriebsfehlern (z. B.: Leckagen in der Leitung, Trockenlauf oder Überhitzung) und Meldung über das Display - Schutzprogramm verhindert Beschädigungen an der Pumpe

TOP
PRODUKT



Intelligente Pumpensteuerung reguliert automatisch den gleichen Druck/Fördermenge im Fördersystem durch Drehzahlanpassung

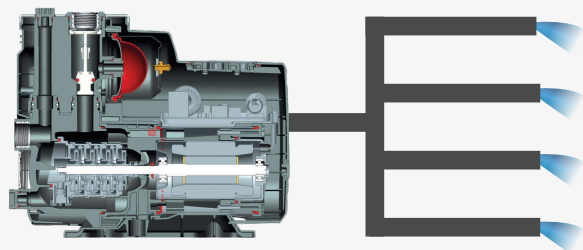

Modell		GPI 5548
Art.-Nr.		7521400
€ zzgl. USt.		699,00
Technische Daten		
Förderleistung max.	l/h	2.700 – 4.800
Förderhöhe max.	m	40
Ansaughöhe	m	6
Stromkabelänge	m	1,5
Flüssigkeitstemperaturbereich	°C	0 – 40
Ein-/Auslassdurchmesser	"	1
Motorleistung	kW	0,55
Elektrischer Anschluss	V/Hz	230 / ~50
Abmessungen (L x B x H) ca.	mm	392 x 160 x 315
Gewicht ca.	kg	11

Zubehör

-  **Anschlussstück 1"**
Art.-Nr. 7530004 2,90 € zzgl. USt.
-  **7m Ablaufschlauch 1 1/4" x 25 mm und 1" x 25mm**
Art.-Nr. 7530005 45,00 € zzgl. USt.
-  **Saugschlauch 7 m, 1"**
Art.-Nr. 753100132,90 € zzgl. USt.

Gartenpumpe GP 1005C – Mit robustem Gussgehäuse

- ▶ Geeignet für die Bewässerung des Gartens und für häusliche Anwendungen
- ▶ Ergonomisches Griffdesign
- ▶ Schutz vor Überhitzung durch Motorschutzschalter



Modell		GP 1005C
Art.-Nr.		7521105
€ zzgl. USt.		149,90
Technische Daten		
Förderleistung max.	l/h	4.560
Förderhöhe max.	m	46
Ansaughöhe	m	8
Stromkabellänge	m	1,5
Ein-/Auslassdurchmesser	mm	25
Schalldruckpegel (2006/42/EG)	dB(A)	88
Motorleistung	kW	1,1
Elektrischer Anschluss	V/Hz	230 / ~50
Abmessungen (L x B x H) ca.	mm	379 x 212 x 284
Gewicht ca.	kg	11,8

Zubehör

-  **7m Ablaufschlauch 1 1/4" x 25 mm und 1" x 25mm**
Art.-Nr. 7530005 **45,00 € zzgl. USt.**
-  **Saugschlauch 7 m, 1"**
Art.-Nr. 7531001 **32,90 € zzgl. USt.**
-  **Filtereinsatz**
Art.-Nr. 7531003 **8,40 € zzgl. USt.**

Zubehör

-  **Automatischer Druckschalter**
 - Automatisches Ein- und Abschalten der Pumpe bei Erreichen des jeweiligen Mindest- oder Maximaldrucks
 - Integrierter Trockenlaufschutz
 - Zur Aufrüstung von Gartenpumpen zu Hauswasserwerken geeignet
- Art.-Nr. 7531004
84,50 € zzgl. USt.

Gartenpumpe GP 1106P – Mit Vorfilter und Kunststoffgehäuse

- ▶ Geeignet für die Bewässerung des Gartens und für häusliche Anwendungen
- ▶ Vorfilter verhindert Schäden an der Fördereinheit durch grobe Schmutzpartikel
- ▶ Verschleißarmer Metallbeschlag am Ein- und Ausgang
- ▶ Ausgestattet mit Manometer zum Ablesen des Ausgangsdrucks
- ▶ Schutz vor Überhitzung durch Motorschutzschalter



Modell		GP 1106P
Art.-Nr.		7521305
€ zzgl. USt.		175,00
Technische Daten		
Förderleistung max.	l/h	4.500
Förderhöhe max.	m	45
Ansaughöhe	m	8
Stromkabellänge	m	1,5
Ein-/Auslassdurchmesser	mm	25
Schalldruckpegel (2006/42/EG)	dB(A)	88
Motorleistung	kW	1,1
Elektrischer Anschluss	V/Hz	230 / ~50
Abmessungen (L x B x H) ca.	mm	456 x 237 x 298
Gewicht ca.	kg	10,5

Zubehör

-  **7m Ablaufschlauch 1 1/4" x 25 mm und 1" x 25mm**
Art.-Nr. 7530005 **45,00 € zzgl. USt.**
-  **Saugschlauch 7 m, 1"**
Art.-Nr. 7531001 **32,90 € zzgl. USt.**
-  **Filtereinsatz**
Art.-Nr. 7531003 **8,40 € zzgl. USt.**

Zubehör

-  **Automatischer Druckschalter**
 - Automatisches Ein- und Abschalten der Pumpe bei Erreichen des jeweiligen Mindest- oder Maximaldrucks
 - Integrierter Trockenlaufschutz
 - Zur Aufrüstung von Gartenpumpen zu Hauswasserwerken geeignet
- Art.-Nr. 7531004
84,50 € zzgl. USt.

Gartenpumpen



INHALTSVERZEICHNIS

Haus- und Gartenpumpe GP 1105S – Klarwasser mit Filter und LCD-Anzeige

- ▶ Intelligente Steuerung für effizienten Automatikbetrieb mit einstellbarem Einschaltdruck
- ▶ Display zeigt Förderleistung, Förderdruck und Timer
- ▶ Mit integriertem Trockenlaufschutz
- ▶ Mit Thermoschutz ausgestattet
- ▶ Schutz vor Überhitzung durch Motorschutzschalter



Modell		GP 1105S
Art.-Nr.		7521200
€ zzgl. USt.		245,00
Technische Daten		
Förderleistung max.	l/h	4.560
Förderhöhe max.	m	46
Ansaughöhe	m	8
Stromkabellänge	m	1,5
Flüssigkeitstemperaturbereich	°C	0 / +35
Ein-/Auslassdurchmesser	"	1
Minstdurchmesser Schlauchleitungen	mm	25 (1")
Motorleistung	kW	1,1
Elektrischer Anschluss	V/Hz	230 / ~50
Abmessungen (L x B x H) ca.	mm	470 x 215 x 305
Gewicht ca.	kg	11,5

Zubehör	
	7m Ablaufschlauch 1 1/4" x 25 mm und 1" x 25mm Art.-Nr. 7530005 45,00 € zzgl. USt.
	Saugschlauch 7 m, 1" Art.-Nr. 7531001 32,90 € zzgl. USt.
	Filtereinsatz Art.-Nr. 7531003 8,40 € zzgl. USt.

Gartenpumpe GP 1306S – Klarwasser mit Edelstahlgehäuse

- ▶ Mehrstufige Kreiselpumpe mit besonders hoher Förderleistung
- ▶ Geeignet für die Gartenbewässerung, Druckverstärkung im Haushalt
- ▶ Arbeitet äußerst leise
- ▶ Hervorragende Saugleistung, selbst bei kleineren Luftblasen
- ▶ Zuverlässiges Dichtungssystem mit Gleitringdichtung und Lippendichtung
- ▶ Mit Edelstahlwelle
- ▶ Schutz vor Überhitzung durch Motorschutzschalter



Modell		GP 1306S
Art.-Nr.		7521205
€ zzgl. USt.		249,00
Technische Daten		
Förderleistung max.	l/h	5.496
Förderhöhe max.	m	60
Ansaughöhe	m	8
Stromkabellänge	m	1,5
Flüssigkeitstemperaturbereich	°C	0 / +35
Ein-/Auslassdurchmesser	"	1
Anzahl Impeller		5
Motorleistung	kW	1,3
Elektrischer Anschluss	V/Hz	230 / ~50
Abmessungen (L x B x H) ca.	mm	446 x 198 x 203
Gewicht ca.	kg	11,5

Zubehör	
	7m Ablaufschlauch 1 1/4" x 25 mm und 1" x 25mm Art.-Nr. 7530005 45,00 € zzgl. USt.
	Saugschlauch 7 m, 1" Art.-Nr. 7531001 32,90 € zzgl. USt.
	Vorfilter Art.-Nr. 7531002 29,50 € zzgl. USt.
	Filtereinsatz für 7531002 Art.-Nr. 7531005 9,90 € zzgl. USt.

Zubehör	
	Automatischer Druckschalter <ul style="list-style-type: none"> • Automatisches Ein- und Abschalten der Pumpe bei Erreichen des jeweiligen Mindest- oder Maximaldrucks • Integrierter Trockenlaufschutz • Zur Aufrüstung von Gartenpumpen zu Hauswasserwerken geeignet Art.-Nr. 7531004 84,50 € zzgl. USt.

HAUSWASSERWERKE WASSERSCHLAUCH- AUFROLLER



DWS 1005C | Art.-Nr.: 7522105

Mit 19 Liter
Wasserbehälter

Gartenpumpen

INHALTSVERZEICHNIS

Hauswasserwerk DWS 1005C – mit robustem Pumpengehäuse aus Gusseisen

- ▶ Selbstansaugende Pumpe für die Wasserversorgung in Haushalten (Garten oder zum Druckaufbau)
- ▶ Ausgestattet mit Druckschalter für effizienten Automatikbetrieb
- ▶ Energiesparend: Wasserbehälter speichert 19 l Wasser und puffert so den kleinen Wasserbedarf
- ▶ Mit Edelstahlflansch am Druckbehälter

Modell		DWS 1005C
Art.-Nr.		7522105
€ zzgl. USt.		285,00
Technische Daten		
Förderleistung max.	l/h	4.560
Förderhöhe max.	m	46
Ansaughöhe	m	8
Stromkabellänge	m	1,5
Wassertankvolumen	l	19
Ein-/Auslassdurchmesser	mm	25
Motorleistung	kW	1,1
Elektrischer Anschluss	V/Hz	230 / ~50
Gewicht ca.	kg	16,2

Zubehör	
	7m Ablaufschlauch 1 1/4" x 25 mm und 1" x 25mm Art.-Nr. 7530005 45,00 € zzgl. USt.
	Saugschlauch 7 m, 1" Art.-Nr. 7531001 32,90 € zzgl. USt.
	Vorfilter Art.-Nr. 7531002 29,50 € zzgl. USt.



Hauswasserwerk DWS 1105 – mit Vorfilter und Digitalanzeige

- ▶ Geeignet für die Gartenbewässerung, Druckverstärkung im Haushalt
- ▶ Energiesparend: Wasserbehälter speichert 24 Liter Wasser und puffert so den kleinen Wasserbedarf
- ▶ Display zeigt Förderleistung, Förderdruck und Timer
- ▶ Intelligente Steuerung für effizienten Automatikbetrieb mit einstellbarem Einschaltdruck
- ▶ Mit integriertem Trockenlaufschutz
- ▶ Mit Thermoschutz ausgestattet
- ▶ Schutz vor Überhitzung durch Motorschutzschalter

Modell		DWS 1105
Art.-Nr.		7522200
€ zzgl. USt.		385,00
Technische Daten		
Förderleistung max.	l/h	4.560
Förderhöhe max.	m	46
Ansaughöhe	m	8
Stromkabellänge	m	1,5
Wassertankvolumen	l	24
Temperaturbereich	°C	0–35
Ein-/Auslassdurchmesser	"	1
Schlauchleitungen Ø min.	mm	25 (1")
Motorleistung	kW	1,1
Elektrischer Anschluss	V/Hz	230 / ~50

Zubehör	
	7m Ablaufschlauch 1 1/4" x 25 mm und 1" x 25mm Art.-Nr. 7530005 45,00 € zzgl. USt.
	Saugschlauch 7 m, 1" Art.-Nr. 7531001 32,90 € zzgl. USt.
	Filtereinsatz Art.-Nr. 7531003 8,40 € zzgl. USt.





Wasserschlauchaufroller WSAR – Schnell, einfach und komfortabel mit Aufroll-Automatik

- ▶ Schlagfestes Kunststoffgehäuse
- ▶ Um 180° schwenkbare Halterung für die Wandmontage
- ▶ Schlauch kann problemlos an beliebiger Stelle arretiert oder automatisch aufgerollt werden
- ▶ Schlauchtrommel für die Lagerung einfach am Tragegriff aus Wandhalterung entnehmbar

Modell		WSAR 20-2	WSAR 30-2
Art.-Nr.		7560120	7560130
€ zzgl. USt.		89,90	125,90
Technische Daten			
Kupplungstyp	"	1/2 – 3/4	1/2 – 3/4
Schlauchlänge	m	20+2	30+2
Schlauchdurchmesser (IDxAD)	mm	11 x 15 (1/2")	11 x 15 (1/2")
Schlauchmaterial		PVC	PVC
Montagehöhe	m	1,2 – 1,5	1,2 – 1,5
Betriebsdruck	bar	10	10
Abmessungen (L x B x H) ca.	mm	526 x 200 x 397	605 x 261 x 430
Nettogewicht ca.	kg	6,3	12,5



Zubehör		Art.-Nr.	€ zzgl. USt.
	Spritzdüse	7561001	4,90
	Hahnanschluss 1/2" – 3/4"	7561002	2,49
	Schlauchkupplung (mit Adapter)	7561003	3,90

TAUCHPUMPEN

Förderleistungen

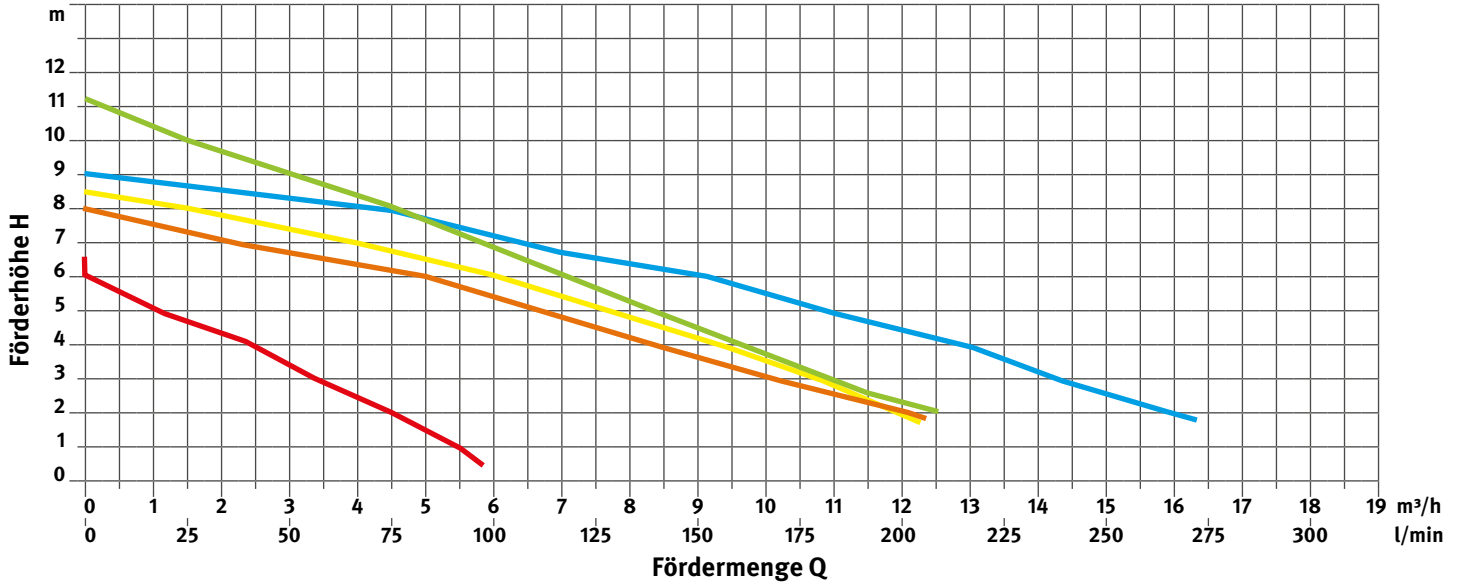

Modell	SCWP 7514 SCWP 7014A	SDWP 7514 SDWP 7014A	SCWP 3508 FLAT	SCWP 10013	SDWP 8510
Technische Daten					
Förderleistung max.	233 l/min	233 l/min	125 l/min	216 l/min	167 l/min
Förderhöhe max.	9 m	8 m	8 m	11,5 m	10 m

Förderleistungen

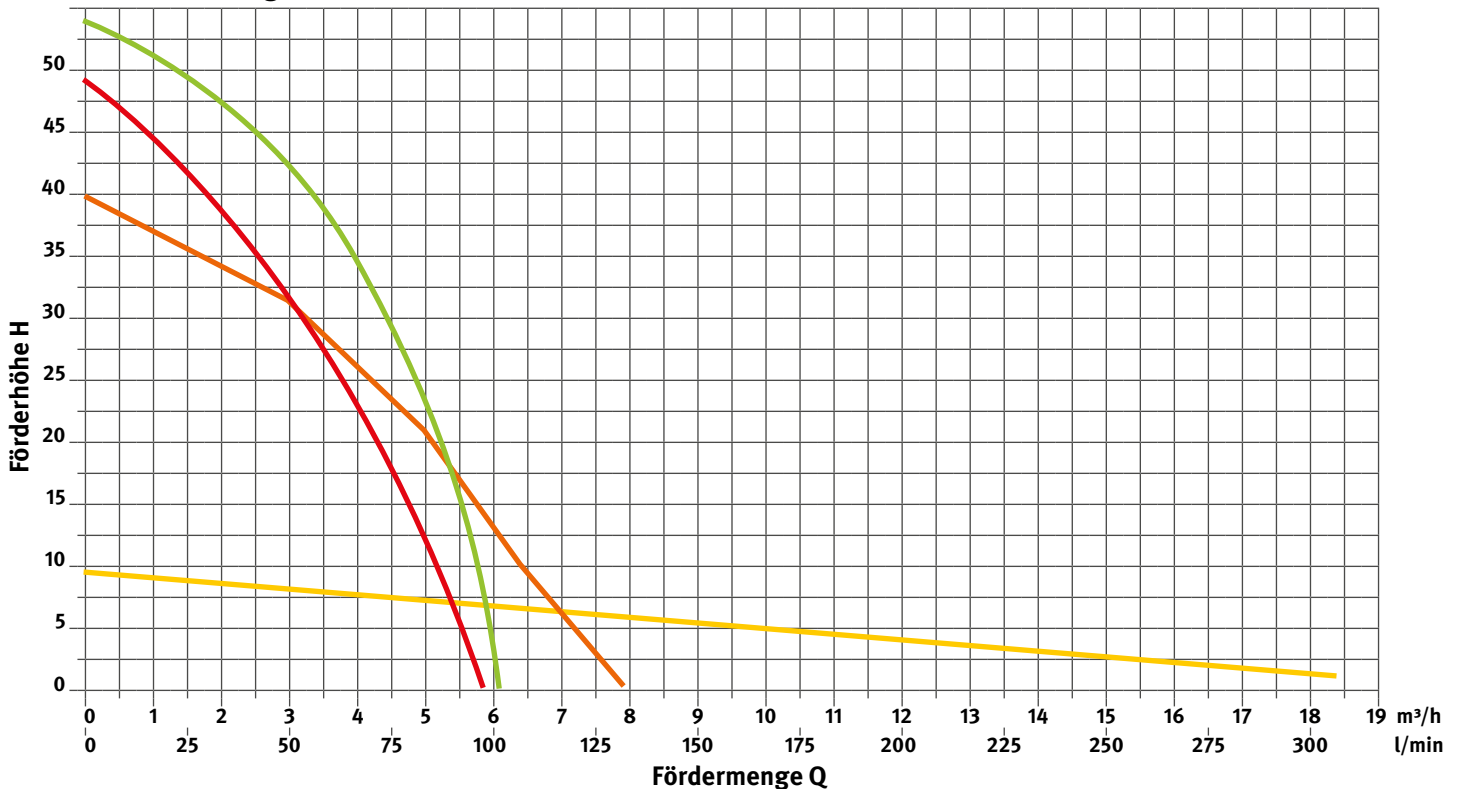

Modell	SDWP 10020	SPWP 1107	SPWP 1106A	DWP 1106A
Technische Daten				
Förderleistung max.	325 l/min	116 l/min	100 l/min	100 l/min
Förderhöhe max.	10,5 m	42 m	45 m	55 m

GARTENPUMPEN

INHALTSVERZEICHNIS

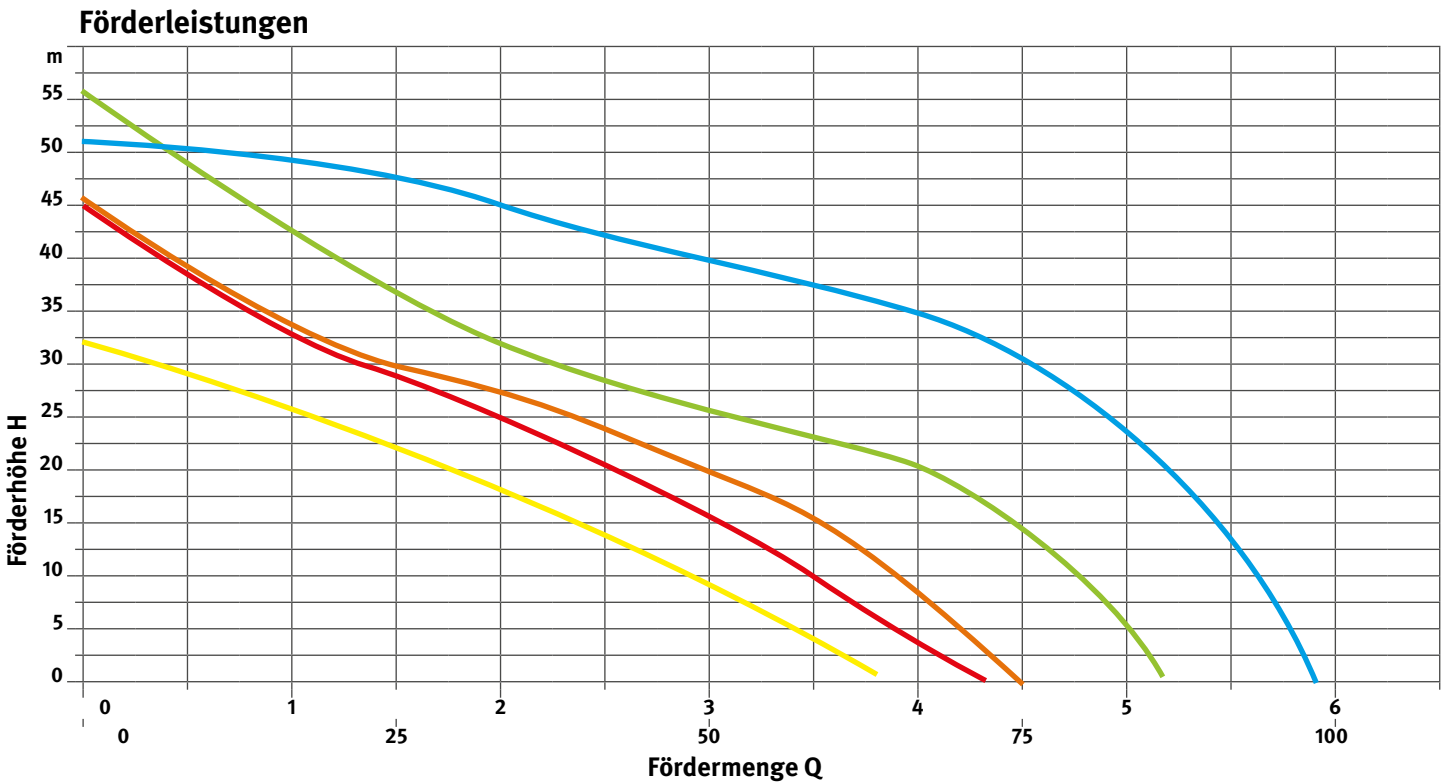

Modell	GPI 5548	GP 1005C	GP 1106P	GP 1105S	GP 1306S
Technische Daten					
Förderleistung max.	80 l/min	76 l/min	75 l/min	76 l/min	91,6 l/min
Förderhöhe max.	40 m	46 m	45 m	46 m	60 m

HAUSWASSERWERKE

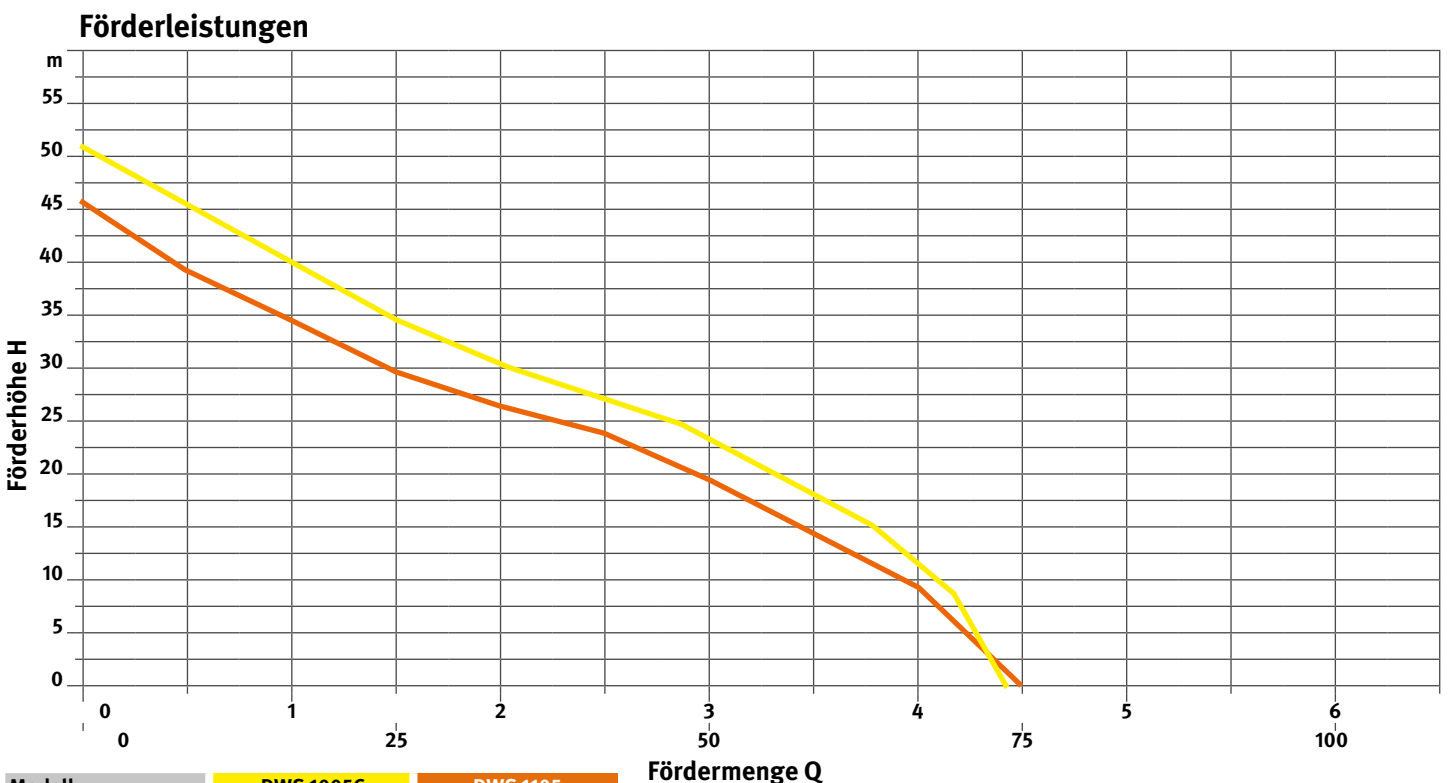

Modell	DWS 1005C	DWS 1105
Technische Daten		
Förderleistung max.	76 l/min	76 l/min
Förderhöhe max.	46 m	46 m

EINSCHLEIBENMASCHINEN

EINSCHLEIBENSCHLEUER- SAUGMASCHINEN



SSM 351 B | Art.-Nr.: 7252135

**Mit ECO-Modus –
senkt Geräuschpegel
und Energieverbrauch**



Orbital-Einscheibenmaschine OSM 431 – Zum Polieren, Wachsen oder Schleifen von Böden aller Art

- ▶ Exzenter-Schwingungsprinzip zum Polieren, Wachsen oder Schleifen von Marmor-, Zement-, Parkett- oder Fliesenböden
- ▶ Großes Fahrwerk für einfache Bedienung ohne viel Kraftaufwand
- ▶ Beweglich gelagerter Oszillationskopf ermöglicht zuverlässiges Arbeiten auch auf unebenen Flächen
- ▶ Feststellung des Oszillationskopfes bei Bedarf durch Schnellspannhebel
- ▶ Einfaches Wechseln der Pads
- ▶ Gleichmäßige Verteilung des Reinigungsmittels auf dem Pad

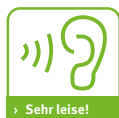

Sehr leise!



Lieferumfang:

- ▶ Reinigungsbürste PPL 0,6
- ▶ Anschlusskabel 12 m

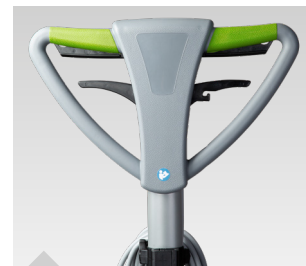

Ergonomischer und neigbarer Haltegriff



Stielgelenk



Schwenkung des Oszillationskopfes bei Bedarf durch Schnellspannhebel z.B. Zum Austauschen der Reinigungspads bzw. Bürsten

Modell		OSM 431
Art.-Nr.		7201436
€ zzgl. USt.		2.065,00
Technische Daten		
Arbeitsbreite Bürsten	mm	430
Schallpegel	dB(A)	54
Bürstendruck	kg	64,9
Bürstenschwingung	min ⁻¹	1.500
Anschlusskabellänge	m	12
Schutzart		IPX4
Leistung Antriebmotor	kW	1
Elektrischer Anschluss	V/Hz	230 / ~50
Abmessungen (L x B x H) ca.	mm	1.200 x 730 x 450
Gewicht ca.	kg	68

Äußerst vielseitig und für verschiedenste Arbeiten geeignet



Grundreinigung mit Wasser von Hart- und Vinylböden



Aufarbeiten und Schleifen von Estrichböden



Teppichbodenreinigung





















Entwachsen und Aufpolieren von Vinylböden



Abschleifen von Holz



Aufarbeiten und Kristallisieren von Marmor

Zubehör	OSM 431 Art.-Nr. 7201436
 Alkalischer Universalgrundreiniger BR-A 1l Art.-Nr. 7321401 4,69 € zzgl. USt.	●
 Alkalischer Universalgrundreiniger BR-A 10l Art.-Nr. 7321410 63,90 € zzgl. USt.	●
 Neutraler Universalduftreiniger BR-N 1l Art.-Nr. 7321501 5,50 € zzgl. USt.	●
 Neutraler Universalduftreiniger BR-N 10l Art.-Nr. 7321510 50,90 € zzgl. USt.	●
 Saurer Allzweckreiniger BR-S 1l Art.-Nr. 7321601 7,50 € zzgl. USt.	●
 Intensivreiniger HD-Spezial 10l Art.-Nr. 7321910 76,50 € zzgl. USt.	●
Grundreinigungs-Pad Schwarz	
 17"/43,2 cm (VE 5) Art.-Nr. 7212050 47,50 € zzgl. USt.	●
Grundreinigungs-Pad Braun	
 17"/43,2 cm (VE 5) Art.-Nr. 7212051 47,50 € zzgl. USt.	●
Scheuer-Pad Grün	
 17"/43,2 cm (VE 5) Art.-Nr. 7212052 47,50 € zzgl. USt.	●
Unterhalts-Pad Rot	
 17"/43,2 cm (VE 5) Art.-Nr. 7212053 47,50 € zzgl. USt.	●
Polier-Pad Weiß	
 17"/43,2 cm (VE 5) Art.-Nr. 7212054 47,50 € zzgl. USt.	●
 Treibteller für Reinigungspads Art.-Nr. 7212160 170,00 € zzgl. USt.	●
Diamant-Pad Ø 430 mm	
 Diamant-Pad K50, schwarz, Typ Extreme⁽¹⁾ Art.-Nr. 7212176 189,00 € zzgl. USt.	●
 Diamant-Pad K100, braun, Typ Super⁽¹⁾ Art.-Nr. 7212177 180,00 € zzgl. USt.	●
 Diamant-Pad K200, blau, Typ Extra⁽¹⁾ Art.-Nr. 7212178 180,00 € zzgl. USt.	●
 Diamant-Pad K400, red, Typ Hard⁽¹⁾ Art.-Nr. 7212179 180,00 € zzgl. USt.	●
 Diamant-Pad K800, white, Typ Medium⁽¹⁾ Art.-Nr. 7212180 180,00 € zzgl. USt.	●
 Diamant-Pad K1800, gelb, Typ Soft⁽¹⁾ Art.-Nr. 7212181 179,00 € zzgl. USt.	●
 Diamant-Pad K3000, grün, Typ Extra Soft⁽¹⁾ Art.-Nr. 7212182 189,00 € zzgl. USt.	●

Zubehör	OSM 431 Art.-Nr. 7201436
Schleifblatt (zur Bearbeitung von Holz)	
 Ø 150 K 40, kletthaftend (VE 10) ⁽¹⁾ Art.-Nr. 5911504 13,50 € zzgl. USt.	●
 Ø 150 K 60, kletthaftend (VE 10) ⁽¹⁾ Art.-Nr. 5911506 13,50 € zzgl. USt.	●
 Ø 150 K 80, kletthaftend (VE 10) ⁽¹⁾ Art.-Nr. 5911508 13,50 € zzgl. USt.	●
 Ø 150 K 100, kletthaftend (VE 10) ⁽¹⁾ Art.-Nr. 5911510 13,50 € zzgl. USt.	●
 Ø 150 K 120, kletthaftend (VE 10) ⁽¹⁾ Art.-Nr. 5911512 13,50 € zzgl. USt.	●
 Ø 150 K 150, kletthaftend (VE 10) ⁽¹⁾ Art.-Nr. 5911515 13,50 € zzgl. USt.	●
 Ø 150 K 180, kletthaftend (VE 10) ⁽¹⁾ Art.-Nr. 5911518 13,50 € zzgl. USt.	●
Diamantschleifscheibe Ø 100 mm	
 Diamantschleifscheibe grün K50⁽¹⁾ Art.-Nr. 7212168 175,00 € zzgl. USt.	●
 Diamantschleifscheibe schwarz K100⁽¹⁾ Art.-Nr. 7212169 175,00 € zzgl. USt.	●
 Diamantschleifscheibe rot K200⁽¹⁾ Art.-Nr. 7212170 175,00 € zzgl. USt.	●
 Diamantschleifscheibe gelb K400⁽¹⁾ Art.-Nr. 7212171 175,00 € zzgl. USt.	●
 Diamantschleifscheibe weiß K800⁽¹⁾ Art.-Nr. 7212172 175,00 € zzgl. USt.	●
 Diamantschleifscheibe blau K1800⁽¹⁾ Art.-Nr. 7212173 175,00 € zzgl. USt.	●
 Diamantschleifscheibe grau K3000⁽¹⁾ Art.-Nr. 7212174 175,00 € zzgl. USt.	●
 Treibteller mit Klettaufnahme für Schleifscheiben Art.-Nr. 7212164 229,00 € zzgl. USt.	●
 Mikrofaser-Pad Art.-Nr. 7212183 48,90 € zzgl. USt.	●
 Bürste PPL 0,6 Art.-Nr. 7212162 93,50 € zzgl. USt.	●
 Tynex Scheuerbürste Art.-Nr. 7212163 315,00 € zzgl. USt.	●
 Zusatzgewicht 6,5 kg Art.-Nr. 7212165 215,00 € zzgl. USt.	●
 Zusatzgewicht 2 x 6,5 kg Art.-Nr. 7212166 419,00 € zzgl. USt.	●
Absaugkit Art.-Nr. 7212167 429,00 € zzgl. USt.	●
Tank 12 Liter (abnehmbar) Art.-Nr. 7212161 85,90 € zzgl. USt.	●
Sprüheinrichtung Art.-Nr. 7212175 609,00 € zzgl. USt.	●

(1) benötigt Treibteller mit Klettaufnahme (Art.-Nr. 7212164)



Handgeführte Scheuersaugmaschine SSM 281 –

Flexibel und kompakt, das batteriebetriebene Modell reinigt und trocknet auch an schwer zugänglichen Stellen

- ▶ Gründliche Reinigung und Trocknung von Hartböden in kleinen und mittleren Bereichen
- ▶ Leichte Reinigung auch schwer zugänglicher Bereiche durch das Reverse Dry System (RDS) – Absaugung erfolgt beim Vor- und Zurückrangieren, Umschalten über die Position des Handgriffs
- ▶ ECO-Modus: Reinigen in sensiblen Bereichen möglich durch Absenkung des Geräuschpegels, Senkung des Energieverbrauchs und eine Erhöhung der Betriebszeit um ca. 20%

- ▶ Ladung des Lithium-Ionen Akku innerhalb einer Stunde im eingesetzten oder ausgebauten Zustand
- ▶ Lange Batterielebensdauer
- ▶ Einfache Bedienung
- ▶ Ergonomischer, höhenverstellbar Fahrhebel
- ▶ Auch während des Reinigungsvorgangs verstellbarer Handgriff ermöglicht das Wegfahren von Wänden im 90°-Winkel

- ▶ Frischwassertank einfach an der Maschine oder durch Herausnahme des Tanks am Wasserhahn zu befüllen
- ▶ Entnehmbare Schmutzwassertank mit großer Öffnung für einfache Reinigung
- ▶ Geringes Gewicht von ca. 20 kg ermöglicht die Nutzung in unterschiedlichen Stockwerken ohne Aufzug
- ▶ Sehr platzsparend zu verstauen



Lithium-Ionen Technik

- ▶ Schnelles Aufladen
- ▶ Ermöglicht hohe Einsatzdauer der Maschine
- ▶ Lange Batterielebensdauer und geringe Wartungskosten



Reverse Dry System (RDS)

- ▶ Absaugung erfolgt beim Vor- und Zurückrangieren
- ▶ Umschalten über die Position des Handgriffs
- ▶ Leichte Reinigung und Trocknung auch schwer zugänglicher Bereiche

Lieferumfang:

- > Batterie 36 V / 5,5 Ah Li-Ion
- > Ladegerät
- > Scheibenbürste medium



Mit flach gestelltem Handgriff Absaugung in der Vorwärtsbewegung
Mit aufrecht gestelltem Handgriff Absaugung in der Rückwärtsbewegung



Leicht und einfach zu bedienen
Ergonomisches Design
Handgriff auch während des Reinigungsvorgangs verstellbar



Geringes Gewicht von ca. 20 kg und geringe Abmessungen
Einfach zu transportieren und zu lagern









Modell		SSM 281
Art.-Nr.		7252128
€ zzgl. USt.		2.149,00
Technische Daten		
Arbeitskapazität	m ² /h	900
Geschwindigkeit	km/h	0–3,5
Maximale Steigung	%	2
Bürsten Arbeitsbreite	mm	280
Bürstendurchmesser	mm	280
Bürstendruck	kg	10
Bürstendrehzahl	min-1	169
Absaugung Arbeitsbreite	mm	380
Absaugung Unterdruck	mbar	60
Leistung Bürstenmotor	W	100
Leistung Vakuummotor	W	160
Akkulaufzeit max.	min	50
Stromversorgung		Batterie
Batterietyp		36 V / 5,5 Ah Lithium
Abmessungen (L x B x H) ca.	mm	758 x 376 x 392
Gewicht ca.	kg	19,8



Ausstattung

- Frischwassertank 5 l
- Schmutzwasser tank 5 l
- 2-Tank-System
- Schmutzwasserabsaugung abschaltbar
- Absaugleiste vor und hinter der Bürste
- Automatischer Wasser- und Bürstenstopp
- Batterieladestandsanzeige
- Stundenzähler

Zubehör	SSM 281 Art.-Nr. 7252128
 Bürste weich PPL 0,3 Art.-Nr. 7260000 44,90 € zzgl. USt.	●
 Bürste medium PPL 0,4⁽¹⁾ Art.-Nr. 7260001 35,50 € zzgl. USt.	●
 Bürste hart PPL 0,5 Art.-Nr. 7260002 44,90 € zzgl. USt.	●
 Treibteller Art.-Nr. 7260005 69,90 € zzgl. USt.	●
 Grundreinigungs-Pad Braun 11"/27,9cm (VE 5) Art.-Nr. 7212021 26,50 € zzgl. USt.	●
 Scheuer-Pad Grün 11"/27,9cm (VE 5) Art.-Nr. 7212022 26,50 € zzgl. USt.	●
 Unterhalts-Pad Rot 11"/27,9cm (VE 5) Art.-Nr. 7212023 26,50 € zzgl. USt.	●
 Polier-Pad Weiß 11"/27,9cm (VE 5) Art.-Nr. 7212024 26,50 € zzgl. USt.	●

Zubehör	SSM 281 Art.-Nr. 7252128
 Sauglippen vorne Latex⁽¹⁾ Art.-Nr. 7260010 46,90 € zzgl. USt.	●
 Sauglippen hinten Latex⁽¹⁾ Art.-Nr. 7260011 54,50 € zzgl. USt.	●
 Sauglippen-Set Latex Art.-Nr. 7260012 21,90 € zzgl. USt.	●
 PU-Sauglippen-Set ölresistent Art.-Nr. 7260013 32,90 € zzgl. USt.	●
 Sauglippen-Set LINATEX Art.-Nr. 7260014 78,50 € zzgl. USt.	●
 Li-Ion-Batterie 36V 5,5Ah⁽¹⁾ Art.-Nr. 7260015 459,00 € zzgl. USt.	●
 Li-Ion-Batterie 36V 8,2Ah Art.-Nr. 7260016 559,00 € zzgl. USt.	●
 Ladegerät inkl. Eurostecker* Art.-Nr. 7260017 73,90 € zzgl. USt.	●



SSM 281 | Art.-Nr.: 7252128

Absaugung erfolgt beim Vor- und Zurückrangieren, Umschalten über die Position des Handgriffs

(1) im Standard-Lieferumfang enthalten



Handgeführte Scheuersaugmaschinen SSM – Kompakte Modelle mit Scheibenbürste, schnell aufladbarem Akku oder netzbetrieben und ECO-Modus

- ▶ Ideal für die Reinigung von Hartböden
- ▶ Leicht und einfach zu bedienen
- ▶ Großes Tankvolumen
- ▶ Dreistufiger Vakuummotor
- ▶ Optimal geeignet für die professionelle Reinigung auf engstem Raum

- ▶ ECOselect-Modus: Reinigen in sensiblen Bereichen möglich durch Absenkung des Geräuschpegels, Senkung des Energieverbrauchs und eine Erhöhung der Betriebszeit um bis zu 20 %, Verringerung des Wasserverbrauchs und Bürstenverschleißes, reduzierte Wartungskosten an den Motoren

- ▶ Hohe Manövrierfähigkeit
- ▶ Werkzeugloser Bürstenwechsel
- ▶ Leichter Zugang zur Reinigung und Instandhaltung



Leicht und einfach zu bedienen mit voreingestellten Arbeitsprogrammen



Durch seine kompakte Größe lässt sich das Gerät überall verstauen, auch in kleinen Abstellräumen

Lieferumfang SSM 351 B:

- › 2x Batterie 12V 29Ah (C5) AGM
- › On-Board-Ladegerät 24V 5Ah
- › Scheibenbürste

Lieferumfang SSM 351 BC:

- › Scheibenbürste
- › 12 m Netzkabel

Lieferumfang SSM 500:

- › 2x Batterie 12V 74 AGM
- › Ein Ladegerät
- › Scheibenbürste PPL 0,65



SSM 351 B



Double Battery Life (nur SSM 351 B)

- ▶ Optimierte Ladezyklen
- ▶ Erhöht die Batterielebensdauer um bis zu 100 %



Self Leveling System SLS

- ▶ Selbstnivellierung der Bürste bei Bodenunebenheiten
- ▶ Perfekte Anpassung zwischen Bürste und Boden für optimale Reinigungsleistung

Modell		SSM 351 B	SSM 351 B C	SSM 500
Art.-Nr.		7252135	7252137	7252150
€ zzgl. USt.		3.259,00	2.569,00	4.665,00
Technische Daten				
Arbeitskapazität	m ² /h	1.225	1.225	1.750
Geschwindigkeit	km/h	0 – 3,5	0 – 3,5	0 – 3,5
Maximale Steigung	%	2	2	2
Bürsten Arbeitsbreite	mm	350	350	500
Bürstendurchmesser	mm	350	350	500
Bürstendruck	kg	25	25	16 – 20
Bürstendrehzahl	min-1	140	140	160
Absaugung Arbeitsbreite	mm	450	450	730
Absaugung Unterdruck	mbar	121	100	155
Leistung Bürstenmotor	W	200	200	400
Leistung Vakuummotor	W	295	450	550
Stromversorgung		Batterie	Stromnetz	Batterie
Akkulaufzeit max.	min	70	–	150
Batterietyp		2 x 12V 29Ah AGM	–	2x 12V 74 Ah AGM
Elektrischer Anschluss	V/Hz	–	230 / ~50	–
Abmessungen (L x B x H) ca.	mm	960 x 550 x 1.220	960 x 550 x 1.220	980 x 576 x 1.280
Gewicht ca.	kg	58	60	100

Ausstattung	SSM 351	SSM 500
2-Tank-System	ja	ja
Frischwasser	16 l	40
Schmutzwasser	19 l	45
Absaugleiste	mittig	hinten
Automatischer Wasser- und Bürstenstopp	ja	ja
Batterieladestandanzeige	ja	ja

Handgeführte Scheuersaugmaschinen SSM 351 CY / SSM 351 CY C – Kompakte Modelle mit Zylinderbürste, ECO-Modus, akku- oder netzbetrieben

- ▶ Optimal geeignet für die professionelle Reinigung in engen Räumen z. B. in Büros und Schulen
- ▶ ECO-Modus: Reinigen in sensiblen Bereichen möglich durch Absenkung des Geräuschpegels, Senkung des Energieverbrauchs und eine Erhöhung der Betriebszeit um bis zu 20%

- ▶ Dreistufige Vakuummotoren
- ▶ Leicht und einfach zu bedienen
- ▶ Hohe Manövrierfähigkeit mit 90 cm Außenradius
- ▶ Griffhöhe ergonomisch auf verschiedene Bedienergrößen einstellbar

SSM 351 CY:

- ▶ Ideal für die Reinigung von Hartböden und Teppichen
- ▶ Eingebautes Batterieladegerät: Einfach an jeder Steckdose aufladen
- ▶ Optimierte Ladezyklen für bis zu 100% längere Batteriebensdauer

SSM 351 CY C:

- ▶ Netzbetriebenes Modell mit, ECO-Modus für Senkung des Energieverbrauchs und Geräuschpegels



Leicht und einfach zu bedienen mit voreingestellten Arbeitsprogrammen



Durch seine kompakte Größe lässt sich das Gerät überall verstauen, auch in kleinen Abstellräumen

Lieferumfang SSM 351 CY:

- ▶ 2x Batterie 12V 29Ah (C5) AGM
- ▶ On-Board-Ladegerät 24V 5Ah
- ▶ Zylinderbürste PPL0,3

Lieferumfang SSM 351 CY C:

- ▶ Zylinderbürste PPL0,3
- ▶ 12 mtr. Netzkabel



SSM 351 CY



(nur SSM 351 B)

- ▶ Optimierte die Ladezyklen
- ▶ Erhöht die Batteriebensdauer um bis zu 100%



- ▶ Selbstnivellierung der Bürste bei Bodenunebenheiten
- ▶ Perfekte Anpassung zwischen Bürste und Boden für optimale Reinigungsleistung



























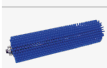

Modell		SSM 351 CY	SSM 351 CY C
Art.-Nr.		7252136	7252138
€ zzgl. USt.		3.699,00	2.825,00
Technische Daten			
Arbeitskapazität	m ² /h	1.225	1.225
Geschwindigkeit	km/h	0 – 3,5	0 – 3,5
Maximale Steigung	%	2	2
Bürsten Arbeitsbreite	mm	360	360
Bürstendurchmesser	mm	360	360
Bürstendruck	kg	31	24,5
Bürstendrehzahl	min-1	1.120	820
Absaugung Arbeitsbreite	mm	430	430
Absaugung Unterdruck	mbar	121	100
Leistung Bürstenmotor	W	250	370
Leistung Vakuummotor	W	295	450
Stromversorgung		Batterie	Stromnetz
Akkulaufzeit max.	min	70	–
Batterietyp		2 x 12V 29Ah AGM	–
Elektrischer Anschluss	V/Hz	–	230 / ~50
Abmessungen (L x B x H) ca.	mm	753 x 440 x 1.220	753 x 440 x 1.220
Gewicht ca.	kg	60	52















Ausstattung







- 2-Tank-System
- Frischwassertank 16 l
- Schmutzwassertank 19 l
- Schmutzwasserabsaugung abschaltbar
- Absaugleiste mittig
- Automatischer Wasser- und Bürstenstopp
- Batterieladestandanzeige

Zubehör

INHALTSVERZEICHNIS

Zubehör	SSM 351 B Art.-Nr. 7252135	SSM 351 B C Art.-Nr. 7252137	Zubehör	SSM 351 B Art.-Nr. 7252135	SSM 351 B C Art.-Nr. 7252137
 Bürste weich PPL 0,3-0,65 Art.-Nr. 7260020 115,00 € zzgl. USt.	●	●	 PU-Sauglippen-Set ölresistent <i>ohne Halterung</i> Art.-Nr. 7260038 31,50 € zzgl. USt.	●	●
 Bürste medium PPL 0,3-0,8 Art.-Nr. 7260021 88,90 € zzgl. USt.	● (1)	● (1)	 Sauglippen vorne LINATEX <i>(ohne Halterung; z.B. für unebene Flächen)</i> Art.-Nr. 7260039 27,90 € zzgl. USt.	●	●
 Tynex-Bürste 1,0 K120 Art.-Nr. 7260022 325,00 € zzgl. USt.	●	●	 Sauglippe vorne LINATEX <i>(ohne Halterung; z.B. für unebene Flächen)</i> Art.-Nr. 7260040 27,90 € zzgl. USt.	●	●
 Tynex-Bürste 0,8 K240 Art.-Nr. 7260023 325,00 € zzgl. USt.	●	●	 Spritzschutz Art.-Nr. 7260045 53,90 € zzgl. USt.	●	●
 Tynex-Bürste 0,6 K320 Art.-Nr. 7260024 325,00 € zzgl. USt.	●	●	 Absaugkit (z.B. für Ecken) Art.-Nr. 7260046 99,90 € zzgl. USt.	●	●
 Naturfaser-Bürste Art.-Nr. 7260028 139,00 € zzgl. USt.	●	●	 AGM-Batterie 12V 29Ah (C5) Art.-Nr. 7260050 320,00 € zzgl. USt.	● (1)	
 Treibteller Art.-Nr. 7260030 170,00 € zzgl. USt.	●	●	 On-Board-Ladegerät 24V 5Ah Art.-Nr. 7260051 239,00 € zzgl. USt.	● (1)	
 Reinigungs-Pad Schwarz 14"/35,56cm (VE 5) Art.-Nr. 7212025 36,90 € zzgl. USt.	●	●	 Naturfaser-Zylinderbürste weich Art.-Nr. 7260025 95,90 € zzgl. USt.	●	●
 Reinigungs-Pad braun 14"/35,56cm (VE 5) Art.-Nr. 7212026 36,90 € zzgl. USt.	●	●	 Zylinderbürste PPL 0,3 medium Art.-Nr. 7260026 79,90 € zzgl. USt.	● (1)	● (1)
 Scheuer-Pad Grün 14"/35,56cm (VE 5) Art.-Nr. 7212027 36,90 € zzgl. USt.	●	●	 Tynex-Zylinderbürste Art.-Nr. 7260027 260,00 € zzgl. USt.	●	●
 Unterhalts-Pad Rot 14"/35,56cm (VE 5) Art.-Nr. 7212028 36,90 € zzgl. USt.	●	●	 PU-Sauglippen außen <i>ohne Halterung / einzeln</i> Art.-Nr. 7260041 7,25 € zzgl. USt.	●	●
 Reinigungspad weiß 14"/35,56cm (VE 5) Art.-Nr. 7212029 36,90 € zzgl. USt.	●	●	 PU-Sauglippen innen <i>ohne Halterung / einzeln</i> Art.-Nr. 7260042 40,90 € zzgl. USt.	●	●
 Sauglippen-Set Latex vorne <i>ohne Halterung</i> (1) Art.-Nr. 7260035 16,50 € zzgl. USt.	●	●	 AGM-Batterie 12V 29Ah (C5) Art.-Nr. 7260050 320,00 € zzgl. USt.	● (1)	
 Sauglippen-Set Latex hinten <i>ohne Halterung</i> (1) Art.-Nr. 7260036 16,50 € zzgl. USt.	●	●	 On-Board-Ladegerät 24V 5Ah Art.-Nr. 7260051 239,00 € zzgl. USt.	● (1)	
 Sauglippen-Set Latex <i>inkl. Halterung</i> Art.-Nr. 7260037 130,00 € zzgl. USt.	●	●	 Absaugkit (z.B. für Ecken) Art.-Nr. 7260046 99,90 € zzgl. USt.	●	

Zubehör	SSM 500 Art.-Nr. 7252150
 Scheibenbürste, Nylon 500 mm medium Art.-Nr. 7260115 169,00 € zzgl. USt.	●
 Tynex-Bürste 1,0 K120 Art.-Nr. 7260128 355,00 € zzgl. USt.	●
 Tynex-Bürste 0,8 K240 Art.-Nr. 7260129 355,00 € zzgl. USt.	●
 Tynex-Bürste 0,6 K320 Art.-Nr. 7260130 355,00 € zzgl. USt.	●
 Sauglippe, 715 mm, Latex, hinten Art.-Nr. 7260117 66,90 € zzgl. USt.	●
 Sauglippe, 715 mm, Linatex, hinten Art.-Nr. 7260125 80,00 € zzgl. USt.	●
 Sauglippe, 715 mm, Polyurethan, hinten Art.-Nr. 7260127 56,90 € zzgl. USt.	●
 Nachrüstsatz Reinigungsmitteldosierung, für SSM 500 Art.-Nr. 7260119 915,00 € zzgl. USt.	●
 AGM-Batterie, 12V 74Ah Art.-Nr. 7260121 669,00 € zzgl. USt.	●
 Sauglippe, 815 mm, Latex, vorne Art.-Nr. 7260116 50,90 € zzgl. USt.	●
 Sauglippe, 815 mm, Linatex, vorne Art.-Nr. 7260124 60,90 € zzgl. USt.	●
 Sauglippe, 815 mm, Polyurethan, vorne Art.-Nr. 7260126 40,90 € zzgl. USt.	●
 Spritzschutz Art.-Nr. 7260118 51,90 € zzgl. USt.	●
 Absaugkit extern Art.-Nr. 7260120 99,90 € zzgl. USt.	●

Zubehör	SSM 500 Art.-Nr. 7252150
 On-Board-Ladegerät, 24V 10Ah Art.-Nr. 7260122 555,00 € zzgl. USt.	●
 Reinigungs-Pad Schwarz 20"/50,8cm (VE 5) Art.-Nr. 7212060 60,50 € zzgl. USt.	●
 Reinigungs-Pad braun 20"/50,8cm (VE 5) Art.-Nr. 7212061 60,50 € zzgl. USt.	●
 Scheuer-Pad Grün 20"/50,8cm (VE 5) Art.-Nr. 7212062 60,50 € zzgl. USt.	●
 Unterhalts-Pad Rot 20"/50,8cm (VE 5) Art.-Nr. 7212063 60,50 € zzgl. USt.	●
 Reinigungspad weiß 20"/50,8cm (VE 5) Art.-Nr. 7212064 60,50 € zzgl. USt.	●
 Treibteller TT-SSM 500 Art.-Nr. 7260123 165,00 € zzgl. USt.	●



INHALTSVERZEICHNIS

Handgeführte Scheuersaugmaschine SSM 550 – Mit halb-automatischem Antrieb - ideal für die Reinigung kleiner bis mittelgroßer Flächen auch mit hartnäckigem Schmutz

- ▶ Batteriebetriebene Scheuersaugmaschine mit halb-automatischem Antrieb, Scheibenbürste und Schmutzwasserabsaugung
- ▶ Oberfläche nach einem Durchgang sofort trocken und sicher
- ▶ Regulierung der Reinigungslösung möglich
- ▶ Ausgelegt auf hohe Produktivität, niedrige Betriebskosten und sehr einfache Bedienung
- ▶ Automatischer Wasser- und Bürstenstopp, wenn die Maschine nicht arbeitet



Für die Reinigung kleiner bis mittelgroßer Flächen

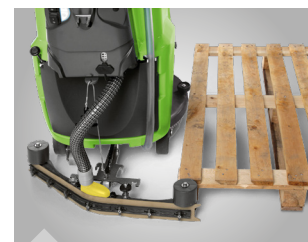

Automatisches Aushaken der Absaugleiste bei unbeabsichtigten Stößen schützt vor Beschädigung



Gelb eingefärbte Wartungselemente für schnelle und einfache Wartung der Maschine



Mechanische Bedienung von Bürste und Absaugleiste über Hebel



Lieferumfang:

- › Batterien
- › Ladegerät
- › Scheibenbürste PP 0,6 mm

Modell		SSM 550
Art.-Nr.		7202056
€ zzgl. USt.		4.599,00
Technische Daten		
Arbeitskapazität	m ² /h	1.450
Arbeitsbreite Bürsten	mm	510
Arbeitsbreite Saugen	mm	680
Bürstendruck	kg	27,5
Bürstendrehzahl	min-1	160
Frischwassertank	l	40
Schmutzwassertank	l	42
Stromversorgung	V	Batterie 24
Akkulaufzeit max.	min	ca. 180
Batterietyp		12V/78 Ah GEL-Batterie
Motorleistung	W	870
Abmessungen (L x B x H) ca.	mm	1.165 x 545 x 990
Gewicht ca.	kg	110

Info & Video



Ausstattung

- Halb-automatischer Antrieb
- Gebogene Absaugleiste hinten
- Absaugleiste mit automatischem Aushaken bei Stößen
- Automatischer Wasser- und Bürstenstopp
- 2-Tank-System
- Stundenzähler
- Batterieladestandanzeige

	GRUNDREINIGUNGS-PAD – SCHWARZ › Eignet sich hervorragend zu lang andauernder, intensiver Bearbeitung des Fußbodens › Nicht empfehlenswert für sehr empfindliche Oberflächen
	GRUNDREINIGUNGS-PAD – BRAUN › Geeignet zum Wachsen und zur Beseitigung von Polymer- und Acrylbeschichtungen aller Art › Weniger abrasiv als das schwarze Pad, kann daher auch für empfindliche Oberflächen eingesetzt werden
	SCHEUER-PAD – GRÜN › Geeignet zur intensiven Reinigung und zum Scheuern von Fußböden › Effiziente Entfernung von Verunreinigungen bei mehreren harten Bodentypen › Ebenso geeignet für die Sanierung einer Beschichtung, indem das Pad zur Beseitigung der oberen Polymerschicht eingesetzt wird
	UNTERHALTS-PAD – ROT › Für die Unterhaltsreinigung und die Reinigung mit Hilfe von Sprüh-Reinigungsmitteln › Besonders geeignet zur Reinigung von Holzböden, Sportbelägen sowie weichen Belagsarten
	POLIER-PAD – WEISS › Weiches Pad zum Polieren im Einsatz von Low-Speed-Maschinen

Zubehör		
	Grundreinigungs-Pad Schwarz für die Grundreinigung und Beseitigung von Beschichtungen oder hartnäckiger Verschmutzung	20"/50,8 cm (VE 5) Art.-Nr. 7212060 60,50 € zzgl. USt.
	Grundreinigungs-Pad Braun für die Grundreinigung, Beseitigung von Beschichtungen oder hartnäckiger Verschmutzung auch bei empfindlichen Oberflächen	20"/50,8 cm (VE 5) Art.-Nr. 7212061 60,50 € zzgl. USt.
	Scheuer-Pad Grün zur intensiven Reinigung und zum Scheuern von Fußböden oder auch Sanierung einer Beschichtung	20"/50,8 cm (VE 5) Art.-Nr. 7212062 60,50 € zzgl. USt.
	Unterhalts-Pad Rot zur Unterhaltspflege aller beschichteten und unbeschichteten Fußböden bis 800 U/min	20"/50,8 cm (VE 5) Art.-Nr. 7212063 60,50 € zzgl. USt.
	Polier-Pad Weiß zum Polieren, Reinigen von empfindlichen Oberflächen und der Pflege von beschichteten, leicht verschmutzten Fußböden	20"/50,8 cm (VE 5) Art.-Nr. 7212064 60,50 € zzgl. USt.

Bodenart/ Anwendung ⁽¹⁾	Polieren	Nassscheuern	Cleanen	Grundreinigung
Linoleum				
PVC Polyolefine				
Gummi, Elastomere				
Kunstharz				
Naturkunststein, Fliesen				
Beton				
Holz, Parkett, Park				

Zubehör	SSM 550 Art.-Nr. 7202055	
 Reinigungsmittel BR-A 1 l Art.-Nr. 7321401 4,69 € zzgl. USt.	<input type="checkbox"/>	<input type="checkbox"/>
 Reinigungsmittel BR-A 10 l Art.-Nr. 7321410 63,90 € zzgl. USt.	<input type="checkbox"/>	<input type="checkbox"/>
 Saurer Allzweckreiniger HDR-S 1 l Art.-Nr. 7321301 4,39 € zzgl. USt.	<input type="checkbox"/>	<input type="checkbox"/>
 Saurer Allzweckreiniger HDR-S 10 l Art.-Nr. 7321310 44,90 € zzgl. USt.	<input type="checkbox"/>	<input type="checkbox"/>
 Saurer Allzweckreiniger BR-S 1 l Art.-Nr. 7321601 7,50 € zzgl. USt.	<input type="checkbox"/>	<input type="checkbox"/>
 Intensivreiniger HD-Spezial 10 l Art.-Nr. 7321910 76,50 € zzgl. USt.	<input type="checkbox"/>	<input type="checkbox"/>
 Scheibenbürste 0,6 mm Ø 510 mm Art.-Nr. 7211008 92,00 € zzgl. USt.	<input type="checkbox"/>	<input type="checkbox"/>
 Scheibenbürste 0,3 mm Ø 510 mm Art.-Nr. 7211009 115,00 € zzgl. USt.	<input type="checkbox"/>	<input type="checkbox"/>
 Treibteller Ø 510 mm Art.-Nr. 7213003 136,90 € zzgl. USt.	<input type="checkbox"/>	<input type="checkbox"/>
 Sauglippe ⁽¹⁾ Art.-Nr. 7214004 63,00 € zzgl. USt.	<input type="checkbox"/>	<input type="checkbox"/>

(1) Bitte beachten Sie, dass es sich hierbei lediglich um Anwendungsbeispiele handelt. Wir übernehmen keine Haftung bei Bodenschäden

Desinfektions- und Dampfreiniger
 Hochdruckreiniger
 Wasserpumpen
 Scheiben-/Scheuersaugmaschinen
 Aufsichtsaugmaschinen
 Kehrmaschinen
 Trockensauger
 Nass-/Trockensauger
 Spezialsauger



Handgeführte Scheuersaugmaschine SSM 700 –

Akkubetriebenes Modell mit zwei Scheibenbürsten, elektrischem Fahrtrieb und Arbeitsbreite 700 mm

- ▶ Handgeführte Scheuersaugmaschine mit umfangreicher Funktionalität für volle Kontrolle über die Reinigungsarbeiten
- ▶ Zwei Reinigungsprogramme vorinstalliert, ein Programm kann je nach Anforderung angepasst werden
- ▶ Intuitive und einfache Kontrolle über zentralen Drehknopf
- ▶ All-Purpose-Cleaning-Bürste reduziert den Reinigungsmittelverbrauch
- ▶ Maschine mit elektrischem Antrieb im Vorwärts- sowie im Rückwärtsgang

- ▶ ECOselect-Modus: Reinigen in sensiblen Bereichen möglich durch Absenkung des Geräuschpegels, Senkung des Energieverbrauchs und eine Erhöhung der Betriebszeit um bis zu 20%, Verringerung des Wasserverbrauchs und Bürstenverschleißes, reduzierte Wartungskosten an den Motoren
- ▶ Kombination aus optimierter Positionierung des Vakuummotors, Schallisolation und Trennung des Luftstroms für eine sehr leise Maschine, dadurch weitere Absenkung des Geräuschpegel im ECOselect-Modus möglich
- ▶ Griff für komfortable und einfache Bedienung verstellbar

- ▶ Integriertes, einfach erreichbares Batterieladegerät
- ▶ Elektrische Komponenten optimal geschützt
- ▶ Leichter Zugang zur Reinigung und Instandhaltung
- ▶ Bürstenköpfe austauschbar, dadurch nur eine Maschine mit unterschiedlichen Bürstenköpfen statt verschiedene Maschinen



Self levelling System SLS

- ▶ Selbstnivellierung der Bürste bei Bodenunebenheiten
- ▶ Perfekte Anpassung zwischen Bürste und Boden für optimale Reinigungsleistung



Double Battery Life

- ▶ Optimierte Ladezyklen
- ▶ Erhöht die Batterielevensdauer um bis zu 100 %



Austauschbarer Bürstenkopf

- ▶ Verwendung der selben Maschine mit verschiedenen Bürstenköpfen
- ▶ Eine Maschine mit unterschiedlichen Bürstenköpfen statt verschiedene Maschinen

Lieferumfang:

- ▶ 2x Batterie 12V 105Ah (C5) Gel
- ▶ On-Board-Ladegerät 24V 15Ah
- ▶ 2x Scheibenbürste PPL 0,3



Mit zwei Tellerbürsten



Tellerbürsten

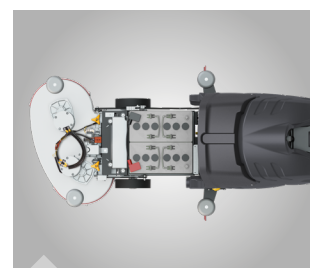

Bürstenköpfe austauschbar, dadurch nur eine Maschine mit unterschiedlichen Bürstenköpfen verwendbar statt verschiedene Maschinen



Leichter Zugang für Reinigung und Instandhaltung



Übersichtliches Bedienkonzept











1. Innovativer Bedienhebel aus jeder Position einfach zu betätigen
2. Anzeige von Batteriestand, Betriebsstunden, Programmwahl, Wasserdurchfluss, Bürstendruck, Alarmmeldungen
3. Intuitive und einfache Kontrolle über zentralen Drehknopf
4. Elektronischer Schlüssel – Ein- und Ausschalten mit Bediener-ID-Taste

Modell		SSM 700
Art.-Nr.		7252170
€ zzgl. USt.		10.289,00

Technische Daten		
Arbeitskapazität	m ² /h	3.150
Geschwindigkeit	km/h	0–4,5
Maximale Steigung	%	2
Bürsten Arbeitsbreite	mm	700
Bürstendurchmesser	mm	350
Bürstendruck	kg	28
Bürstendrehzahl	min ⁻¹	150
Absaugung Arbeitsbreite	mm	940
Absaugung Unterdruck	mbar	123
Leistung Bürstenmotor	W	2 x 400
Leistung Vakuumpumpe	W	380
Leistung Traktionsmotor	W	200
Gesamtleistung	kW	1,4
Akkulaufzeit max.	min	210
Stromversorgung		Batterie
Batterietyp		2 x 12V 105Ah Gel
Abmessungen (L x B x H) ca.	mm	1.279 x 735 x 1.033
Gewicht ca.	kg	184

Ausstattung
2-Tank-System
Frischwassertank 50 l
Schmutzwassertank 50 l
Schmutzwasserabsaugung abschaltbar
Absaugleiste hinten
Automatischer Wasser- und Bürstestopp
Batterieladestandanzeige
Stundenzähler

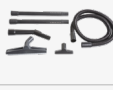
Zubehör	SSM 700 Art.-Nr. 7252170	
 Bürste PPL 0,3-0,65 standard⁽¹⁾ Art.-Nr. 7260060 109,00 € zzgl. USt.	●	
 Büste PPL 0,3-0,5 weich Art.-Nr. 7260061 120,00 € zzgl. USt.	●	
 Tynex-Bürste 1,0 K240 Art.-Nr. 7260062 319,00 € zzgl. USt.	●	
 Tynex-Bürste 0,8 K240 Art.-Nr. 7260063 319,00 € zzgl. USt.	●	
 Tynex-Bürste 0,6 K320 Art.-Nr. 7260064 319,00 € zzgl. USt.	●	
 Naturfaser-Bürste sehr weich Art.-Nr. 7260069 135,00 € zzgl. USt.	●	
 Grundreinigungs-Pad Schwarz 14"/35,56cm (VE 5) Art.-Nr. 7212025 36,90 € zzgl. USt.	●	
 Grundreinigungs-Pad braun 14"/35,56cm (VE 5) Art.-Nr. 7212026 36,90 € zzgl. USt.	●	
 Scheuer-Pad Grün 14"/35,56cm (VE 5) Art.-Nr. 7212027 36,90 € zzgl. USt.	●	
 Unterhalts-Pad Rot 14"/35,56cm (VE 5) Art.-Nr. 7212028 36,90 € zzgl. USt.	●	
 Reinigungspad weiß 14"/35,56cm (VE 5) Art.-Nr. 7212029 36,90 € zzgl. USt.	●	
 Treibteller Art.-Nr. 7260070 169,00 € zzgl. USt.	●	
 Nachrüstsatz Reinigungsmitteldosierung Art.-Nr. 7260110 920,00 € zzgl. USt.	●	

Zubehör	SSM 700 Art.-Nr. 7252170	
 Sauglippe vorne Latex⁽¹⁾ Art.-Nr. 7260080 86,00 € zzgl. USt.	●	
 Sauglippe hinten Latex⁽¹⁾ Art.-Nr. 7260081 115,00 € zzgl. USt.	●	
 Sauglippen-Set Latex Art.-Nr. 7260082 815,00 € zzgl. USt.	●	
 Sauglippe vorne LINATEX Art.-Nr. 7260083 109,00 € zzgl. USt.	●	
 Sauglippe hinten LINATEX Art.-Nr. 7260084 105,00 € zzgl. USt.	●	
 PU-Sauglippe vorne ölresistent Art.-Nr. 7260085 81,50 € zzgl. USt.	●	
 Sauglippe hinten ölresistent Art.-Nr. 7260086 105,00 € zzgl. USt.	●	
 On-Board-Ladegerät 24V 5Ah Art.-Nr. 7260051 239,00 € zzgl. USt.	●	
 Absaugkit (z.B. für Ecken) Art.-Nr. 7260046 99,90 € zzgl. USt.	●	
 Gel-Batterie 12V 105 Ah (C5)⁽¹⁾ Art.-Nr. 7260100 799,00 € zzgl. USt.	●	
 On-Board-Ladegerät 24V 15 Ah⁽¹⁾ Art.-Nr. 7260101 975,00 € zzgl. USt.	●	

(1) im Standard-Lieferumfang enthalten



Handgeführte Scheuersaugmaschine SSM 550 CY – Akkubetriebenes Modell mit Walzenbürsten, elektrischem Fahrtrieb, elektrischer Bürstendruckkontrolle und Arbeitsbreite 550 mm

- ▶ Handgeführte Scheuersaugmaschine mit umfangreicher Funktionalität für volle Kontrolle über die Reinigungsarbeiten
- ▶ Ideal für die Reinigung von Hartböden und Teppichen
- ▶ Zwei Reinigungsprogramme vorinstalliert, ein Programm kann je nach Anforderung angepasst werden
- ▶ Intuitive und einfache Kontrolle über zentralen Drehknopf
- ▶ Maschine mit elektrischen Antrieb im Vorwärts- sowie im Rückwärtsgang
- ▶ ECOselect-Modus: Reinigen in sensiblen Bereichen möglich durch Absenkung des Geräuschpegels, Senkung des Energieverbrauchs und eine Erhöhung der Betriebszeit um bis zu 20%, Verringerung des Wasserverbrauchs und Bürstenverschleißes, reduzierte Wartungskosten an den Motoren
- ▶ Kombination aus optimierter Positionierung des Vakuummotors, Schallisolierung und Trennung des Luftstroms für eine sehr leise Maschine, dadurch weitere Absenkung des Geräuschpegel im ECOselect-Modus möglich
- ▶ Griff für komfortable und einfache Bedienung verstellbar
- ▶ Integriertes, einfach erreichbares Batterieladegerät
- ▶ Elektrische Komponenten optimal geschützt
- ▶ Leichter Zugang zur Reinigung und Instandhaltung
- ▶ Bürstenköpfe austauschbar, dadurch nur eine Maschine mit unterschiedlichen Bürstenköpfen verwendbar statt verschiedene Maschinen



Self levelling System SLS

- ▶ Selbstnivellierung der Bürste bei Bodenunebenheiten
- ▶ Perfekte Anpassung zwischen Bürste und Boden für optimale Reinigungsleistung



Double Battery Life

- ▶ Optimierte Ladezyklen
- ▶ Erhöht die Batteriebensdauer um bis zu 100 %



Lieferumfang:

- ▶ 2x Batterie 12V 105Ah (C5) Gel
- ▶ On-Board-Ladegerät 24V 15Ah
- ▶ 2x Zylinderbürste PPL0,3

Abb. Walze mit Kehrfunktion

Kehrgutbehälter für Grobschmutz

Modell		SSM 550 CY
Art.-Nr.		7252156
€ zzgl. USt.		10.319,00
Technische Daten		
Arbeitskapazität	m ² /h	2.475
Geschwindigkeit	km/h	0 – 4,5
Maximale Steigung	%	2
Bürsten Arbeitsbreite	mm	500
Bürstendurchmesser	mm	100
Bürstendruck	kg	18
Bürstendrehzahl	min ⁻¹	1.360
Absaugung Arbeitsbreite	mm	815
Absaugung Unterdruck	mbar	123
Leistung Bürstenmotor	W	2 x 850
Leistung Vakuumpumpe	W	380
Leistung Traktionsmotor	W	200
Gesamtleistung	kW	2,35
Akkulaufzeit max.	min	210
Akkuladezeit		7
Stromversorgung		Batterie
Batterietyp		2 x 12V 105Ah Gel
Abmessungen (L x B x H) ca.	mm	1.329 x 563 x 1.033
Gewicht ca.	kg	197



Walze mit Kehrfunktion

Ausstattung

- 2-Tank-System
- Frischwassertank 50 l
- Schmutzwassertank 50 l
- Schmutzwasserabsaugung abschaltbar
- Absaugleiste hinten
- Automatischer Wasser- und Bürstenstopp
- Batterieladestandanzeige
- Stundenzähler



Übersichtliches Bedienkonzept

1. Innovativer Bedienhebel aus jeder Position einfach zu betätigen
2. Anzeige von Batteriestand, Betriebsstunden, Programmwahl, Wasserdurchfluss, Bürstendruck, Alarmmeldungen
3. Intuitive und einfache Kontrolle über zentralen Drehknopf
4. Elektronischer Schlüssel – Ein- und Ausschalten mit Bediener-ID-Taste

Handgeführte Scheuersaugmaschine SSM 550 ORB – Akkubetriebenes Modell mit Orbital-Rechteckbürste, elektrischem Fahrtrieb, elektrischer Bürstendruckkontrolle und Arbeitsbreite 500 mm

- ▶ Handgeführte Scheuersaugmaschine für die tägliche Pflege der meisten Bodentypen, einschließlich Holz, Marmor, Vinyl-Composite-Fliesen und Fliesen
- ▶ Kombination von Orbital- und Drehbewegungen zu konstanter Vibration ermöglicht breiten Einsatzbereich: tiefes Schrubben, Entschichten, Polieren und Kristallisieren
- ▶ Entfernen des Bodenbelags ohne Einsatz von Chemikalien
- ▶ Dank quadratischer Form und Orbitalbewegung des Bürstenkopfes einfach an Kanten und in Ecken zu reinigen
- ▶ Zwei Reinigungsprogramme vorinstalliert, ein Programm kann je nach Anforderung angepasst werden
- ▶ Maschine mit elektrischen Antrieb im Vorwärts- sowie im Rückwärtsgang

- ▶ ECOselect-Modus: Reinigen in sensiblen Bereichen möglich durch Absenkung des Geräuschpegels, Senkung des Energieverbrauchs und eine Erhöhung der Betriebszeit um bis zu 20%, Verringerung des Wasserverbrauchs und Bürstenverschleißes, reduzierte Wartungskosten an den Motoren
- ▶ Kombination aus optimierter Positionierung des Vakuummotors, Schallisolation und Trennung des Luftstroms für eine sehr leise Maschine, dadurch weitere Absenkung des Geräuschpegel im ECOselect-Modus möglich
- ▶ Integriertes, einfach zugängliches Batterieladegerät
- ▶ Griff für komfortable und einfache Bedienung verstellbar

- ▶ Volle Kontrolle über die Maschine über intuitiven zentralen Drehknopf
- ▶ Elektrische Komponenten vollständig geschützt und leicht zu kontrollieren
- ▶ Leichter Zugang zur Reinigung und Instandhaltung
- ▶ Bürstenköpfe austauschbar, dadurch nur eine Maschine mit unterschiedlichen Bürstenköpfen verwendbar statt verschiedene Maschinen



Orbital-Technik

- ▶ Kombination von Orbital- und Drehbewegungen zu konstanter Vibration ermöglicht breiten Einsatzbereich
- ▶ Für tiefes Schrubben, Entschichten, Polieren und Kristallisieren
- ▶ Hervorragende Ergebnisse auf allen Bodentypen

Lieferumfang:

- ▶ 2x Batterie 12V 105Ah (C5) Gel
- ▶ On-Board-Ladegerät 24V 15Ah
- ▶ Reinigungspad



Mit Reinigungspad

Modell		SSM 550 ORB
Art.-Nr.		7252155
€ zzgl. USt.		9.299,00
Technische Daten		
Arbeitskapazität	m ² /h	2.795
Geschwindigkeit	km/h	0–4,5
Maximale Steigung	%	2
Bürsten Arbeitsbreite	mm	500
Bürstendurchmesser	mm	500
Bürstendruck	kg	45
Bürstendrehzahl	min-1	2.200
Absaugung Arbeitsbreite	mm	815
Absaugung Unterdruck	mbar	123
Leistung Bürstenmotor	W	450
Leistung Vakuumpumpe	W	380
Leistung Traktionsmotor	W	200
Gesamtleistung	kW	2,35
Akkulaufzeit max.	min	210
Akkuladezeit		7
Stromversorgung		Batterie
Batterietyp		2 x 12V 105Ah Gel
Abmessungen (L x B x H) ca.	mm	1.225 x 512 x 1.033
Gewicht ca.	kg	197



Reinigungspad













Ausstattung
2-Tank-System
Frischwassertank 50 l
Schmutzwassertank 50 l
Schmutzwasserabsaugung abschaltbar
Absaugleiste hinten
Automatischer Wasser- und Bürstenstopp
Batterieladestandanzeige
Stundenzähler

















Übersichtliches Bedienkonzept

1. Innovativer Bedienhebel aus jeder Position einfach zu betätigen
2. Anzeige von Batteriestand, Betriebsstunden, Programmwahl, Wasserdurchfluss, Bürstendruck, Alarmlmeldungen
3. Intuitive und einfache Kontrolle über zentralen Drehknopf
4. Elektronischer Schlüssel – Ein- und Ausschalten mit Bediener-ID-Taste

Zubehör

Zubehör	SSM 550 CY Art.-Nr. 7252156
 Naturfaser-Zylinderbürste weich Art.-Nr. 7260065 325,00 € zzgl. USt.	●
 Zylinderbürste PPL0,3⁽¹⁾ Art.-Nr. 7260066 215,00 € zzgl. USt.	●
 Zylinderbürste PPL0,6 Art.-Nr. 7260067 215,00 € zzgl. USt.	●
 Tynex-Zylinderbürste Art.-Nr. 7260068 465,00 € zzgl. USt.	●
 Treibteller Art.-Nr. 7260070 169,00 € zzgl. USt.	●
 Sauglippe vorne Latex Art.-Nr. 7260087 60,50 € zzgl. USt.	●
 Sauglippe hinten Latex Art.-Nr. 7260088 84,50 € zzgl. USt.	●
 Sauglippen-Set Latex Art.-Nr. 7260089 719,00 € zzgl. USt.	●
 Sauglippe vorne LINATEX Art.-Nr. 7260090 75,50 € zzgl. USt.	●
 Sauglippe hinten LINATEX Art.-Nr. 7260091 105,00 € zzgl. USt.	●
 PU-Sauglippe vorne ölresistent Art.-Nr. 7260092 53,90 € zzgl. USt.	●
 PU-Sauglippe hinten ölresistent Art.-Nr. 7260093 77,90 € zzgl. USt.	●
 Gel-Batterie 12V 105 Ah (C5)⁽¹⁾ Art.-Nr. 7260100 799,00 € zzgl. USt.	●
 On-Board-Ladegerät 24V 15 Ah⁽¹⁾ Art.-Nr. 7260101 975,00 € zzgl. USt.	●
 Absaugkit (z.B. für Ecken) Art.-Nr. 7260046 99,90 € zzgl. USt.	●
 Nachrüstatz Reinigungsmitteldosierung Art.-Nr. 7260110 920,00 € zzgl. USt.	●

Zubehör	SSM 550 ORB Art.-Nr. 7252155
 Grundreinigungs-Pad schwarz 20"/51 x 36 cm (VE=5) Art.-Nr. 7212300 75,90 € zzgl. USt.	●
 Grundreinigungs-Pad braun 20"/51 x 36 cm (VE=5) Art.-Nr. 7212301 75,90 € zzgl. USt.	●
 Scheuer-Pad grün 20"/51 x 36 cm (VE=5) Art.-Nr. 7212302 75,90 € zzgl. USt.	●
 Unterhalts-Pad rot 20"/51 x 36 cm (VE=5) Art.-Nr. 7212303 75,90 € zzgl. USt.	●
 Polier-Pad weiß 20"/51 x 36 cm (VE=5) Art.-Nr. 7212304 75,90 € zzgl. USt.	●
 Sauglippe vorne Latex ohne Halterung / 88 cm Art.-Nr. 7260087 60,50 € zzgl. USt.	●
 Sauglippe hinten Latex ohne Halterung / 90 cm Art.-Nr. 7260088 84,50 € zzgl. USt.	●
 Sauglippen-Set Latex inkl. Halterungen Art.-Nr. 7260089 719,00 € zzgl. USt.	●
 Sauglippe vorne LINATEX ohne Halterung / 88 cm Art.-Nr. 7260090 75,50 € zzgl. USt.	●
 Sauglippe hinten LINATEX ohne Halterung / 90 cm Art.-Nr. 7260091 105,00 € zzgl. USt.	●
 PU-Sauglippe vorne ölresistent ohne Halterung / 88 cm Art.-Nr. 7260092 53,90 € zzgl. USt.	●
 PU-Sauglippe hinten ölresistent ohne Halterung / 90 cm Art.-Nr. 7260093 77,90 € zzgl. USt.	●
 Gel-Batterie 12V 105 Ah (C5)⁽¹⁾ Art.-Nr. 7260100 799,00 € zzgl. USt.	●
 On-Board-Ladegerät 24V 15 Ah⁽¹⁾ Art.-Nr. 7260101 975,00 € zzgl. USt.	●
 Absaugkit (z.B. für Ecken) Art.-Nr. 7260046 99,90 € zzgl. USt.	●
 Nachrüstatz Reinigungsmitteldosierung Art.-Nr. 7260110 920,00 € zzgl. USt.	●

WALZEN- SCHEUERSAUG- MASCHINEN



SSM 331-11 | Art.-Nr.: 7202031

**Professionelle Boden-
reinigung, ultrakompakt
und leicht zu transportieren**



Handgeführte Walzenscheuersaugmaschine SSM 331 – Für die professionelle Bodenreinigung, ultrakompakt und leicht zu transportieren

Hervorragende Reinigungs- und Trocknungsergebnisse

- ▶ Bürstenwalze mit variablem Anpressdruck für kraftvolle Reinigung und hohe Sauberkeit
- ▶ Patentiertes Absaugsystem nimmt das Wasser bei Vorwärts- und Rückwärtsfahrt auf
- ▶ Der Boden ist sofort wieder sicher begehbar

Ultrakompakt und leise

- ▶ Niedrige Unterfahrhöhe und Lenkrollen hinten: Unterfahren von Möbeln und Reinigen in beengten Verhältnissen ohne Probleme
- ▶ Aufgrund kompakter Größe, geringem Gewicht und umklappbarem Schubbügel sehr leicht zu verstauen und in einem PKW zu transportieren
- ▶ SILENT-Modus: leiser Betrieb mit nur 54 dB(A) in lärmsensiblen Bereichen möglich

Stromversorgung durch leistungsstarke Lithium-Batterie

- ▶ Völlig wartungsfrei bei höherer Lebensdauer im Vergleich zu herkömmlichen Batterien
- ▶ Schnelles Aufladen
- ▶ Problemlos Zwischen- oder Teilladen nach Bedarf ohne Memory-Effekt
- ▶ Kabelloses Arbeiten ohne Stolperfallen

Intuitive und schnelle Bedienung auch ohne Einarbeitung

- ▶ Leicht zu bedienende Softtouch-Steuerung
- ▶ Schnelle Steuerung von Wasserzufluss und Bürste
- ▶ Wechsel von Bürsten und Sauglippen einfach und werkzeuglos
- ▶ Einfache Entnahme und Reinigung von Wasserverteilleiste



Durch seine kompakte Größe und sein geringes Gewicht (nur 26,5 kg bzw. 29 kg) lässt sich das Gerät überall leicht verstauen

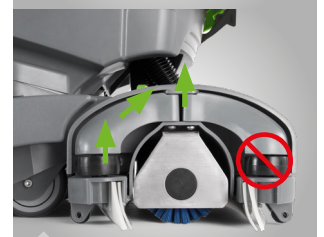

Schnell sauber und trocken
Bürstenwalze mit variablem Anpressdruck für kraftvolle Reinigung und hohe Sauberkeit
Patentiertes Absaugsystem nimmt das Wasser vorwärts und rückwärts auf



Niedrige Unterfahrhöhe
Kompakte Größe ermöglicht das Arbeiten an Stellen, die sonst keiner erreicht



Servicefreundlich
Wechsel von Bürsten und Sauglippen einfach und werkzeuglos.
Einfache Entnahme und Reinigung von Wasserverteilleiste



Lieferumfang:
 > Lithium Batterie
 > Ladegerät
 > Sauglippen
 > Bürstenwalze PP 330/0,6 mm



- Zeitersparnis durch leicht zu bedienende Softtouch-Steuerung
- Einfache Steuerung von Wasserzufluss und Bürste
- Hoher Bedienkomfort

SSM 331-7,5

Modell		SSM 331-7,5	SSM 331-11
Art.-Nr.		7202030	7202031
€ zzgl. Ust.		2.759,00	3.495,00
Technische Daten			
Arbeitskapazität	m ² /h	800 – 1.320	
Arbeitsbreite Bürsten	mm	330	
Arbeitsbreite Saugen	mm	420	
Geschwindigkeit	km/h	4	
Maximale Steigung	°	2	
Bürstendurchmesser	mm	80	
Druck	g/cm ²	35-71-160	
Drehzahl	min ⁻¹	800	
Stromversorgung		Batterie	
Batterietyp		24V 10Ah Lithium	24V 20Ah Lithium
Akkulaufzeit max.	min	60	120
Akkuladezeit	h	2	4
Gesamtleistung	W	270	
Abmessungen (L x B x H) ca.	mm	640 x 450 x 422	640 x 450 x 502
Erläuterung Abmessungen		ohne Schubbügel	
Gewicht ca.	kg	26,5	29

Ausstattung	SSM 331-7,5	SSM 331-11
2-Tank-System	ja	
Frischwassertank	7,5 l	11 l
Schmutzwassertank	8 l	12 l
Schmutzwasserabsaugung	ja	
Absaugleiste	vor und hinter der Bürstenwalze	

Zubehör	SSM 331-7,5 Art.-Nr. 7202030	SSM 331-11 Art.-Nr. 7202031
 Alkalischer Universalgrundreiniger BR-A 1l Art.-Nr. 7321401 4,69 € zzgl. USt.	●	●
 Alkalischer Universalgrundreiniger BR-A 10l Art.-Nr. 7321410 63,90 € zzgl. USt.	●	●
 Neutraler Universalduftreiniger BR-N 1l Art.-Nr. 7321501 5,50 € zzgl. USt.	●	●
 Neutraler Universalduftreiniger BR-N 10l Art.-Nr. 7321510 50,90 € zzgl. USt.	●	●
 Saurer Allzweckreiniger BR-S 1l Art.-Nr. 7321601 7,50 € zzgl. USt.	●	●
 Intensivreiniger HD-Spezial 10l Art.-Nr. 7321910 76,50 € zzgl. USt.	●	●
 Zylindrischer Padhalter Art.-Nr. 7211055 95,50 € zzgl. USt	●	●
 Zylindrisches Polier-Pad weiß Art.-Nr. 7211056 32,90 € zzgl. USt	●	●
 Zylindrisches Polier-Pad rot Art.-Nr. 7211057 37,50 € zzgl. USt	●	●
 Zylindrisches Polier-Pad schwarz Art.-Nr. 7211058 32,50 € zzgl. USt	●	●
 Zylindrisches Melamin-Pad Art.-Nr. 7211059 36,90 € zzgl. USt	●	●

Zubehör	SSM 331-7,5 Art.-Nr. 7202030	SSM 331-11 Art.-Nr. 7202031
 Batterie 280 Wh Art.-Nr. 7210010 925,00 € zzgl. USt	●	
 Batterie 560 Wh Art.-Nr. 7210011 1.515,00 € zzgl. USt		●
 Batterieladegerät 24-12V 3A Art.-Nr. 7210003 495,00 € zzgl. USt	●	●
 Ladegerät 24V 10A Art.-Nr. 7210014 455,00 € zzgl. USt	●	●
 Kit Netzbetrieb 230 V Art.-Nr. 7210004 499,00 € zzgl. USt	●	●
 Bürstenwalze Polypropylen 0,6 mm Art.-Nr. 7211034 101,90 € zzgl. USt	●	●
 Bürstenwalze Tynex Art.-Nr. 7211035 265,00 € zzgl. USt	●	●
 Bürstenwalze Mikrofaser Art.-Nr. 7211036 125,00 € zzgl. USt	●	●
 Sauglippen Polyurethan Art.-Nr. 7214011 29,90 € zzgl. USt	●	●
 Sauglippen Gummi Art.-Nr. 7214012 25,90 € zzgl. USt	●	●



Doppelwalzenmaschinen DWM 280 – Kompakte; für den anspruchsvollen Anwender

- ▶ Sehr kompakt, leicht und wendig
- ▶ Optimal für die wirtschaftliche Reinigung von kleinen Flächen geeignet wie Büros, Hotelzimmer, Flugzeuge, Kinosäle oder Toiletten
- ▶ Universal geeignet für Böden aller Art wie z. B. Parkett-, PVC-, Teppich-, oder Steinböden
- ▶ Durch die umlegbare Deichsel lässt sich die Maschine mühelos in alle Richtungen manövrieren und macht randnahes Arbeiten möglich

- ▶ Optimale Reinigungsleistung
- ▶ Beidseitiges Wasseraufnahme-System
- ▶ Reinigung und Trocknung auf allen Bodenbelägen
- ▶ Hohe Drehzahl und Selbstreinigung der Bürste
- ▶ Reinigung bis zur Fußleiste

DWM 280 DC

- ▶ Mit integrierter Lithium-Ionen-Batterie (Akkulaufzeit ca. 60 min.)

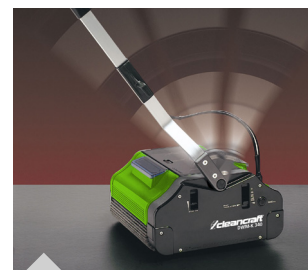

Durch die umlegbare Deichsel lässt sich die Maschine mühelos in alle Richtungen manövrieren und macht randnahes Arbeiten möglich



DWM 280 DC



DWM 280 AC

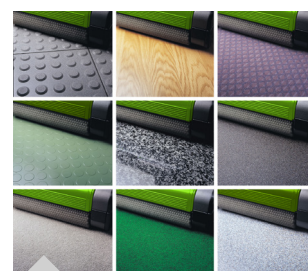

Für Fußböden aller Art wie z.B. Auslegware, Vinyl, Marmor, profilierten Gummi, Flotex, Holz, rutschfeste Fußböden, profilierte Terrakotta- oder Sportfußböden

Modell		DWM 280 DC	DWM 280 AC
Art.-Nr.		7220280	7220285
€ zzgl. Ust.		1.899,00	1.289,00
Technische Daten			
Arbeitskapazität	m ² /h	200	
Bürstendurchmesser	mm	85	
Bürstenbreite	mm	220	
Bürstenumdrehungen	U/min	780 – 936	
Bürstendruck	g/cm ²	200	
Frischwassertank	l	1,5	
Schmutzwassertank	l	0,8	
Saugmotor	W	250	350
Stromversorgung		Akku	Stromnetz
Batterietyp		36 V	-
Akkulaufzeit max.	min	60	-
Elektrischer Anschluss	V/Hz	-	230 / ~50
Abmessungen (L x B x H) ca.	mm	380 x 280 x 1.100	
Gewicht ca.	kg	11,5	13,5

Lieferumfang:
 > 2 Universalbürsten, grau
 > Akku mit Ladegerät
 (nur bei DWM 280 DC)

Info & Video



Doppelwalzenmaschinen DWM-K – für Kaltwasser

- ▶ Optimal für die wirtschaftliche Reinigung von mittleren Flächen geeignet
 - ▶ Hohe Reinigungsleistung
 - ▶ Beidseitiges Wasseraufnahme-System
 - ▶ Reinigung und Trocknung auf allen Bodenbelägen wie z. B. Parkett-, PVC-, Teppich-, oder Steinböden
 - ▶ Geeignet für Holzterrassen / WPC
- ▶ Durch die umlegbare Deichsel lässt sich die Maschine mühelos in alle Richtungen manövrieren und macht randnahe Arbeiten möglich, auch in engen Räumlichkeiten wie z. B. unter Werkbänken oder unter Tischen
 - ▶ Hohe Drehzahl und Selbstreinigung der Bürste



DWM-K 340

DWM-K 420

DWM-K 620

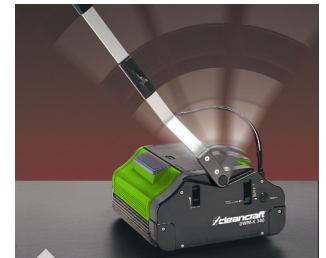

Durch die umlegbare Deichsel lässt sich die Maschine mühelos in alle Richtungen manövrieren und macht randnahe Arbeiten möglich

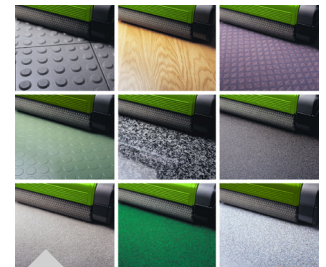

Für Fußböden aller Art wie z.B. Auslegware, Vinyl, Marmor, profilierten Gummi, Flotex, Holz, rutschfeste Fußböden, profilierte Terrakotta- oder Sportfußböden



Reinigung bis zur Fußleiste

Lieferumfang:
> 2 Universalbürsten, grau

Modell		DWM-K 340	DWM-K 420	DWM-K 620
Art.-Nr.		7220340	7220420	7220620
€ zzgl. USt.		2.255,00	2.655,00	3.799,00
Technische Daten				
Arbeitskapazität	m ² /h	180	350	550
Bürstendurchmesser	mm	102	102	102
Bürstenbreite	mm	280	350	550
Bürstenumdrehungen	U/min.	650 – 750	650 – 750	650 – 750
Bürstendruck	g/cm ²	190	190	160
Frischwassertank	l	4,2	5,4	9,5
Schmutzwassertank	l	2,8	3,5	5,5
Saugmotor	kW	1	1	1
Elektrischer Anschluss	V/Hz	230 / ~50	230 / ~50	230 / ~50
Abmessungen (L x B x H) ca.	mm	430 x 340 x 1.100	430 x 420 x 1.100	430 x 620 x 1.100
Gewicht ca.	kg	22	27,5	37,5

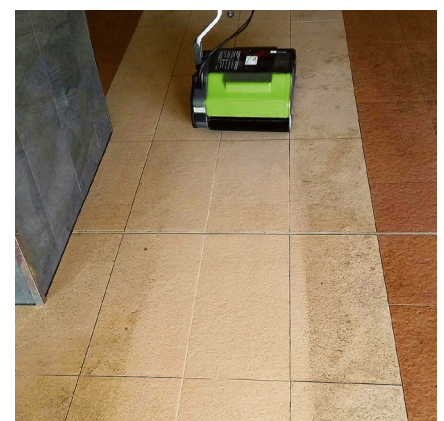

Doppelwalzenmaschinen

Doppelwalzenmaschine Serie DWM-H – Kompakt mit Dampffunktion

- ▶ Reinigt und desinfiziert in beiden Arbeitsrichtungen und ist besonders effizient bei der Reinigung von unregelmäßigen Fußböden aller Art
- ▶ Durch die umlegbare Deichsel lässt sich die Maschine mühelos in alle Richtungen manövrieren und macht randnahe Arbeiten möglich, auch in engen Räumlichkeiten wie z. B. unter Werkbänken oder unter Tischen
- ▶ Hygienisch saubere Ergebnisse durch den Einsatz von Wasserdampf
- ▶ Beidseitiges Wasseraufnahme-System
- ▶ Reinigung und Trocknung auf allen Bodenbelägen
- ▶ Hohe Drehzahl und Bürstenreinigungsfunktion
- ▶ Umweltfreundliche und antibakterielle Bodenreinigung, ganz ohne chemische Reinigungsmittel



Reinigung bis zur Fußleiste



Das Dampfsystem wirkt speziell auf Textilbelägen hocheffizient

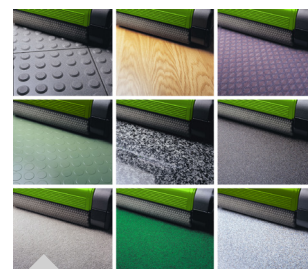

Für Fußböden aller Art wie z. B. Auslegware, Vinyl, Marmor, profilierten Gummi, Flotex, Holz, profilierten Terrakotta, rutschfeste Fußböden oder Sportböden









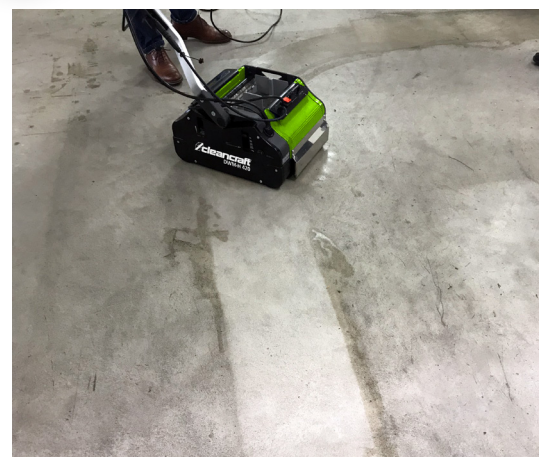











Lieferumfang:
 > 2 Universalbürsten, grau

Info & Video

Modell		DWM-H 340	DWM-H 420	DWM-H 620
Art.-Nr.		7220345	7220425	7220625
€ zzgl. USt.		2.889,00	3.375,00	4.799,00
Technische Daten				
Arbeitskapazität	m ² /h	180	350	550
Bürstendurchmesser	mm	102	102	102
Bürstenbreite	mm	280	350	550
Bürstenumdrehungen	U/min.	650 – 750	650 – 750	650 – 750
Bürstendruck	g/cm ²	190	200	195
Breite des Dampfstrahls	mm	250	330	530
Frischwassertank	l	2,1	2,7	4,75
Schmutzwassertank	l	2,8	3,5	3,6
Saugmotor	kW	1	1	1
Elektrischer Anschluss	V/Hz	230 / ~50	230 / ~50	230 / ~50
Abmessungen (L x B x H) ca.	mm	430 x 340 x 1.100	430 x 420 x 1.100	430 x 620 x 1.100
Gewicht ca.	kg	22	30	43

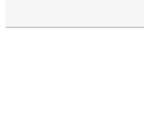

Zubehör	DWM 280 DC Art.-Nr. 7220280	DWM 280 AC Art.-Nr. 7220285	DWM-K 340 Art.-Nr. 7220340	DWM-K 420 Art.-Nr. 7220420	DWM-K 620 Art.-Nr. 7220620	DWM-H 340 Art.-Nr. 7220345	DWM-H 420 Art.-Nr. 7220425	DWM-H 620 Art.-Nr. 7220625
 Li-ion Batterie Art.-Nr. 7230001 529,00 € zzgl. USt.	●							
 Ladegerät Art.-Nr. 7230002 129,00 € zzgl. USt.	●							
 Bürste grau / Universal Art.-Nr. 7230003 56,90 € zzgl. USt.	●	●						
 Bürste schwarz / hart Art.-Nr. 7230004 56,90 € zzgl. USt.	●	●						
 Bürste gelb / weich Art.-Nr. 7230005 56,90 € zzgl. USt.	●	●						
 Bürste Ø 102 / 280 mm, grau / universal Art.-Nr. 7230010 79,90 € zzgl. USt.			●			●		
 Bürste Ø 102 / 280 mm, schwarz / hart Art.-Nr. 7230011 79,90 € zzgl. USt.			●			●		
 Bürste Ø 102 / 280 mm, schwarz / hart Art.-Nr. 7230012 79,90 € zzgl. USt.			●			●		
 Bürste Ø 102 / 280 mm, gelb / weich Art.-Nr. 7230013 79,90 € zzgl. USt.			●			●		
 Bürste Ø 102 / 350 mm, grau / universal Art.-Nr. 7230020 94,90 € zzgl. USt.				●			●	
 Bürste Ø 102 / 350 mm, schwarz / hart Art.-Nr. 7230021 94,90 € zzgl. USt.				●			●	
 Bürste Ø 102 / 350 mm, schwarz / sehr hart Art.-Nr. 7230022 94,90 € zzgl. USt.				●			●	
 Bürste Ø 102 / 350 mm, gelb / weich Art.-Nr. 7230023 94,90 € zzgl. USt.				●			●	
 Bürste Ø 102 / 550 mm, grau / universal Art.-Nr. 7230030 165,00 € zzgl. USt.					●			●
 Bürste Ø 102 / 550 mm, schwarz / hart Art.-Nr. 7230031 165,00 € zzgl. USt.					●			●
 Bürste Ø 102 / 550 mm, schwarz / sehr hart Art.-Nr. 7230032 165,00 € zzgl. USt.					●			●
 Bürste Ø 102 / 550 mm, gelb / weich Art.-Nr. 7230033 165,00 € zzgl. USt.					●			●
 Fahrwerk Art.-Nr. 7230050 269,00 € zzgl. USt.			●	●		●	●	
 Fahrwerk Art.-Nr. 7230051 489,00 € zzgl. USt.					●			●

AUFSITZSCHEUER- SAUGMASCHINE



ASSM 800 | Art.-Nr.: 7203080

**Scheibenbürsten mit
eigenem Motor erhöhen
den Anpressdruck**

Aufsitzscheuersaugmaschine ASSM 560 – Batteriebetrieben mit automatischem Antrieb und Scheibenbürste

- ▶ Die kompakte Größe ermöglicht das Reinigen von engen Durchgängen oder verwinkelten Räumen
- ▶ Funktion „ECO-Mode“ verringert den Lärm und spart Strom und Wasser bei der Unterhaltsreinigung
- ▶ Sehr leiser Betrieb - niedriger Schalldruckpegel von nur 54 dB (A)
- ▶ Gelb eingefärbte Wartungselemente für schnelle und einfache Wartung der Maschine
- ▶ Mechanische Bedienung von Bürste und Absaugleiste über Hebel
- ▶ Automatische Geschwindigkeitsverringering in Kurvenlage
- ▶ Automatisches Aushaken der Absaugleiste bei unbeabsichtigten Stößen schützt vor Beschädigung



Ergonomischer Lenker mit Bedienelementen und Display



Frischwassertank mit Schlauch für Schnellbefüllung



Gelb eingefärbte Wartungselemente für schnelle und einfache Wartung der Maschine

Lieferumfang:
 > Batterie
 > Ladegerät
 > Scheibenbürste

Modell		ASSM 560
Art.-Nr.		7203056
€ zzgl. USt.		9.399,00

Technische Daten		
Arbeitskapazität	m ² /h	2.632
Arbeitsbreite Bürsten	mm	560
Arbeitsbreite Saugen	mm	705 – 800
Wendekreis Durchmesser	mm	3.960
Geschwindigkeit	km/h	5
Bürstendurchmesser	mm	560
Bürstendruck	kg	15
Bürstendrehzahl	min-1	150
Frischwassertank	l	65
Schmutzwassertank	l	75
Stromversorgung	V	Batterie 24
Akkulaufzeit	min	ca. 150
Motorleistung	W	1.060
Abmessungen (L x B x H) ca.	mm	1.265 x 600 x 1.030
Gewicht ca.	kg	110



Ausstattung	
Scheibenbürste	PP 0,6 mm
Automatische Geschwindigkeitsregulierung	
Automatischer Wasser- und Bürstenstopp	
2-Tank-System	
Wasserstandanzeige	
Batterieladestandsanzeige	
Stundenzähler	

➔ Info & Video





Aufsitzscheuersaugmaschinen ASSM 650 / ASSM 800 – Batteriebetrieben mit automatischem Antrieb und Scheibenbürsten

- ▶ Kompakte Größe ermöglicht das Arbeiten bei beengten Platzverhältnissen, da Hindernisse problemlos umfahren werden können.
- ▶ Armaturenbrett mit Bedienelementen
- ▶ Mechanische Bedienung von Bürste, Absaugleiste und Wassermenge über Hebel
- ▶ Die gebogene Absaugleiste direkt hinter der Scheibenbürste folgt ständig der Fahrrichtung und garantiert eine perfekte Trocknung auch in Kurvenfahrt
- ▶ Scheibenbürsten mit eigenem Motor erhöhen den Anpressdruck
- ▶ Automatisches Aushaken der Absaugleiste bei unbeabsichtigten Stößen schützt vor Beschädigung

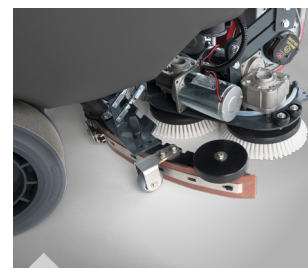

Vier kleine Scheibenbürsten, mit direkt dahinter liegender Absaugleiste, ermöglichen eine kurze Bauform und einen sehr kleinen Wendekreis.



Kipbarer Schmutzwassertank zur einfacheren Reinigung



Kleiner Wendekreis – wendet auf der Stelle!



Abb. ASSM 800

Arbeitsbreiten

ASSM 650

650 mm

ASSM 800

800 mm

Lieferumfänge:
 > Batterie
 > Ladegerät
 > 4 Scheibenbürsten

Modell		ASSM 650	ASSM 800
Art.-Nr.		7203065	7203080
€ zzgl. USt.		11.950,00	12.690,00

Technische Daten			ASSM 650	ASSM 800
Arbeitskapazität	m ² /h		3.250	4.000
Arbeitsbreite Bürsten	mm		650	800
Arbeitsbreite Saugen	mm		750	850
Geschwindigkeit	km/h		5	5
Wendekreis Durchmesser	mm		2.400	2.400
Bürstendurchmesser	mm		4 x 180	4 x 205
Bürstendruck	kg		22	35
Bürstendrehzahl	min ⁻¹		190	210
Frischwassertank	l		75	80
Schmutzwassertank	l		75	80
Stromversorgung	V		Batterie 24	Batterie 24
Akkulaufzeit	min		ca. 150	ca. 150
Motorleistung	W		1.590	1.990
Abmessungen (L x B x H) ca.	mm		1.150 x 780 x 1.425	1.150 x 780 x 1.425
Gewicht ca.	kg		231	232
Transportzuschlag ⁽¹⁾			TPZ 300 = 79,00 €	TPZ 300 = 79,00 €

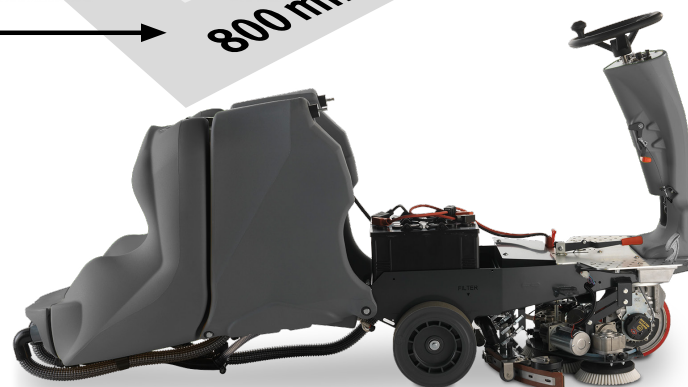

Gute Zugänglichkeit aller Komponenten

Ausstattung
Fahrtrieb
4 Scheibenbürsten
Gebogene Absaugleiste mittig
Frischwassertank mit Schlauch für Schnellbefüllung
Automatische Geschwindigkeitsregulierung
Automatischer Wasser- und Bürstenstopp
2-Tank-System
Batterieladestandanzeige
Stundenzähler

Info & Video



Aufsitzsaugmaschinen ASSM 750 / 850 / 1000 – Batteriebetrieben mit automatischem Antrieb und zwei Scheibenbürsten

- ▶ Sehr leiser Betrieb durch niedrigen Schalldruckpegel von nur 58 dB (A).
- ▶ Ermöglicht das Arbeiten in Umgebungen, in denen höchste Diskretion bei Reinigungsarbeiten erforderlich ist, wie Pflegeheime, Krankenhäuser usw.
- ▶ Einfache Bedienung und Handhabung - einsatzbereit ohne aufwändige Einweisung und einfache erledigung der Wartungsarbeiten
- ▶ Automatische Geschwindigkeitsverringern in Kurvenlage

› Hohe Produktivität -
Unterbrechungsfreies Reinigen
von größeren Flächen mit nur einer
Wasserfüllung und Stromaufladung.



Arbeitsbreiten



Lieferumfänge:
 › Batterie
 › Ladegerät
 › 2 Scheibenbürsten



Frischwassertank mit Schlauch für Schnellbefüllung



Reinigungsbürsten mit automatischem Einzug bei Stößen

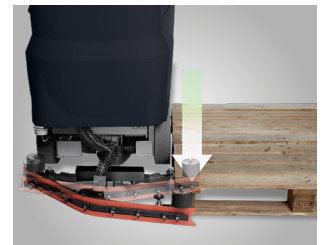

Automatisches Aushaken der Absaugleiste bei unbeabsichtigten Stößen schützen diese vor Beschädigung



Mechanische Bedienung der Bürsten und Absaugleiste über Hebel

Modell		ASSM 750	ASSM 850	ASSM 1000
Art.-Nr.		7203075	7203085	7203100
€ zzgl. USt.		14.029,00	14.379,00	16.539,00
Technische Daten				
Arbeitskapazität	m ² /h	4.500	5.100	6.000
Arbeitsbreite Bürsten	mm	750	850	1.010
Arbeitsbreite Saugen	mm	990	1.105	1.105
Wendekreis Durchmesser	mm	1.910	1.910	1.910
Geschwindigkeit	km/h	6	6	6,5
Bürstendurchmesser	mm	390	430	510
Bürstendruck	kg	30 – 60	30 – 60	30 – 60
Bürstendrehzahl	min ⁻¹	160	160	120
Frischwassertank	l	110	110	110
Schmutzwassertank	l	125	125	125
Stromversorgung	V	Batterie 24	Batterie 24	Batterie 24
Akkulaufzeit	min	ca. 240	ca. 240	ca. 240
Motorleistung	W	1.610	1.610	1.950
Abmessungen (L x B x H) ca.	mm	1.495 x 680 x 1.320	1.495 x 680 x 1.320	1.495 x 680 x 1.320
Gewicht ca.	kg	223	223	230
Transportzuschlag ⁽¹⁾		TPZ 300 = 79,00 €	TPZ 300 = 79,00 €	TPZ 300 = 79,00 €

Überzeugen Sie sich von unserer Leistungsfähigkeit und fragen Sie nach einer individuellen Beratung!

Kontakt: (09 51) 96 555-507
 beratung@cleancraft.de

















Ausstattung



















- Fahrertrieb
- 2 Scheibenbürsten PP 0,6 mm
- Gebogene Absaugleiste hinten
- Automatische Geschwindigkeitsregulierung
- Automatischer Wasser- und Bürstestopp
- 2-Tank-System
- Wasserstandanzeige
- Verstellbarer Bürstendruck
- Mechanische Betriebs- und Feststellbremse
- Batterieladestandanzeige
- Stundenzähler

(1) Erläuterung der Transportzuschlag siehe Rückseite, Preis TPZ zzgl. USt.

Zubehör

INHALTSVERZEICHNIS

Zubehör	ASSM 560 Art.-Nr. 7203056	ASSM 650 Art.-Nr. 7203065	ASSM 800 Art.-Nr. 7203080	ASSM 750 Art.-Nr. 7203075	ASSM 850 Art.-Nr. 7203085	ASSM 1000 Art.-Nr. 7203100
 Grundreinigungs-Pad Schwarz 7"/17,8 cm (VE 5) Art.-Nr. 7212000 19,50 € zzgl. USt.		●				
 Grundreinigungs-Pad Schwarz 8"/20,3 cm (VE 5) Art.-Nr. 7212010 21,50 € zzgl. USt.			●			
 Grundreinigungs-Pad Schwarz 15"/38,1 cm (VE 5) Art.-Nr. 7212030 39,90 € zzgl. USt.				●		
 Grundreinigungs-Pad Schwarz 17"/43,2 cm (VE 5) Art.-Nr. 7212050 47,50 € zzgl. USt.					●	
 Grundreinigungs-Pad Schwarz 20"/50,8 cm (VE 5) Art.-Nr. 7212060 60,50 € zzgl. USt.						●
 Grundreinigungs-Pad Schwarz 22"/55,9 cm (VE 5) Art.-Nr. 7212070 79,90 € zzgl. USt.	●					
 Grundreinigungs-Pad Braun 7"/17,8 cm (VE 5) Art.-Nr. 7212001 19,50 € zzgl. USt.		●				
 Grundreinigungs-Pad Braun 8"/20,3 cm (VE 5) Art.-Nr. 7212011 21,50 € zzgl. USt.			●			
 Grundreinigungs-Pad Braun 15"/38,1 cm (VE 5) Art.-Nr. 7212031 39,90 € zzgl. USt.				●		
 Grundreinigungs-Pad Braun 17"/43,2 cm (VE 5) Art.-Nr. 7212051 47,50 € zzgl. USt.					●	
 Grundreinigungs-Pad Braun 20"/50,8 cm (VE 5) Art.-Nr. 7212061 60,50 € zzgl. USt.						●
 Grundreinigungs-Pad Braun 22"/55,9 cm (VE 5) Art.-Nr. 7212071 79,90 € zzgl. USt.	●					
 Scheuer-Pad Grün 7"/17,8 cm (VE 5) Art.-Nr. 7212002 19,50 € zzgl. USt.		●				
 Scheuer-Pad Grün 8"/20,3 cm (VE 5) Art.-Nr. 7212012 21,50 € zzgl. USt.			●			
 Scheuer-Pad Grün 15"/38,1 cm (VE 5) Art.-Nr. 7212032 39,90 € zzgl. USt.				●		
 Scheuer-Pad Grün 17"/43,2 cm (VE 5) Art.-Nr. 7212052 47,50 € zzgl. USt.					●	
 Scheuer-Pad Grün 20"/50,8 cm (VE 5) Art.-Nr. 7212062 60,50 € zzgl. USt.						●

Zubehör	ASSM 560 Art.-Nr. 7203056	ASSM 650 Art.-Nr. 7203065	ASSM 800 Art.-Nr. 7203080	ASSM 750 Art.-Nr. 7203075	ASSM 850 Art.-Nr. 7203085	ASSM 1000 Art.-Nr. 7203100
 Scheuer-Pad Grün 22"/55,9 cm (VE 5) Art.-Nr. 7212072 79,90 € zzgl. USt.	●					
 Unterhalts-Pad Rot 7"/17,8 cm (VE 5) Art.-Nr. 7212003 19,50 € zzgl. USt.		●				
 Unterhalts-Pad Rot 8"/20,3 cm (VE 5) Art.-Nr. 7212013 21,50 € zzgl. USt.			●			
 Unterhalts-Pad Rot 15"/38,1 cm (VE 5) Art.-Nr. 7212033 39,90 € zzgl. USt.				●		
 Unterhalts-Pad Rot 17"/43,2 cm (VE 5) Art.-Nr. 7212053 47,50 € zzgl. USt.					●	
 Unterhalts-Pad Rot 20"/50,8 cm (VE 5) Art.-Nr. 7212063 60,50 € zzgl. USt.						●
 Unterhalts-Pad Rot 22"/55,9 cm (VE 5) Art.-Nr. 7212073 79,90 € zzgl. USt.	●					
 Polier-Pad Weiß 7"/17,8 cm (VE 5) Art.-Nr. 7212004 19,50 € zzgl. USt.		●				
 Polier-Pad Weiß 8"/20,3 cm (VE 5) Art.-Nr. 7212014 21,50 € zzgl. USt.			●			
 Polier-Pad Weiß 15"/38,1 cm (VE 5) Art.-Nr. 7212034 39,90 € zzgl. USt.				●		
 Polier-Pad Weiß 17"/43,2 cm (VE 5) Art.-Nr. 7212054 47,50 € zzgl. USt.					●	
 Polier-Pad Weiß 20"/50,8 cm (VE 5) Art.-Nr. 7212064 60,50 € zzgl. USt.						●
 Polier-Pad Weiß 22"/55,9 cm (VE 5) Art.-Nr. 7212074 79,90 € zzgl. USt.	●					
 Melamin-Pad 22" / 560 mm Art.-Nr. 7212075 44,90 € zzgl. USt.	●					
 Batterie-Set Art.-Nr. 7210007 1.729,00 € zzgl. USt.		●	●			
 Gel-Batterie-Set 12V, 105A Art.-Nr. 7210012 1.755,00 € zzgl. USt.		●	●			
 Ladegerät Art.-Nr. 7210008 599,00 € zzgl. USt.		●	●			
 Ladegerät 24V, 15A Art.-Nr. 7210013 639,00 € zzgl. USt.		●	●			

Desinfektions- und Dampfreiniger

Hochdruckreiniger

Wasserpumpen

Scheiben-/Scheuersaugmaschinen

Aufsitzscheuersaugmaschinen





















Kehrrmaschinen











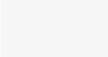
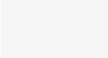
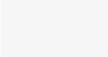
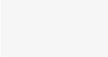

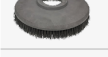

Trockensauger

Nass-/Trockensauger

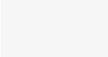

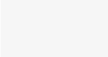
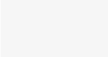
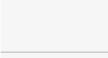



Spezialsauger

Zubehör

Zubehör	ASSM 560 Art.-Nr. 7203056	ASSM 650 Art.-Nr. 7203065	ASSM 800 Art.-Nr. 7203080	ASSM 750 Art.-Nr. 7203075	ASSM 850 Art.-Nr. 7203085	ASSM 1000 Art.-Nr. 7203100
 Alkalischer Universalgrundreiniger BR-A 1l Art.-Nr. 7321401 4,69 € zzgl. USt.	●	●	●	●	●	●
 Alkalischer Universalgrundreiniger BR-A 10l Art.-Nr. 7321410 63,90 € zzgl. USt.	●	●	●	●	●	●
 Neutraler Universalduftreiniger BR-N 1l Art.-Nr. 7321501 5,50 € zzgl. USt.	●	●	●	●	●	●
 Neutraler Universalduftreiniger BR-N 10l Art.-Nr. 7321510 50,90 € zzgl. USt.	●	●	●	●	●	●
 Saurer Allzweckreiniger BR-S 1l Art.-Nr. 7321601 7,50 € zzgl. USt.	●	●	●	●	●	●
 Intensivreiniger HD-Spezial 10l Art.-Nr. 7321910 76,50 € zzgl. USt.	●	●	●	●	●	●
 Sauglippen⁽¹⁾ Art.-Nr. 7214005 63,00 € zzgl. USt.	●					
 Sauglippen⁽¹⁾ Art.-Nr. 7214006 79,00 € zzgl. USt.				●		
 Sauglippen⁽¹⁾ Art.-Nr. 7214007 145,00 € zzgl. USt.					●	
 Sauglippen⁽¹⁾ Art.-Nr. 7214008 145,00 € zzgl. USt.						●
 Sauglippen⁽¹⁾ Art.-Nr. 7214009 195,00 € zzgl. USt.						
 Sauglippen⁽¹⁾ Art.-Nr. 7214010 275,00 € zzgl. USt.						
 Sauglippen Art.-Nr. 7214013 70,00 € zzgl. USt.		●				
 Ersatz-Sauglippe vorne Art.-Nr. 7214020 33,50 € zzgl. USt.		●				
 Ersatz-Sauglippe hinten Art.-Nr. 7214021 47,90 € zzgl. USt.		●				
 Sauglippen vorne Art.-Nr. 7214014 19,50 € zzgl. USt.			●			
 Sauglippen hinten Art.-Nr. 7214015 57,90 € zzgl. USt.			●			
 Sauglippe hinten ölresistent Art.-Nr. 7214022 85,90 € zzgl. USt.		●				
 Sauglippe hinten ölresistent Art.-Nr. 7214023 82,00 € zzgl. USt.			●			
 Scheibenbürste 0,6 mm Art.-Nr. 7211037 42,90 € zzgl. USt.		●				
 Scheibenbürste 0,6 mm Art.-Nr. 7211038 47,90 € zzgl. USt.			●			

Zubehör	ASSM 560 Art.-Nr. 7203056	ASSM 650 Art.-Nr. 7203065	ASSM 800 Art.-Nr. 7203080	ASSM 750 Art.-Nr. 7203075	ASSM 850 Art.-Nr. 7203085	ASSM 1000 Art.-Nr. 7203100
	●					
Ersatz-Scheibenbürste 0,6 mm Art.-Nr. 7211010 139,00 € zzgl. USt.						
	●					
Scheibenbürste 0,3 mm Art.-Nr. 7211011 209,00 € zzgl. USt.						
				●		
Ersatz-Scheibenbürste 0,6 mm Art.-Nr. 7211012 105,00 € zzgl. USt.						
				●		
Scheibenbürste 0,3 mm Art.-Nr. 7211013 105,00 € zzgl. USt.						
					●	
Ersatz-Scheibenbürste 0,6 mm Art.-Nr. 7211014 99,00 € zzgl. USt.						
					●	
Scheibenbürste 0,3 mm Art.-Nr. 7211015 99,00 € zzgl. USt.						
						●
Ersatz-Scheibenbürste 0,6 mm Art.-Nr. 7211016 109,00 € zzgl. USt.						
						●
Scheibenbürste 0,3 mm Art.-Nr. 7211017 116,00 € zzgl. USt.						
						
Zylinderförmige Scheuerbürste 0,6 mm Art.-Nr. 7211018 145,00 € zzgl. USt.						
						
Vordere Bürste 1,4 mm Art.-Nr. 7211019 99,00 € zzgl. USt.						
						
Zylinderförmige Scheuerbürste 0,7 mm Art.-Nr. 7211020 219,00 € zzgl. USt.						
		●				
Tynex-Bürste Ø 0,1 mm Art.-Nr. 7211040 119,90 € zzgl. USt.						
				●		
Tynex-Bürste Ø 0,1 mm Art.-Nr. 7211041 129,00 € zzgl. USt.						
,17,8cm (VE 5)" data-bbox="48 665 115 690"/>		●				
Melamin-Pad 7"/>,17,8cm (VE 5) Art.-Nr. 7212005 17,00 € zzgl. USt.						
,20,3cm (VE 5)" data-bbox="48 695 115 720"/>				●		
Melamin-Pad 8"/>,20,3cm (VE 5) Art.-Nr. 7212015 21,50 € zzgl. USt.						
	●					
Treibteller Art.-Nr. 7213004 175,00 € zzgl. USt.						
				●		
Treibteller Art.-Nr. 7213005 119,00 € zzgl. USt.						
					●	
Treibteller Art.-Nr. 7213006 89,90 € zzgl. USt.						
						●
Treibteller Art.-Nr. 7213007 125,00 € zzgl. USt.						
						
Treibteller Art.-Nr. 7213008 149,90 € zzgl. USt.						
						
Treibteller mit Central Lock Art.-Nr. 7213009 95,00 € zzgl. USt.						
		●				
Treibteller Art.-Nr. 7213013 57,90 € zzgl. USt.						
			●			
Treibteller Art.-Nr. 7213014 62,00 € zzgl. USt.						

INHALTSVERZEICHNIS

Bezeichnung		1 Teppichshampoo SPX	2 Neutraler Allzweckreiniger HDR-N		3 Saurer Allzweckreiniger HDR-S		4 Neutraler Universalduftreiniger BR-N	
Art.-Nr.		7321001	7321201	7321210	7321301	7321310	7321501	7321510
€ zzgl. USt.		7,19	5,00	49,90	4,39	44,90	5,50	50,90
€ zzgl. USt.		7,19 / Liter	5,00 / Liter	4,99 / Liter	4,39 / Liter	4,49 / Liter	5,50 / Liter	5,09 / Liter
Inhalt		1 Liter	1 Liter	10 Liter	1 Liter	10 Liter	1 Liter	10 Liter
								
Spezialböden	PVC			X				
	Linoleum			X				
	Gummi			X				
	Polyurethan			X				
	Laminat			X				
Steinfußböden	Sportböden							
	Naturstein			X				X
	Beton			X		X		X
	Zementestrich			X		X		X
	Klinker			X		X		X
	Keramische Fliesen			X		X		X
	Feinsteinzeugfliese							
	Terracotta			X				X
	Kunstharz			X				X
Holz/Parkett	Versiegelt			X				X
	Unversiegelt							
	Fertigparkett			X				X
Kork	Versiegelt			X				X
	Unversiegelt							
Andere	Teppich	X						
	pH-Wert	9	9	9	1,5	1,5	5,5	5,5
	Lösung	alkalisch	neutral	neutral	sauer	sauer	neutral	neutral

Diese Aufstellung dient lediglich der vereinfachten Übersicht – es entsteht kein Haftungsanspruch – Reinigungsmittel sind grundsätzlich immer an Probeflächen vorab zu testen

1 Teppichshampoo SPX

Für die hochwirksame und zugleich schonende Reinigung von allen farb- und wasserbeständigen Teppichböden, textilen Belägen und Polstern

- ▶ Universell einsetzbar als Sprüh-Extraktionsreiniger, zur Fleckenentfernung und Schmutzlösung von allen farb- und wasserbeständigen Teppichböden, textilen Belägen und Polstern
- ▶ Verhinderung von schneller Wiederanschmutzung durch die spezielle Rohstoffkombination
- ▶ Frei von Bleichmitteln und optischen Aufhellern
- ▶ Sehr angenehmer frischer Duft

Anwendung/Dosierung:

- ▶ 80 – 400 ml auf 10 Liter Wasser je nach Verschmutzungsgrad

- › Hochkonzentrierter Sprühextraktionsreiniger
- › Universell einsetzbar als Teppichshampoo, Fleckentferner, Textilgrundreiniger
- › Verhindert eine schnelle Wiederanschmutzung
- › Verlängert die Werterhaltung

2 Reinigungsmittel HDR-N

Allzweckreiniger auf Alkoholbasis zur schonenden, streifenfreien und rückstandslosen Reinigung von wasserbeständigen Oberflächen und Bodenbelägen

- ▶ Universell einsetzbar für Glas, Kunststoff, Fliesen, Laminat, versiegelte Holzböden, PVC und Linoleum
- ▶ Gute Reinigungskraft
- ▶ Reinigt schonend, schnell und streifenfrei
- ▶ Frei von rückfettenden und filmbildenden Substanzen
- ▶ Greift keine Beschichtungen an
- ▶ Frischer, angenehmer und lang anhaltender Zitrusduft
- ▶ Sparsam im Verbrauch

Anwendung/Dosierung:

- ▶ 30 – 50 ml auf 10 Liter Wasser je nach Verschmutzungsgrad

- › Allzweckreiniger auf Alkoholbasis
- › Gute Reinigungskraft
- › Reinigt schonend, schnell und streifenfrei
- › Sparsam im Verbrauch

3 Reinigungsmittel HDR-S

Umweltfreundlicher Reiniger für die effiziente Reinigung im Nasszellenbereich

- ▶ Hygienische, mühelose, schnelle und selbsttätige Reinigung von Kalk, Rost, Schmutz und Seifenresten im Nasszellenbereich
- ▶ Angenehmer, frischer Zitrusduft

Anwendung/Dosierung:

- ▶ 30 – 50 ml auf 10 Liter Wasser je nach Verschmutzungsgrad

- › Allzweckreiniger auf Alkoholbasis
- › Gute Reinigungskraft
- › Reinigt schonend, schnell und streifenfrei
- › Sparsam im Verbrauch

4 Reinigungsmittel BR-N

Universalreiniger mit angenehmem, lang anhaltendem Duft zur einfachen und täglichen Anwendung

- ▶ Universalreiniger mit breitem Wirkungsgrad
- ▶ Einfachste Anwendung
- ▶ Schnelles, streifenfreies Reinigungsergebnis
- ▶ Wachs-, polymer- und seifenfrei
- ▶ Selbsttätige Trocknung
- ▶ Automatengeeignet
- ▶ Besonders langanhaltender, frischer Duft

Anwendung/Dosierung:





- ▶ 20 – 50 ml auf 10 Liter Wasser je nach Verschmutzungsgrad

- › Universalreiniger
- › Schnelles, streifenfreies Reinigungsergebnis
- › Besonders langanhaltender, frischer Duft
- › Automatengeeignet

Bezeichnung	Kalkschutzkonzentrat KS 1
Art.-Nr.	7322001
€ zzgl. USt.	8,19
Inhalt	1 Liter



Bewährter Schutz vor Kalkablagerungen bei Heißwasser-Hochdruckreinigern
Einsatzbereich 60°C – 140°C
Phosphatfrei

Bezeichnung		5 Konzentrierter Kalklöser	6 Intensivreiniger HD-Spezial	7 Alkalischer Universalgrundreiniger BR-A		8 Alkalischer Allzweckreiniger HDR-A
Art.-Nr.		7321601	7321910	7321401	7321410	7321101
€ zzgl. USt.		7,50	76,50	4,69	63,90	4,39
€ zzgl. USt.		7,50 / Liter	7,65 / Liter	4,69 / Liter	6,39 / Liter	7,19 / Liter
Inhalt		1 Liter	10 Liter	1 Liter	10 Liter	1 Liter
						
Spezialböden	PVC		X		X	X
	Linoleum				X	
	Gummi				X	
	Polyurethan				X	X
	Laminat					X
Steinfußböden	Sportböden				X	
	Naturstein				X	
	Beton		X		X	X
	Zementestrich		X		X	X
	Klinker				X	
	Keramische Fliesen		X		X	
	Feinsteinzeugfliese	X			X	
Terracotta		X		X		
Kunstharz		X		X		
Holz/Parkett	Versiegelt					
	Unversiegelt					
	Fertigparkett					
Kork	Versiegelt					
	Unversiegelt					
Andere	Teppich					
pH	pH-Wert	1	12	10		9,5
	Lösung	sauer	alkalisch	alkalisch		alkalisch

Diese Aufstellung dient lediglich der vereinfachten Übersicht – es entsteht kein Haftungsanspruch – Reinigungsmittel sind grundsätzlich immer an Probeflächen vorab zu testen

5 Reinigungsmittel BR-S

Konzentrierter Kalklöser zur schnellen und mühelosen Entfernung von Kalkablagerungen, -rückständen, Urinstein und mineralen Verschmutzungen

- ▶ Schaumarm, konzentrierter Kalklöser
- ▶ Nicht geeignet für beschädigte Chromarmaturen, Nickel- und Zinkoberflächen, Marmor, Kunststoffe

Anwendung/Dosierung:

- ▶ 1 – 5 %, bitte vor Gebrauch an einer unauffälligen Stelle auf Materialverträglichkeit testen

- ▶ Konzentrierter Kalklöser
- ▶ Materialschonend
- ▶ Sehr gutes Reinigungsvermögen

6 HD-Spezial

Universalsreiniger für die schnelle, mühelose und materialschonende Reinigung von starken Verschmutzungen im Werkstatt-, Kraftfahrzeug- und Nutzfahrzeugbereich

- ▶ Universell einsetzbar für Hochdruck-, Sprüh-, Ultraschall-, Zapfsäulen- und Motorenreiniger
 - ▶ Ölabscheiderfreundlich gemäß Ö-Norm B 5106
 - ▶ Angenehme Parfümierung
- Anwendung/Dosierung:**
- ▶ **Autowäsche:** 20 – 40 ml / 10 l Wasser
 - ▶ **Scheuersaugmaschinen:** 200 – 500 ml / 10 l Wasser
 - ▶ **Hochdruckreiniger:** 1000 ml / 10 l Wasser
 - ▶ **Glasreinigung:** 100 - 500 ml / 10 l Wasser
 - ▶ **Bodenreinigung manuell:** 50 – 100 ml / 10 l Wasser (Materialverträglichkeit testen)

- ▶ Vielseitig einsetzbarer, hochkonzentrierter Universalsreiniger
- ▶ Manuell und maschinell einsetzbar
- ▶ Reinigt schnell und materialschonend
- ▶ Automatengeeignet

7 Universalreiniger BR-A

Universelles Grundreiniger-Konzentrat zur mühelosen Entfernung von Beschichtungen, starken Verschmutzungen, Versiegelungen und Verkrustungen auf allen wasser- und lösemittelbeständigen Oberflächen

- ▶ Mit sehr hohem Lösemittelanteil
 - ▶ Löst schnell und mühelos hartnäckige Verschmutzungen, Beschichtungen, Versiegelungen und Verkrustungen
 - ▶ Arbeitet schnell und effektiv
 - ▶ Keine unangenehme Geruchsbildung
 - ▶ Breiter Wirkungsgrad
 - ▶ Reinigt selbsttätig extrem fett-haltige und ölige Verschmutzungen
 - ▶ Auch für Linoleum geeignet
- Anwendung/Dosierung:**
- ▶ 1 – 3 Liter je nach Verschmutzungsgrad auf 10 Liter Wasser

- ▶ Vielseitig einsetzbarer, hochkonzentrierter Universalsreiniger
- ▶ Manuell und maschinell einsetzbar
- ▶ Reinigt schnell und materialschonend
- ▶ Automatengeeignet

8 Reinigungsmittel HDR-A

Leicht alkalischer Allzweckreiniger auf Alkoholbasis zur schonenden, streifenfreien und rückstandslosen Reinigung von wasserbeständigen Oberflächen und Bodenbelägen

- ▶ Universell einsetzbar für Glas, Kunststoff, Fliesen, Laminat, versiegelte Holzböden, PVC und Linoleum
 - ▶ Gute Reinigungskraft
 - ▶ Reinigt schonend, schnell und streifenfrei
 - ▶ Frei von rückfettenden und filmbildenden Substanzen
 - ▶ Greift keine Beschichtungen an
 - ▶ Frischer, angenehmer und lang anhaltender Zitrusduft
 - ▶ Sparsam im Verbrauch
- Anwendung/Dosierung:**
- ▶ 1 : 10 je nach Verschmutzungsgrad anpassen

- ▶ Leicht alkalischer Allzweckreiniger
- ▶ Gute Reinigungskraft
- ▶ Reinigt schonend, schnell und streifenfrei
- ▶ Sparsam im Verbrauch



Aufsitzscheuersaugmaschinen ASSM 7500 B / ORB / ASSM 6500 CY – Die Intelligen in verschiedenen Ausstattungsvarianten für alle Schmutzarten und Anforderungen

- ▶ Vielseitig einsetzbar in jeder Umgebung und für alle Schmutzarten, wie in Supermärkten, Lagern, Einkaufszentren, Produktionsstätten, Schwimmbädern, Fitnesszentren, Autosalons und Werkstätten
- ▶ Batteriebetriebene Aufsitzscheuersaugmaschinen mit Scheibenbürsten, Zylinderbürsten oder Pad (Orbital) in den Versionen BASIC und PLUS erhältlich
- ▶ Automatischer Antrieb mit hoher Leistungskraft z. B. auf Rampen und konstanter Beibehaltung der Geschwindigkeit beim Abwärtsfahren

- ▶ Automatische Geschwindigkeitsverringerung in Kurvenlage
- ▶ PLUS-Version mit iD – intelligent Drive und erweiterten Funktionen. Dieses System ermöglicht die Verwaltung aller Funktionen über ein Touchscreen-Bedienfeld.
- ▶ Ergonomischer und einstellbarer Fahrersitz
- ▶ Müheloser Zugang zum Fahrersitz durch tiefliegendes Trittbrett

Ausstattung:

- ▶ ESC (Elektronische Stabilitätskontrolle)
- ▶ Rundumkennleuchte
- ▶ Gebogene Absaugleiste hinten
- ▶ Automatische Geschwindigkeitsregulierung
- ▶ Automatischer Wasser- und Bürstenstopp
- ▶ 2-Tank-System mit Wasserstandanzeige
- ▶ Verstellbarer Bürstendruck
- ▶ Stundenzähler und Batterieladestandsanzeige



Verbrauch von
Reinigungsmittel (l/100 m²)

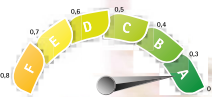

Energie-Effizienz
(w/m²)



Lieferumfang

ASSM 7500 B BASIC / B PLUS:

- › Zwei Scheibenbürsten
- › Batterie
- › Ladegerät



Lieferumfang ASSM 7500 ORB BASIC:

- › Grundreinigungspad
- › Unterhaltspad
- › Scheuerpad
- › Batterie
- › Ladegerät

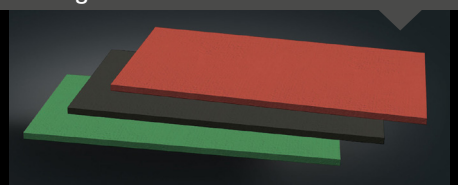

Lieferumfang

ASSM 6500 CY BASIC / CY PLUS:

- › Zwei Zylinderbürsten
- › Zwei seitliche Kehrbürsten
- › Batterie
- › Ladegerät

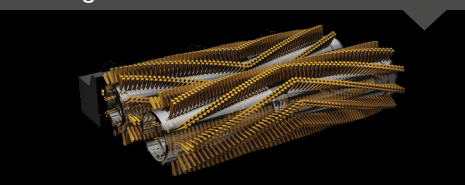

ASSM 7500 B BASIC / PLUS

Modell		ASSM 7500 B BASIC
Art.-Nr.		7203275
€ zzgl. USt.		ab 15.829,00
Modell		ASSM 7500 B PLUS
Art.-Nr.		7203276
€ zzgl. USt.		ab 17.999,00
Technische Daten		
Arbeitskapazität	m ² /h	4.500
Arbeitsbreite	mm	755
Arbeitsbreite Saugen	mm	880
Geschwindigkeit	km/h	0 – 8
Bürstendurchmesser	mm	385
Bürstendruck	kg	35 – 100
Bürstendrehzahl	min ⁻¹	140
Frishwassertank	l	110
Schmutzwassertank	l	110
Akkulaufzeit		bis zu 300 min
Länge x Breite x Höhe ca.	mm	1.595 x 1.242 x 900
Transportzuschlag ⁽¹⁾		TPZ 300 = 79,00 €

- ▶ Die Scheibenbürsten machen den Bürstenkopf vielseitig an viele Umgebungs- und Oberflächenarten anpassbar
- ▶ Durch den um bis zu 100kg regulierbaren Druck lässt sich die Scheuersaugmaschine mit Scheibenbürsten vielseitig einsetzen um auch den hartnäckigsten Schmutz bequem zu beseitigen
- ▶ Seitenbürste optional erhältlich, um das Reinigen entlang von Wänden oder Regalen zu erleichtern und damit die Produktivität um bis zu 15% zu erhöhen
- ▶ FWF-Technologie: gleichmäßige Verteilung des Wassers auf beide Bürsten, dadurch gleichmäßige Sauberkeit ohne Verschwendung von Wasser und Reinigungsmittel
- ▶ Seitliche Spritzschutzleisten halten das Wasser stets innerhalb des Bürstenbereichs zur Vermeidung von Wasserspritzern und für optimales Trocknen



ASSM 7500 ORB BASIC

Modell		ASSM 7500 ORB BASIC
Art.-Nr.		7203375
€ zzgl. USt.		ab 15.999,00
Technische Daten		
Arbeitskapazität	m ² /h	4.500
Arbeitsbreite	mm	710
Arbeitsbreite Saugen	mm	880
Geschwindigkeit	km/h	0 – 8
Bürstendurchmesser	mm	510
Bürstendruck	kg	30 – 70
Schwingungen	min ⁻¹	3.000
Rechteckiges Pad	mm	711 x 355
Frishwassertank	l	110
Schmutzwassertank	l	110
Akkulaufzeit		bis zu 300 min
Länge x Breite x Höhe ca.	mm	1.595 x 1.242 x 900
Transportzuschlag ⁽¹⁾		TPZ 300 = 79,00 €

- ▶ Der Schrubbkopf besteht aus einem rechteckigen Pad, das sich mit quer zur Fahrtrichtung verlaufenden seitlichen Schwingungen mit einem Hub von 1cm
- ▶ Die orbitale Bewegung des Reinigungs pads mit circa 1.400 Zyklen pro Minute löst auch hartnäckigen, getrockneten Schmutz vom Boden
- ▶ Dieser Schrubbkopf eignet sich zum Arbeiten auf strukturierten Böden oder solchen mit breiten Fugen

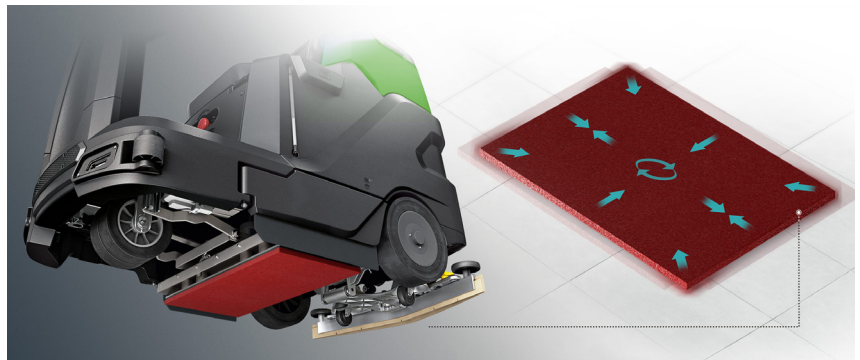

ASSM 6500 CY BASIC / PLUS –

Kombimaschine, die in einem Arbeitsschritt kehrt und scheidert

- ▶ Zwei Zylinderbürsten mit gegenläufiger Drehung schrubben nicht nur, sondern kehren auch nicht anhaftende Schmutzreste in einen Kehrgutbehälter für kleine Feststoffe
- ▶ Waschen und Scheuern des Bodens mit Wasser und Reinigungsmittel
- ▶ Beidseitig angebrachte Kehrbürsten für schwer zugängliche Stellen und effizientere Reinigung

Modell		ASSM 6500 CY BASIC
Art.-Nr.		7203265
€ zzgl. USt.		ab 19.669,00
Modell		ASSM 6500 CY PLUS
Art.-Nr.		7203266
€ zzgl. USt.		ab 21.799,00
Technische Daten		
Arbeitskapazität	m ² /h	5.000
Arbeitsbreite	mm	645
Arbeitsbreite Saugen	mm	880
Geschwindigkeit	km/h	0 – 8
Bürstendurchmesser	mm	180 x 656
Bürstendruck	kg	30 – 60
Bürstendrehzahl	min ⁻¹	550
Frishwassertank	l	110
Schmutzwassertank	l	110
Akkulaufzeit	min	bis zu 300
Länge x Breite x Höhe ca.	mm	1.595 x 1.242 x 900
Transportzuschlag ⁽¹⁾		TPZ 300 = 79,00 €

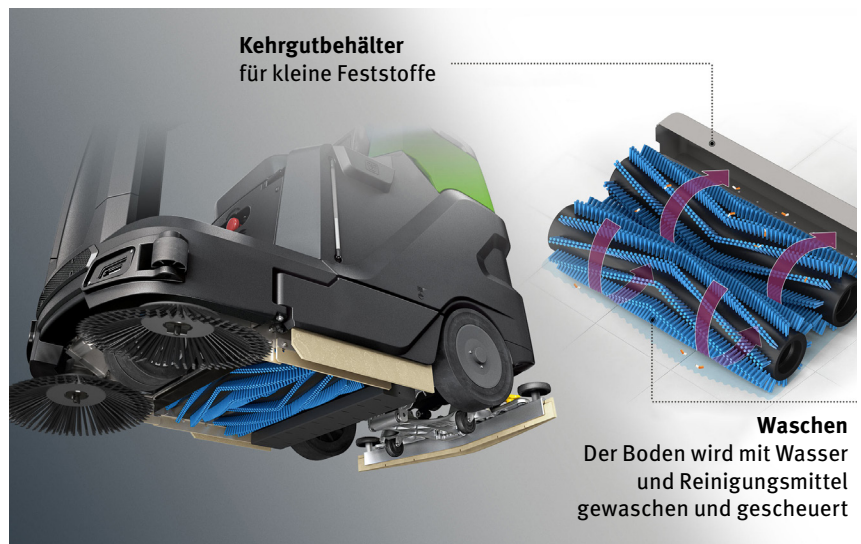

(1) Erläuterung der Transportzuschlag siehe Rückseite, Preis TPZ zzgl. USt.

Aufsitzscheuersaugmaschinen

ASSM 7500 B BASIC / ASSM 7500 B PLUS / ASSM 7500 ORB BASIC / ASSM 6500 CY BASIC / ASSM 6500 CY PLUS



Die Qualität, die Sie mit Ihren eigenen Augen sehen können:
Genießen Sie die Formen eines Designs, das jedes einzelne Detail zur Geltung bringt

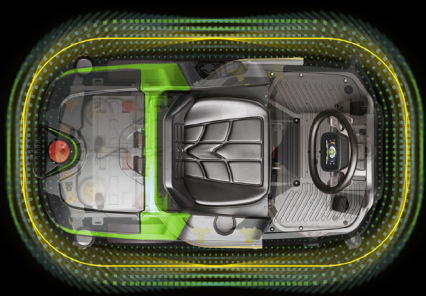

DESIGN

- ▶ Aus einer umsichtigen Entwicklungs- und Planungsarbeit entstand ein Maschinengestell mit einem Komplettschutz der mechanischen Teile, das sie umhüllt und vor unbeabsichtigten Stößen bewahrt
- ▶ Auf diese Weise erhöht sich die Nutzungsdauer der Komponenten und der ursprüngliche Wert des Produkts bleibt langfristig erhalten
- ▶ Die gesamte Außenstruktur besteht aus hochdichtem Polyethylen, ein solides und robustes Material. Eventuelle Einwirkungen, die während der Arbeit vorkommen können, werden von den eingebauten Stoßdämpferrollen gänzlich absorbiert



Das umhüllende Design gewährleistet langfristige Nutzung Ihrer Investition



- ▶ Der tief liegende Schwerpunkt sorgt für eine ausgezeichnete Stabilität beim Arbeiten und Überstellen, auch in Kurvenlage oder beim Überwinden von Rampen

Die geringe Höhe erleichtert den Zugang zu den Tanks für eine bequemere und einfachere Wartung



Leichte Lenkung für bequemes Fahren

- ▶ Das doppelte Antriebsrad verringert den spezifischen Druck auf den Boden und macht das Lenken weicher. Es erhöht die Handlichkeit und vermeidet Spurenbildung am Boden, auch auf empfindlichen Oberflächen

Erhöhung der Produktivität durch Seitenbürste

- ▶ Optional erhältliche dritte Bürste seitlich ausfahrbar, um das Reinigen entlang von Wänden oder unter Regalen zu erleichtern und damit die Produktivität um bis zu 15% zu erhöhen

Bis zu 100 kg Druck

- ▶ Durch den von 35 bis 100 kg einstellbaren Bürstendruck lässt sich auch hartnäckigster Schmutz bekämpfen

3-stufiger Saugmotor

- ▶ Effizientes Saugsystem trocknet den Boden sofort und beseitigt damit jede Rutschgefahr

Große Reichweite

- ▶ Mehr als vier Stunden Arbeitszeit ohne Unterbrechung



FLR-LONG RANGE

- ▶ Bis zu 70% mehr Produktivität

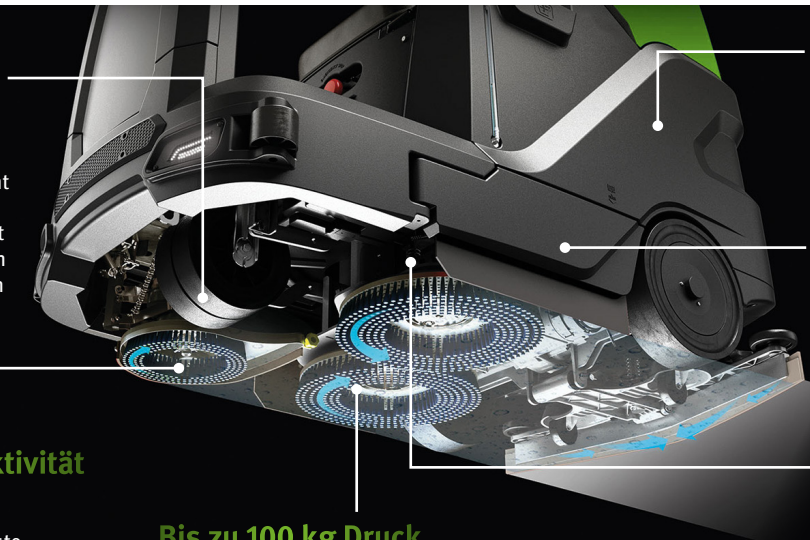

Sehr leise!



- ▶ Die FNC- und ECO-Mode-Technologie sorgen für einen leisen Betrieb der Serie ASSM, zum Wohl der Gesundheit des Bedieners und der im Raum anwesenden Personen

KOMFORT

- ▶ Der aus einem weichen Material bestehende, nach vor und zurück verstellbare Sitz ist ergonomisch geformt, wodurch der Rücken entlastet wird
- ▶ Der Bediener kann entspannt mehrere Stunden lang arbeiten ohne zu ermüden

Formen, die sich den Bewegungen des Bedieners anpassen und Fahrkomfort bieten



- ▶ Die seitlichen Wippen erhöhen die Kontrolle über die Maschine und gewährleisten ein bequemes und sicheres Fahren

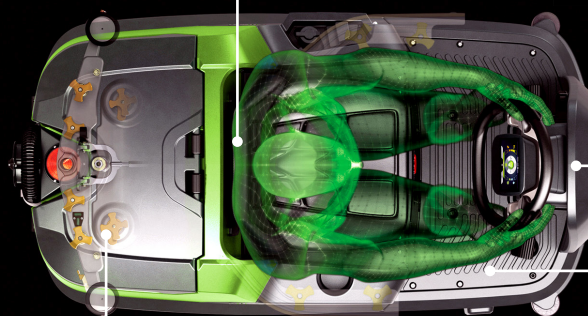

- ▶ Der Aufbau des Frontteils sorgt für maximale Beinfreiheit und bringt den Lenker zum Bediener, wodurch er sich bequemer benutzen lässt

- ▶ Der Fußraum bietet eine optimale Abstützfläche und ist trotz der kompakten Abmessungen der Maschine sehr geräumig



Gelber Farbcode

- ▶ Die Teile, die am Ende der Arbeitsschicht regelmäßig gereinigt werden müssen, sind gelb gekennzeichnet, um Zeit zu sparen und die Scheuersaugmaschine stets in optimalem Zustand zu erhalten



Service-Beleuchtung

- ▶ Das exklusive Servicebeleuchtungspaket verbessert die Sicht auf jene Teile, die vom Bediener kontrolliert werden müssen, indem die betroffenen Teile mit LED-Leuchten ausgeleuchtet werden

Aufsitzscheuersaugmaschinen

Die Technologien, die die Reinigungsarbeiten immer sicherer machen

SICHERHEIT

Die Sicherheit ist ein wichtiger Faktor

- Die Serie ASSM sieht eine Reihe von Sicherheitssystemen vor, die dazu beitragen stets alles unter Kontrolle zu haben, um unbeschwert arbeiten zu können



DIE AKTIVE TECHNOLOGIE beugt Unfällen vor



KOLLISIONS-SCHUTZSYSTEM

- Das Kollisionsschutzsystem erkennt Hindernisse beim Rückwärtsfahren, damit der Bediener vollkommen sicher arbeiten kann und die Maschine geschützt ist



HINTERE KAMERA

- Erleichtert das Rückwärtsfahren durch Erkennen eventueller Hindernisse



TOUCHSCREEN ANZEIGER

- Erhöht die Sicht in schlecht beleuchteten Räumen



ESC - ELEKTRONISCHE STABILITÄTS-KONTROLLE

- Verringert automatisch die Geschwindigkeit in Kurvenlage ohne bremsen zu müssen



LED-SCHWEINWERFER

- Die vorderen und hinteren LED-Scheinwerfer gewährleisten maximale Sicherheit beim Arbeiten unter jeglichen Bedingungen



EMERGENCY STOP

- Mit nur einem Tastendruck kommt die Maschine sofort zum Stillstand



DESCENT CONTROL

- Konstante Beibehaltung der Geschwindigkeit beim Abwärtsfahren, wodurch abrupte Beschleunigungen bedingt durch die Schwerkraft vermieden werden



BEDIENELEMENTE AM LENKER

- Sie erhöhen die Kontrolle über die Reinigungsarbeit und bewirken eine sichere Benutzung der Maschine, denn der Bediener kann ohne jegliche Ablenkung den Blick stets in Fahrtrichtung halten



GESCHWINDIGKEITSKONTROLLE

- Kontrollvorrichtung, mit der sich die gewünschte Geschwindigkeit einstellen lässt



LERNVIDEOS

- Fragen? Die ASSM hat alle Antworten: Lernvideos, helfen dem Bediener in jeder Phase seiner Arbeit

DIE PASSIVEN SYSTEME helfen dem Bediener im Notfall



STOP&GO

- Sowohl beim Aufwärtsfahren als auch beim Abwärtsfahren kommt die Maschine beim Loslassen des Pedals dank des Antriebskontrollsystems zum Stillstand



Fahrsystem mit Touchscreen, das die Reinigungsarbeit zu einem revolutionären Erlebnis macht

Der Bediener ist von Technik umgeben, die alles einfach, intuitiv und dynamisch macht

- Die gesamte Verwaltung der Aktivitäten erfolgt über eine einzigartige Schnittstelle, die viele individuelle Einstellungen ermöglicht

- Durch einfaches Berühren des Displays reagiert die Maschine sofort auf jeden ihrer Befehle

- Die Grafik des hochauflösenden Farbdisplays vermittelt Ihnen das Nutzungserlebnis eines Smartphones



EINLOGGEN MIT PASSWORT

- Um Ihre Investition zu schützen



ZONENPROGRAMME

- Um stets die Leistung zu haben, die Sie haben wollen



ECO MODE

- Für den Umweltschutz

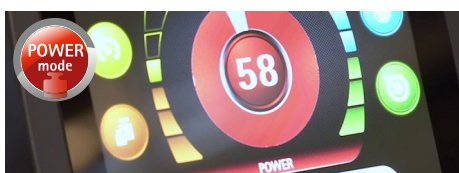

POWER MODE

- Für maximale Leistung

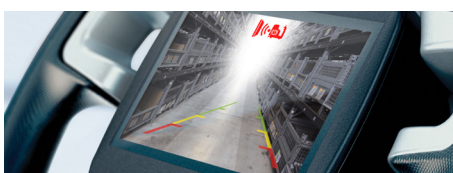

KONTROLLKAMERA

- Hinterer Kamera zur Kontrolle der Reinigungsleistung

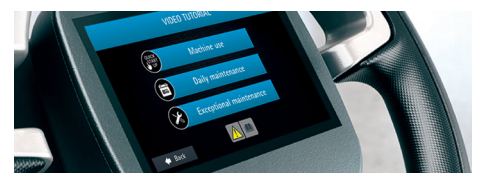

LERNVIDEOS

- Die Einschulung ist effizienter, einfach und schnell



iD-intelligent Drive
 ► Ermöglicht die Verwaltung aller Funktionen über ein Touchscreen-Bedienfeld
 ► Vereinfacht das Lenken und sorgt für eine sofortige und intuitive Benutzung der Maschine



ECO MODE
 ► spart Wasser, Reinigungsmittel und Energie



POWER MODE
 ► Für mehr Schrubbkraft bei hartnäckigem Schmutz



FLOTTENMANAGEMENT
 ► Kontrolle der Maschine zu jeder Zeit und von jedem Ort möglich



GEOLOKALISIERUNG
 ► Einfache Ermittlung des Standpunktes



BENUTZERSTATISTIK
 ► Informationen über die Nutzungsart und den Benutzer



WARTUNG
 ► Den Zustand der Maschine im Blick



TELEMETRIE
 ► Permanente Einsicht in die Nutzungseffizienz



LONG RANGE
 ► Verringert den Wasser- und Reinigungsmittelverbrauch pro Eingriff um bis zu 66%. Das System recycelt die Reinigungslösung und erhöht dadurch die Reichweite: Mehr m² Sauberkeit mit weniger Ressourcen



SOLUTION SAVER
 ► Die Wasser- und Reinigungsmittelmenge wird separat dosiert, wodurch der Verbrauch um bis zu 50% verringert wird



WATER FLOW
 ► Garantiert gleichmäßige Sauberkeit auf der gesamten Arbeitsbreite beim ersten Durchgang mit Optimierung der Reinigungslösung



ENERGY SAVER
 ► Verringert den Energieverbrauch um bis zu 35%



NOISE CANCELLING
 ► Verringert den Schalldruckpegel



Die Teile, die am Ende der Arbeitsschicht regelmäßig gereinigt werden müssen, sind gelb gekennzeichnet, um Zeit zu sparen und die Scheuersaugmaschine stets in optimalem Zustand zu erhalten



Lenkrad in der Ausführung BASIC mit kleiner Anzeige und Schaltwippen für Arbeitsdruck und Rückwärtsgang



Lenkrad in der Ausführung PLUS mit Touchscreen und Schaltwippen für Arbeitsdruck und Rückwärtsgang



Hinterere Kamera zur Kontrolle der Reinigungsleistung



Kollisionsschutzsystem warnt bei Rückwärtsfahrt vor Hindernissen

Die Unterschiede:

Ausstattungen	ASSM 7500 B BASIC	ASSM 7500 B PLUS PLUS	ASSM 6500 CY BASIC	ASSM 6500 CY PLUS PLUS	ASSM 7500 ORB BASIC
iD-Intelligent Drive	-	•	-	•	-
Hochauflösender 5"-Farb-Touchscreen	-	•	-	•	-
Einloggen mit Passwort	-	•	-	•	-
Individuelle Programmierung der Arbeitsbereiche "ZONE"	-	•	-	•	-
Geschwindigkeitskontrolle	-	•	-	•	-
Eco Mode	-	•	-	•	-
Power Mode	-	•	-	•	-
Hinterere Kamera	-	•	-	•	-
Kollisionsschutzsystem	-	•	-	•	-
Lernvideo	-	•	-	•	-
KOMFORT					
Stundenzähler	•	•	•	•	•
Füllstandanzeiger	•	•	•	•	•
Kontrollleuchten Reservestand von Wasser und Reinigungsmittel	-	•	-	•	-
PRODUKTIVITÄT					
Druckeinstellung	-	•	-	•	-
Extradruck	•	-	•	-	•
Rechte seitliche Reinigungsbürste	○	○	-	-	-
2 seitliche Kkehrbürsten	-	-	•	•	-
3-stufiger Saugmotor	-	-	-	•	-
FFM (Flottenmanagement)	○	○	○	○	○ ○
SICHERHEIT					
Blinker	•	•	•	•	•
LED-Fahrscheinwerfersatz (vorne - hinten)	○	-	○	-	○
Superelastischer Rädersatz (vorne - hinten)	-	-	○	-	○
RAMP UP	•	•	•	•	•
Stop&Go	•	•	•	•	•
Descent control	•	•	•	•	•
ESC (Elektronische Stabilitätskontrolle)	•	•	•	•	•
Emergency Stop	•	•	•	•	•
UMWELT					
FSS (SOLUTION SAVER)	-	○	-	-	-
FLR (LONG RANGE)	○	-	○	-	○
FNC (NOISE CANCELING)	•	-	•	-	•
FES (ENERGY SAVER)	•	•	•	•	•
FWF (WATER FLOW)	•	•	-	-	-
Start&Stop	•	•	•	•	•

Zubehör

INHALTSVERZEICHNIS

Zubehör	6500 CY BASIC Art.-Nr. 7203265	6500 CY PLUS Art.-Nr. 7203266	7500 B BASIC Art.-Nr. 7203275	7500 B PLUS Art.-Nr. 7203276	7500 ORB BASIC Art.-Nr. 7203375
 Ersatz-Sauglippen vorne & hinten 33 SHORE ⁽¹⁾ Art.-Nr. 7214050 86,90 € zzgl. USt.	●	●	●	●	●
 Ersatz-Sauglippen vorne & hinten 40 SHORE Art.-Nr. 7214051 59,90 € zzgl. USt.	●	●	●	●	●
 Ersatz-Sauglippen vorne & hinten POLYURETHAN Art.-Nr. 7214052 130,00 € zzgl. USt.	●	●	●	●	●
 Zylindrische Bürste 180 x 656 mm PPL 0,6 Art.-Nr. 7211104 265,00 € zzgl. USt.	●				
 Scheibenbürste PPL 0,3 mm Art.-Nr. 7211100 59,00 € zzgl. USt.			●	●	
 Scheibenbürste PPL 0,6 mm ⁽¹⁾ Art.-Nr. 7211101 59,00 € zzgl. USt.			●	●	
 Scheibenbürste PPL 0,9 mm Art.-Nr. 7211102 59,00 € zzgl. USt.			●	●	
 Scheibenbürste Tynex Art.-Nr. 7211103 165,00 € zzgl. USt.			●	●	
 Seitenbürste PPL 0,3 mm Art.-Nr. 7211105 49,00 € zzgl. USt.			●	●	
 Seitenbürste PPL 0,6 mm Art.-Nr. 7211106 49,00 € zzgl. USt.			●	●	
 Seitenbürste PPL 0,9 mm Art.-Nr. 7211107 49,00 € zzgl. USt.			●	●	
 Seitenbürste Tynex Art.-Nr. 7211108 90,00 € zzgl. USt.			●	●	
 Treibteller für Seitenbürste Art.-Nr. 7213051 109,00 € zzgl. USt.			●	●	
 Treibteller Art.-Nr. 7213050 125,00 € zzgl. USt.			●	●	
 Scheibenbürste 0,6 mm ⁽¹⁾ Art.-Nr. 7211010 139,00 € zzgl. USt.	●	●			
 Bürste 0,9 mm ⁽¹⁾ Art.-Nr. 7211011 209,00 € zzgl. USt.	●	●			
 Scheibenbürste Tynex Art.-Nr. 7211012 105,00 € zzgl. USt.	●	●			
 Seitenbürste Art.-Nr. 7211013 105,00 € zzgl. USt.	●	●			
 Grundreinigungspad 711 x 355 mm schwarz ⁽¹⁾ Art.-Nr. 7212080 40,90 € zzgl. USt.					●
 Unterhaltspad 711 x 355 mm rot ⁽¹⁾ Art.-Nr. 7212081 40,90 € zzgl. USt.					●
 Scheuerpad 711 x 355 mm grün ⁽¹⁾ Art.-Nr. 7212082 40,90 € zzgl. USt.					●
 Aufpreis für rechte, seitliche Reinigungsbürste ⁽²⁾ Art.-Nr. 7210100 1.419,00 € zzgl. USt.			●	●	
 LED-Fahrscheinwerfersatz (vorne - hinten) ⁽²⁾ Art.-Nr. 7210101 445,00 € zzgl. USt.	●		●		●
 FLR (LONG RANGE) ⁽²⁾ Art.-Nr. 7210102 1.225,00 € zzgl. USt.	●		●		●
 FFM (Flottenmanagement) ⁽²⁾ Art.-Nr. 7210103 1.599,00 € zzgl. USt.	●	●	●	●	●
 Superelastischer Rädersatz (vorne / hinten) ⁽²⁾ Art.-Nr. 7210104 399,00 € zzgl. USt.			●		●
 FSS (SOLUTION SAVER) ⁽²⁾ Art.-Nr. 7210105 1.579,00 € zzgl. USt.				●	

KEHRMASCHINEN

HKM 950 | Art.-Nr.: 7304015

**Für Kehrgut
aller Größen, von Papier
bis hin zu Getränkedosen**



Handkehrmaschinen

Handkehrmaschinen HKM 700 / HKM 801 – Mit innovativem Tandem-Walzen-System für die private und gewerbliche Nutzung im Innen- und Außenbereich

- ▶ Zwei Seitenbesen fegen das Kehrgut vor die Tandem-Kehrwalzen, diese befördern es von oben in den Kehrgutbehälter
- ▶ Verschleißfeste Kehrwalzen und Seitenbesen aus Polyamid
- ▶ Handlich und leicht zu schieben
- ▶ Platzsparende Aufbewahrung durch einklappbaren Griff
- ▶ Für unterschiedlichste Bodenverhältnisse geeignet durch höhenverstellbare Seitenbesen

HKM 700
› Geeignet für gerade
Bodenverhältnisse
und kleines Kehrgut



HKM 700

HKM 801

Info & Video



Lieferumfang
› 2 Seitenbesen
› 2 Kehrwalzen

Modell		HKM 700	HKM 801
Art.-Nr.		7304007	7304009
€ zzgl. USt.		119,00	185,00
Technische Daten			
Reinigungsfläche	m ²	500 – 1.000	500 – 1.000
Flächenleistung max.	m ² /h	2.800	3.200
Arbeitsbreite mit Seitenbesen	mm	700	800
Volumen Kehrgutbehälter	l	20	30
Abmessungen (L x B x H) ca.	mm	680 x 580 x 260	860 x 680 x 320
Abmessung (H) mit ausgeklappten Griff ca.	mm	1.130	1.060
Gewicht ca.	kg	10	12,3



Großer, einfach zu entleeren-
der Kehrgutbehälter



Einfache und werkzeug-
lose Höhenverstellung der
Kehrwalze



Platzsparende
Aufbewahrung



Abb. zeigt HKM 700 mit
Tandem-Walzen-System



Abb. zeigt HKM 801 mit
Tandem-Walzen-System

Zubehör

-  **Seitenbesen HKM 700**
Art.-Nr. 7311410 **9,90 € zzgl. USt.**
-  **Kehrwalze HKM 700**
Art.-Nr. 7311411 **13,90 € zzgl. USt.**
-  **Seitenbesen HKM 801**
Art.-Nr. 7311415 **9,90 € zzgl. USt.**
-  **Kehrwalze HKM 801**
Art.-Nr. 7311416 **18,90 € zzgl. USt.**

Handkehrmaschinen HKM 800 – Mit innovativem Tandem-Walzen-System für die private und gewerbliche Nutzung im Innen- und Außenbereich

- ▶ Zwei Seitenbesen fegen das Kehrgut vor die Tandem-Kehrwalzen, diese befördern es von oben in den Kehrgutbehälter
- ▶ Verschleißfeste Kehrwalzen und Seitenbesen aus Polyamid
- ▶ Handlich und leicht zu schieben
- ▶ Platzsparende Aufbewahrung durch einklappbaren Griff
- ▶ Für unterschiedlichste Bodenverhältnisse geeignet durch höhenverstellbare Kehrwalze und Seitenbesen
- ▶ Widerstandsfähiger Rahmen aus faserverstärktem Kunststoff
- ▶ Treppengängig durch hinten liegende Laufräder
- ▶ Großer Kehrgutbehälter
- ▶ Für Kehrgut aller Größen, von flach liegendem Papier bis hin zu Getränkedose



Info & Video



Lieferumfang
 > 2 Seitenbesen
 > 2 Kehrwalzen

Modell		HKM 800
Art.-Nr.		7304008
€ zzgl. USt.		119,00
Technische Daten		
Reinigungsfläche	m ²	500 – 1.000
Flächenleistung max.	m ² /h	2.800
Arbeitsbreite mit Seitenbesen	mm	800
Volumen Kehrgutbehälter	l	40
Abmessungen (L x B x H) ca.	mm	800 x 660 x 320
Gewicht ca.	kg	14



Großer, einfach zu entleeren-
der Kehrgutbehälter



Einfache und werkzeug-
lose Höhenverstellung der
Kehrwalze



Platzsparende
Aufbewahrung

Handkehrmaschinen

INHALTSVERZEICHNIS

Handkehrmaschine HKM 950 – Handgeführt, mit 950 mm Arbeitsbreite

- ▶ Zwei Seitenbesen
- ▶ Für Kehrgut aller Größen, von flach liegendem Papier bis hin zu Getränkedosen
- ▶ Für unterschiedlichste Bodenverhältnisse geeignet durch höhenverstellbare Kehrwalzen und Seitenbesen
- ▶ Verschleißfeste Kehrwalzen und Seitenbesen aus Polyamid
- ▶ Zwei integrierte Kehrgutbehälter mit 40 und 5 l Volumen
- ▶ Mit integriertem Staubfilter
- ▶ Handlich und leicht zu schieben
- ▶ Platzsparende Aufbewahrung durch einklappbaren Griff



Zwei integrierte Kehrgutbehälter mit 40 und 5 Liter Volumen



Mit integriertem Staubfilter

Lieferumfang:

- > Zwei Seitenbesen
- > Eine Kehrwalze



Ausstattung
 Bürstenantrieb
 Filtersystem
 Kehrgutbehälter

Modell		HKM 950
Artikel-Nr.		7304015
€ zzgl. MwSt.		425,00
E-Transportzuschlag ¹⁾		€
Technische Daten		
Flächenleistung max.	m ² /h	3.800
Arbeitsbreite mit Seitenbesen	mm	950
Anzahl der Seitenbesen		2
Volumen Kehrgutbehälter	l	40 + 5
Abmessungen (L x B x H) ca.	mm	1.280 x 970 x 930
Gewicht ca.	kg	25

Zubehör	
	Kehrwalze Art.-Nr. 7311416 18,90 € zzgl. USt.
	Seitenbesen Art.-Nr. 7311425 9,90 € zzgl. USt.
	Luftfilter Art.-Nr. 7311427 18,90 € zzgl. USt.

Kehrsaugmaschine KM 625 / KM 825 – Akkubetriebenes, handgeführtes Modell für den professionellen Einsatz

- ▶ Für Hart- und Teppichboden
- ▶ Self Levelling System SLS:
Selbstnivellierender Bürstenkopf
mit perfekter Bodenhaftung ermöglicht
problemloses Saugen auch von Staub,
Tierhaaren und kleinem Schmutz
- ▶ 110 Minuten Akkulaufzeit ermöglicht
bequemes Arbeiten ohne Kabel
- ▶ Vorprogrammierte Arbeitsmodi für leichte
und starke Verschmutzung und einfache
Bedienung
- ▶ Automatische Filterabreinigung,
auch bei Bedarf manuell aktivierbar
- ▶ Auto-Stop-System
- ▶ Eingebautes Batterieladegerät:
Einfach an jeder Steckdose aufladen
- ▶ Griff für den Transport und die Lagerung
einfach nach vorne klappbar



Self Levelling System SLS

- ▶ Selbstnivellierung der Bürste bei Bodenunebenheiten
- ▶ Perfekte Anpassung zwischen Bürste und Boden für
optimale Reinigungsleistung



KM 625

KM 825

Lieferumfang:

- ▶ Batterie 12V 42Ah AGM
- ▶ On-Board-Ladegerät 12V 5Ah
- ▶ Seitenbesen
- ▶ Hauptkehrwalze
- ▶ Plattenfilter



Großer Kehrgutbehälter

Der Schmutz wird direkt in den Kehrgutbehälter befördert. Dieser ist leicht und einfach in der Handhabung.



Übersichtliches Bedienkonzept

Zubehör

- Hauptkehrwalze weich KM 625**
Art.-Nr. 7310000
125,00 € zzgl. USt.
- Hauptkehrwalze PPL 0,3/0,6 medium⁽¹⁾ KM 625**
Art.-Nr. 7310001
105,00 € zzgl. USt.
- Hauptkehrwalze PPL 0,8 hart KM 625**
Art.-Nr. 7310002
96,90 € zzgl. USt.
- Hauptkehrwalze PPL 0,8 hart KM 825**
Art.-Nr. 7310007
169,00 € zzgl. USt.
- Hauptkehrwalze weich KM 825**
Art.-Nr. 7310005
155,00 € zzgl. USt.
- Hauptkehrwalze PPL 0,3/0,6 medium⁽¹⁾ KM 825**
Art.-Nr. 7310006
130,00 € zzgl. USt.
- Seitenbesen PPL 0,3/0,6⁽¹⁾**
Art.-Nr. 7310010
27,50 € zzgl. USt.
- Plattenfilter⁽¹⁾**
Art.-Nr. 7310015
39,50 € zzgl. USt.
- Polyester-Plattenfilter**
Art.-Nr. 7310016
50,90 € zzgl. USt.
- AGM-Batterie 12V 42 Ah⁽¹⁾**
Art.-Nr. 7310020
319,00 € zzgl. USt.

Ausstattung

- Bürstenantrieb elektrisch
- Filtersystem Plattenfilter
- Staubabsaugung elektrisch
- Staubabsaugung abschaltbar
- Kehrgutbehälter
- Batterie und Ladegerät

Modell		KM 625	KM 825
Art.-Nr.		7302162	7302182
€ zzgl. USt.		3.179,00	3.499,00
Technische Daten			
Reinigungsfläche	m ²	625	825
Flächenleistung max.	m ² /h	2.180	2.600
Arbeitsbreite ohne Seitenbesen	mm	405	660
Geschwindigkeit	km/h	3,5	3,5
Maximale Steigung	%	2	2
Volumen Kehrgutbehälter	l	35	45
Drehzahl	min ⁻¹	500	500
Bürstendurchmesser	mm	200	200
Stromversorgung	V	Batterie 12	Batterie 12
Akkulaufzeit	min	ca. 110	ca. 110
Abmessungen (L x B x H) ca.	mm	1.033 x 615 x 994	1.033 x 615 x 994
Gewicht ca.	kg	48	53

(1) im Standard-Lieferumfang enthalten

Aufsitzkehrmaschine AUKM 600 –

Leise und produktiv, für bis zu vier Stunden ununterbrochenen, geräuschlosen Betrieb in geschlossenen Räumen

- ▶ Batteriebetriebene Aufsitz-Kehrsaugmaschine mit zwei Seitenbesen und einer Hauptkehrwalze
- ▶ Kompakte Größe ermöglicht das Arbeiten bei beengten Platzverhältnissen
- ▶ Bis zu vier Stunden ununterbrochener, emissionsloser Elektrobetrieb
- ▶ Einfache und intuitive Steuerung
- ▶ Müheloser Zugang zum Fahrersitz durch tief liegendes Trittbrett
- ▶ Start&Stop Technologie schaltet die Maschine aus, wenn sie nicht in Betrieb ist
- ▶ Ergonomische Anordnung aller Bedienelemente
- ▶ Für Innenräume geeignet durch Absaugen des feinen Kehrstaubes an der Hauptbürste



› Sehr leise!



Lieferumfang:

- › Batterie
- › Hauptkehrwalze
- › Zwei Seitenbürsten
- › Schutzpläne

Modell	AUKM 600
Art.-Nr.	7305060
€ zzgl. USt.	10.190,00

Technische Daten		
Wendekreis Durchmesser	mm	1.430
Flächenleistung max.	m ² /h	5.100
Arbeitsbreite ohne Seitenbesen	mm	580
Arbeitsbreite mit Seitenbesen	mm	1.000
Geschwindigkeit	km/h	0 - 4,8
Maximale Steigung	%	10
Volumen Kehrgutbehälter	l	20
Stromversorgung	V	2x Batterie 12
Akkulaufzeit	min	180
Abmessungen (L x B x H) ca.	mm	1.450 x 845 x 1.030
Gewicht ca.	kg	248
Transportzuschlag		TPZ 300 = 79,00 €

Zubehör	
	Ersatz-Plattenfilter Polyester Art.-Nr. 7316010 275,00 € zzgl. USt.
	Hauptkehrwalze PPL 0,7 + PPL 1 + Bronze Art.-Nr. 7311010 155,00 € zzgl. USt.

Zubehör	
	Seitenbesen Ø400mm Art.-Nr. 7311011 42,90 € zzgl. USt.
	Nachrüstkit Luftbereifung Art.-Nr. 7316011 689,00 € zzgl. USt.

**Weitere Modelle
auf Anfrage**



Elektronische Steuerungskonsole mit Diagnostik und 2 Hebeln für die Seitenbürsten



Geeignet für geschlossene Räume wie in Flughäfen, Hotels oder Kongresszentren



Zwei Batterien mit 12 V für bis zu 4 Stunden ununterbrochenen, emissionslosen Elektrobetrieb



2 Seitenbürsten mit 400 mm Breite

Ausstattung
Bürstenantrieb elektrisch
Rüttelfilter
Papierfilter
Klappenheber für groben Schmutz
Hauptkehrwalze spitz zulaufend
Elektrische Staubabsaugung
Staubabsaugung abschaltbar
Kehrgutbehälter
Manuelle Entleerung des Kehrgutbehälters
Elektrischer Fohrantrieb
Batterie und Ladegerät
Batterieladestandanzeige
Stundenzähler
Elektrisches Bremssystem
Feststellbremse
Elektronische Steuerungskonsole
Plattenfilter
Nicht kreidende Räder

SAUGEN



NASS/TROCKEN-SAUGER









TROCKEN-SAUGER







SPEZIAL-SAUGER

Übersicht





Serie dryCAT – Anwendungsübersicht

Art.-Nr.	Bezeichnung	Seite	Behältervolumen	★ Heimwerker	★★ Semi-Profi	★★★ Profi	Flüssigkeiten	Öl	Späne	Feine Feststoffpartikel	Gesundheitsschädliche Partikel	Polsterreinigung	Hitzebeständig	Besonderheiten
7002105	dryCAT 15	124	5 l	●										Äußerst kompakt und mobil
7002106	dryCAT 15B	124	5 l	●										Äußerst kompakt und mobil
7002116	dryCAT 16 L-Class	125	6 l	●										Äußerst kompakt und mobil
7003115	flexCAT 104	127	4 l			●								Äußerst kompakt und mobil
7003105	flexCAT 110	128	10 l	●										Energieeffizient und leise
7003135	flexCAT 112 Q	129	12 l		●									Energieeffizient und leise; Perfekt geeignet für Hotel, Restaurant
7003140	flexCAT 116Q	130	16 l		●									Energieeffizient und leise; Perfekt geeignet für Hotel, Restaurant
7002135	dryCAT 133 IRSC	131	33 l		●									
7002370	dryCAT 362 IRSC T-3	132	62 l			●								
7002145	dryCAT 133 IRSC M-Class	134	33 l		●					●	●			M-Klasse 
7002150	dryCAT 137 RSC M-Class	134	37 l		●					●	●			M-Klasse 
7002155	dryCAT 133 IC H-Class	135	33 l		●					●	●			H-Klasse 
7002255	dryCAT 262 ICT H-Class	135	62 l			●				●	●			H-Klasse 
7002160	dryCAT 125 IRS M-Class Pro	138	25 l			●				●	●			M-Klasse 
7002355	dryCAT 250 IRCA H-Class Pro	140	50 l			●				●	●			H-Klasse 
7003385	flexCAT 378 CYC PRO	142	78 l			●				●				Zyklonsystem
7002180	dryCAT 120 BAG	144	20 m			●				●				Endlos-Sammelbeutel
7002185	dryCAT 320 BAG-H Pro	144	20 m			●				●				Endlos-Sammelbeutel

Serie dryCAT – Einsatzübersicht

Art.-Nr.	Bezeichnung	Seite	 Haus und Garten	 Werkstatt Kleinbetriebe	 Baustelle	 Industrie Werkstätte	 Montage-/Außendienst-Einsätze
7002105	dryCAT 15	124	●				
7002106	dryCAT 15B	124	●				
7002116	dryCAT 16 L-Class	125	●				●
7003115	flexCAT 104	127	●	●			●
7003105	flexCAT 110	128	●				
7003135	flexCAT 112 Q	129	●	●			
7003140	flexCAT 116Q	130	●	●			
7002135	dryCAT 133 IRSC	131	●	●		●	●
7002370	dryCAT 362 IRSC T-3	132	●	●		●	●
7002145	dryCAT 133 IRSC M-Class	134	●	●		●	●
7002255	dryCAT 262 ICT H-Class	135	●	●		●	
7002160	dryCAT 125 IRS M-Class Pro	138	●	●		●	
7002355	dryCAT 250 IRCA H-Class Pro	140	●	●		●	
7003385	flexCAT 378 CYC PRO	142	●	●		●	
7002180	dryCAT 120 BAG	144	●	●		●	
7002185	dryCAT 320 BAG-H Pro	144	●	●		●	

Serie wetCAT – Anwendungsübersicht

Art.-Nr.	Bezeichnung	Seite	Behältervolumen	★ Heimwerker	★★ Semi-Profi	★★★ Profi	Flüssigkeiten	Öl	Späne	Gesundheitsschädliche Partikel	Polsterreinigung	Hitzeständig	Besonderheiten
7001118	wetCAT 118	147	18 l		●		●						
7002110	wetCAT 120 RH	152	20 l		●		●						
7002115	wetCAT 131 IRH	152	30 l		●		●						
7003500	flexCAT 130 ER	156	30 l		●		●			●	●		Wasserfilter
7001150	wetCAT 130 RS M-Class	157	30 l		●		●			●			M-Klasse 
7001155	wetCAT 141 RS	159	41 l			●	●						M-Klasse 
7001157	wetCAT 140 RSA-TOOL	158	30 l			●	●						M-Klasse 
7001120	wetCAT 116 E	154	16 l		●		●						
7001125	wetCAT 131 RH M-Class	149	30 l				●						M-Klasse 
7001130	wetCAT 137 E	162	37 l			●	●						
7001135	wetCAT 133 IE	162	33 l			●	●						
7001140	wetCAT 137 R	163	37 l			●	●						
7001145	wetCAT 133 IR	163	33 l			●	●						
7001270	wetCAT 262 IET	164	62 l			●	●						
7001370	wetCAT 362 IET	164	62 l			●	●						
7003600	flexCAT 350 IH-PRO	171	50 l			●	●						Manuelle Filterabreinigung

Serie wetCAT – Einsatzübersicht

Art.-Nr.	Bezeichnung	Seite	 Haus und Garten	 Werkstatt Kleinbetriebe	 Baustelle	 Industrie Werkstätte	 Montage-/Außendienst-Einsätze
7001118	wetCAT 118	147	●	●	●		●
7002110	wetCAT 120 RH	152	●	●			●
7002115	wetCAT 131 IRH	152	●	●			●
7003500	flexCAT 130 ER	156	●				
7001150	wetCAT 130 RS M-Class	157	●	●			●
7001155	wetCAT 141 RS	159					
7001157	wetCAT 140 RSA-TOOL M-Class	158					
7001120	wetCAT 116 E	154	●	●			●
7001125	wetCAT 131 RH M-Class	149	●	●	●		
7001130	wetCAT 137 E	162	●	●			
7001135	wetCAT 133 IE	162	●	●			
7001140	wetCAT 137 R	163	●	●			
7001145	wetCAT 133 IR	163	●	●			
7001270	wetCAT 262 IET	164	●	●	●	●	
7001370	wetCAT 362 IET	164	●	●	●	●	
7003600	flexCAT 350 IH-PRO	171	●	●		●	

Übersicht

Serie flexCAT – Anwendungsübersicht

Art.-Nr.	Bezeichnung	Seite	Behältervolumen	Anwendungsbereich			Flüssigkeiten	Öl	Späne	Feine Feststoffpartikel	Gesundheitsschädliche Partikel	Polsterreinigung	Hitzebeständig	Besonderheiten
				★ Heimwerker	★★ Semi-Profi	★★★ Profi								
7003265	flexCAT 116 PD	174	16 l		●		●					●		Sprühextraktion
7003267	flexCAT 133 IPD	176	33 l			●	●					●		Sprühextraktion
7003271	flexCAT 262-2 IEPD	178	62 l		●		●					●		Sprühextraktion
7003285	flexCAT 141 EP	181	41 l			●	●							Mit integr. Pumpe
7003290	flexCAT 290 EPT	182	90 l			●	●							Mit integr. Pumpe
7003295	flexCAT 2107 EPT	182	107 l			●	●							Mit integr. Pumpe
7003395	flexCAT 135 O	185	35 l			●	●	●	●					
7003390	flexCAT 390 EOT	186	90 l			●	●	●	●					
7003380	flexCAT 378 EOT-PRO	188	78 l			●	●	●	●					
7003381	flexCAT 250 EOT-PRO	190	50 l			●	●	●	●					Patentiertes Flow-Mix-System
7003382	flexCAT 3100 EOT-PRO	195	100 l			●	●	●	●					
7003130	flexCAT 120 VCA	198	20 l	●								●		Aschesauger
7003150	flexCAT 121 VCA	199	20 l	●								●		Aschesauger
7003160	flexCAT 141 VCA	200	41 l		●							●		Aschesauger
7003165	flexCAT 262 VCA	200	62 l			●						●		Aschesauger
7003383	flexCAT 290 OP-PRO	191	90 l				●							
7003400	flexCAT 130 ATEX	204	30 l			●			●	●				Zone 22 explosionsgeschützt; H-Klasse 
7003410	flexCAT 1100 ATEX	205	100 l			●			●					Zone 22 explosionsgeschützt

Serie flexCAT – Einsatzübersicht

Art.-Nr.	Bezeichnung	Seite	Einsatzbereich				
			Haus und Garten	Werkstatt Kleinbetriebe	Baustelle	Industrie Werkstätte	Montage-/Außendienst-Einsätze
7003265	flexCAT 116 PD	174	●	●			●
7003267	flexCAT 133 IPD	176	●	●			
7003271	flexCAT 262-2 IEPD	178	●	●			●
7003285	flexCAT 141 EP	181	●	●		●	
7003290	flexCAT 290 EPT	182	●	●		●	
7003295	flexCAT 2107 EPT	182	●	●		●	
7003395	flexCAT 135 O	185	●	●		●	●
7003390	flexCAT 390 EOT	186	●	●		●	
7003380	flexCAT 378 EOT-PRO	188	●	●		●	
7003381	flexCAT 250 EOT-PRO	190	●	●		●	
7003382	flexCAT 3100 EOT-PRO	195	●	●		●	
7003130	flexCAT 120 VCA	198	●				
7003150	flexCAT 121 VCA	199	●				
7003160	flexCAT 141 VCA	200	●	●			●
7003165	flexCAT 262 VCA	200	●	●		●	
7003383	flexCAT 290 OP-PRO	191	●	●		●	
7003400	flexCAT 130 ATEX	204	●	●		●	●
7003410	flexCAT 1100 ATEX	205	●	●		●	●

➔ Ihre Ausstattungsmerkmale auf einen Blick

Hier einige praktische Details, die Ihnen die Arbeit mit den Saugern erleichtern und die Sicherheit bei der Anwendung gewährleisten. Welche Ausstattungsmerkmale die Sauger im Einzelnen haben, wird auf den jeweiligen Seiten beschrieben.



Bruchsichere Nylonklammern

Die Nylonklammern, mit denen der Kopf auf dem Behälter befestigt wird, sind aus flexiblem, bruchsicherem Material. Selbst bei regelmäßiger Nutzung sind diese durch die flexible Bauweise optimal gegen Beschädigung und Abnutzung geschützt. Die sichere und dichte Verbindung zwischen Kopf und Behälter ist somit langfristig gewährleistet.



Gerätesteckdose und Einschaltautomatik

Um ein Elektrowerkzeug direkt am Sauger anschließen zu können, verfügen einige Modelle über eine Gerätesteckdose. Somit ersparen Sie sich die doppelte Stromzufuhr zum Elektrowerkzeug.

Die R-Modelle verfügen außerdem über eine Einschaltautomatik. Diese schaltet den Sauger automatisch beim Einschalten des angeschlossenen Elektrowerkzeugs ein. So können Sie z. B. den Saugschlauch an eine Handkreissäge anschließen und bedienen beim Arbeiten nur die Säge – der Sauger startet automatisch.



Massives Stahlfahrwerk

Das massive Stahlfahrwerk bei den Modellen mit großem Behälter gewährleistet den sicheren Transport des Saugers auch bei unebenem Untergrund. Selbst bei vollem Behälter und entsprechend hohem Gewicht lässt sich der Sauger durch das stabile Fahrwerk sicher manövrieren.



Praktische Halterungen

Für die einzelnen Teile des Saugers, wie Düsen, Saugrohr oder Kabel, gibt es praktische Halterungen direkt am Gerät. So haben Sie immer alles komplett und ordentlich verstaut.



Kippvorrichtung

Die integrierte Kippvorrichtung im Fahrwerk erleichtert das Entleeren des vollen Behälters. Fahren Sie einfach mit dem Fahrwerk über die Entsorgungsstelle und kippen Sie den vollen Behälter, mit einem zusätzlichen Griff an der Unterseite, nach hinten.

Die Serien im Überblick – der optimale Sauger für jeden Einsatz

Serie „wetCAT“ > Nass-/Trockensauger	Serie „dryCAT“ > Trockensauger	Serie „flexCAT“ > Spezialsauger
<ul style="list-style-type: none"> ▶ Flüssigkeiten ▶ Staub ▶ Feststoffe 	<ul style="list-style-type: none"> ▶ Staub ▶ Feststoffe ▶ Feinstpartikel 	<ul style="list-style-type: none"> ▶ Feststoffe ▶ Flüssigkeiten ▶ Spezielle Materialien wie z. B. Kühlschmierstoffe, Öl- und Chemikalienreste

Filterklassen – Filterklassen nach DIN EN 1822

Die Europäische Norm EN 1822-1 definiert die Standards für Schwebstofffilter, einschließlich EPA-, HEPA- und ULPA-Filter. Diese Filter werden anhand ihrer Abscheideleistung in verschiedene Klassen eingeteilt:

- ▶ EPA-Filter: Klassen E10, E11, E12
- ▶ HEPA-Filter: Klassen H13, H14
- ▶ ULPA-Filter: Klassen U15, U16, U17

Die Buchstaben „E“, „H“ und „U“ stehen für die jeweilige Filterart, während die Zahlen die Effizienzstufen beschreiben. HEPA-Filter beispielsweise garantieren eine Abscheideleistung von mindestens 99,95 % (H13) bis zu 99,995 % (H14) und bieten damit höchste Luftreinheit.



Die Staubklassen – geltend nach DIN EN 60335-2-69, Anhang AA

▶ Industriestaubsauger, Entstäuber und Kehrsaugmaschinen werden zur Bewertung von der DIN EN 60335-2-69 in die Staubklasse Kategorien M oder H eingeordnet.

Staubklasse	Durchlassgrad max.	Geeignet für	Anwendungsbereich
M 	▶ < 0,1%	<ul style="list-style-type: none"> ▶ Stäube mit AGW > 0,1 mg / m³ ▶ Holzstäube bis max. 1200 W / 50 l 	<ul style="list-style-type: none"> ▶ Holzstäube (Buche, Eiche) ▶ Lackstäube ▶ Keramikstäube ▶ Stäube von Kunststoffen

(1) AGW = Arbeitsplatzgrenzwert, beschreibt die maximal zulässige Konzentration am Arbeitsplatz (in mg / m³), die nicht gesundheitsschädlich ist.

Staubklasse	Durchlassgrad max.	Geeignet für	Anwendungsbereich
H 	▶ < 0,005%	<ul style="list-style-type: none"> ▶ Stäube mit AGW < 0,1 mg / m³ ▶ Krebserrregende (2) Stäube 	<ul style="list-style-type: none"> ▶ Arsen- und Bleistäube ▶ Kontaminierte Stäube wie Bakterien, Keime oder Schimmel

(1) AGW = Arbeitsplatzgrenzwert, beschreibt die maximal zulässige Konzentration am Arbeitsplatz (in mg / m³), die nicht gesundheitsschädlich ist.

(2) Siehe krebserzeugend nach GefStoffV §11, §15a, §35, TRGS 905, TRGS 906

Die Gerätenamen – so verstehen Sie die einzelnen Bezeichnungen

Die wichtigsten Ausstattungsdetails sind im Gerätenamen enthalten.

Die Leistungsangabe in Zahlen:

In Gerätenamen mit einer Zahlenkombination steht die erste Zahl für die Anzahl der Motoren, die zweite und dritte Zahl für das Behältervolumen in Liter.

Die Bezeichnungen für die Geräteart:

wetCAT = Nass-/Trockensauger
 dryCAT = Trockensauger
 flexCAT = Spezialsauger

Die Abkürzungen für die jeweiligen Ausstattungen:

I = Edelstahlbehälter	T = Kippvorrichtung
W = Nasssauger	P = Wasserpumpe
D = Trockensauger	A = Druckluftanschluss
E = Steckdose	D = Reinigungsmitteltank
R = Einschaltautomatik (beinhaltet Steckdose)	3 = 3 Kartuschenfilter
S = Auto-Filterreinigung	HC = H-Klasse
O = Öl	M = M-Klasse
H = Handabreinigung	PRO = Professionelle spezielle Fertigung
C = Kartuschenfilter	

Beispiel:
dryCAT 362 IRSCT-3

dryCAT: Trockensauger

3: 3 Motoren

62: 62 l Behältervolumen

I: Edelstahlbehälter

R: Einschaltautomatik

S: Auto-Filterreinigung

C: Kartuschenfilter

T: Kippvorrichtung

-3: 3 Kartuschenfilter

TROCKENSAUGER



dryCAT 250 IRCA H-Class Pro | Art.-Nr.: 7002355

H-Klasse Sauger
für giftige und gesund-
heitsschädliche Stoffe

Spezialsauger

Trockensauger dryCAT 15 / dryCAT 15B – Handliche und leichte Sauger mit praktischem Schultergurt

- ▶ Wasch- und wiederverwendbarer Kartuschenfilter F9
- ▶ Kartuschenfilter mit großer Fläche und manueller Filterabreinigung gewährleisten gleichbleibende Saugleistung
- ▶ Saugschlauch von 0,5 bis 1,6 m ausziehbar

dryCAT 15B

- ▶ Inklusive 2,0 Ah Lithium-Ionen-Akku mit ca. 15 min Akkulaufzeit und Ladegerät
- ▶ 4,0 Ah Akku als Zubehör erhältlich
- ▶ Akku mit weiteren Cleancraft Akku-Geräten kompatibel



- › Wasch- und wiederverwendbarer Kartuschenfilter
- › Kartuschenfilter mit großer Fläche und manuelle Abreinigung gewährleisten gleichbleibende Saugleistung



dryCAT 15



dryCAT 15 B



Ausgestattet mit manueller Filterabreinigung



dryCAT 15B:
Inklusive 2,0 Ah Lithium-Ionen-Akku mit ca. 15 min Akkulaufzeit und Ladegerät

Modell		dryCAT 15	dryCAT 15B
Art.-Nr.		7002105	7002106
€ zzgl. USt.		59,90	119,00
Einsatz		🏠 🔧	

Technische Daten				
Luftmenge	l/min	1.400		900
Filteroberfläche	cm ²	1.550		1.550
Unterdruck	mbar	160		70
Behältervolumen	l	5		5
Behältermaterial		Kunststoff		Kunststoff
Schlauchdurchmesser	mm	32		32
Anzahl Motoren		1		1
Motor Kühlung		Bypass		Bypass
Schalldruckpegel	dB(A)	74		63
Stromart		Stromnetz		Akku
Aufnahmeleistung S3	W	850		200
Elektrischer Anschluss	V/Hz	230 / ~50		-
Akkuspannung	V	-		18
Akkutyp		-		Lithium-Ionen-Wechselakku
Akkukapazität	Ah	-		2,0
Elektrischer Anschluss Ladegerät	V/Hz	-		230 / ~50
Ladestrom	A	-		0,4
Abmessungen (L x B x H) ca.	mm	277 x 208 x 327		277 x 208 x 327
Gewicht ca.	kg	3,45		3,4



Lieferumfang dryCAT 15:

- ›Kabel 6 m
- ›Saugschlauch 0,5m x Ø 32 mm
- ›Runddüse mit Bürste
- ›Fugendüse
- ›Schalldämpfer
- ›Schultergurt



Lieferumfang dryCAT 15B:

- ›Akku 18V 2Ah
- ›2,0 Ladegerät
- ›Saugschlauch 0,5m x Ø 32 mm
- ›Runddüse mit Bürste
- ›Fugendüse
- ›Schultergurt

Trockensauger dryCAT 16 L-Class – Handlicher und leichter Sauger mit praktischem Schultergurt



- ▶ Filter mit großer Fläche und manuelle Filterabreinigung gewährleisten gleichbleibende Saugleistung
- ▶ Ausziehbarer Saugschlauch 0,5 – 1,5 m
- ▶ Praktische Halterungen für Saugdüsen am Gehäuse
- ▶ Sehr hochwertiges Kunststoffgehäuse, das auf ein optionales Fahrwerk montiert werden kann
- ▶ Mit Gebläsefunktion zum Ausblasen von Zwischenräumen



Halterung für Saugschlauch am Gehäuse



Praktische Halterungen für Saugdüsen am Gehäuse

Modell		dryCAT 16 L-Class
Art.-Nr.		7002116
€ zzgl. USt.		119,00
Einsatz		 
Technische Daten		
Luftmenge	l/min	1.500
Unterdruck	mbar	230
Behältervolumen	l	6
Behältermaterial		Kunststoff
Schlauchdurchmesser	mm	30,5
Anzahl Motoren		1
Motor Kühlung		Bypass
Schalldruckpegel	dB(A)	76,8
Aufnahmeleistung	kW	1,2
Elektrischer Anschluss	V/Hz	230 / ~50
Abmessungen (L x B x H) ca.	mm	240 x 200 x 400
Gewicht ca.	kg	4,7











- Lieferumfang:**
- › Schlauch Ø 30,5 mm / 0,5 – 1,5 m mit Anschluss und Griffstück
 - › Vlies-Filterbeutel
 - › Motorschutzfilter
 - › Schultergurt
 - › Fugendüse
 - › Polsterdüse
 - › Runddüse mit Bürste
 - › Universaladapter
 - › Reduzierung

Zubehör

INHALTSVERZEICHNIS

Zubehör	dryCAT 15 Art.-Nr. 7002105	dryCAT 15 B Art.-Nr. 7002106
 Saugschlauch Art.-Nr. 7013550 6,40 € zzgl. USt.	●	●
 Runddüse Art.-Nr. 7013551 2,50 € zzgl. USt.	●	●
 Fugendüse Art.-Nr. 7013552 2,50 € zzgl. USt.	●	●
 Schultergurt Art.-Nr. 7013553 2,90 € zzgl. USt.	●	●
 Luftfilter Art.-Nr. 7013554 8,90 € zzgl. USt.	●	●
 Schalldämpfer Art.-Nr. 7013555 1,90 € zzgl. USt.	●	●
 3-teiliges Saugrohr Art.-Nr. 7013556 5,90 € zzgl. USt.	●	●
 Akku 18V / 2,0 Ah Art.-Nr. 7013542 49,00 € zzgl. USt.	●	●
 Akku 18V / 4,0 Ah (längere Laufzeit) Art.-Nr. 7013547 75,00 € zzgl. USt.	●	●
 Ladegerät 0,4A Art.-Nr. 7013541 15,50 € zzgl. USt.	●	●
 Ladegerät 2,0A (schnellere Ladezeit) Art.-Nr. 7013548 25,00 € zzgl. USt.	●	●

Zubehör	dryCAT 16 L-Class Art.-Nr. 7002116
 Fahrwerk Art.-Nr. 7013150 34,90 € zzgl. USt.	●
 Schlauch mit Anschluss und Griffstück Art.-Nr. 7013151 18,00 € zzgl. USt.	●
 Vlies-Filterbeutel Art.-Nr. 7013152 15,00 € zzgl. USt.	●
 Luftfilter Art.-Nr. 7013153 15,00 € zzgl. USt.	●
 Schultergurt Art.-Nr. 7013154 17,40 € zzgl. USt.	●
 Fugendüse Art.-Nr. 7013155 3,90 € zzgl. USt.	●
 Polsterdüse Art.-Nr. 7013156 5,40 € zzgl. USt.	●
 Runddüse mit Bürste Art.-Nr. 7013157 5,40 € zzgl. USt.	●
 Universaladapter Art.-Nr. 7013158 6,40 € zzgl. USt.	●

Spezielsauger flexCAT 104 – Bequemer und praktischer Rucksacksauger für ermüdungsfreies Arbeiten

- ▶ Für besonders enge Räume wie Busse, Züge, Flugzeuge, Theater- oder Kinosäle
- ▶ Für Arbeiten auf Leitern geeignet (z. B. Laub aus der Dachrinne oder Spinnweben von der Decke saugen)
- ▶ Mit gepolsterten und verstellbaren Tragegurten, Zubehöralterungen und Ein- / Ausschalter direkt am Gurt
- ▶ Motor mit Überhitzungsschutz ausgestattet
- ▶ Saugschlauch um 360° drehbar
- ▶ Schmutzbehälter einfach zu reinigen



Mit praktischen
Zubehöralterungen



Kein Hinterherziehen des Saugers, dadurch äußerst bequemes und flexibles Reinigen möglich



Ein-/Ausschalter direkt am Gurt

Modell		flexCAT 104
Art.-Nr.		7003115
€ zzgl. USt.		129,00
Einsatz		
Technische Daten		
Luftmenge	l/min	2.000
Unterdruck	mbar	200
Behältervolumen	l	4
Behältermaterial		Kunststoff
Schlauchdurchmesser /-länge	mm/m	35 / 1,5
Anzahl Motoren		1
Motor Kühlung		Bypass
Kabellänge	m	12,5
Schutzart		IPX0
Schalldruckpegel	dB(A)	76
Aufnahmeleistung	W	700
Elektrischer Anschluss	V/Hz	230 / ~50
Abmessungen (L x B x H) ca.	mm	251 x 226 x 571
Gewicht ca.	kg	5,8

Starter-Kit (beinhaltet 5x Filterbeutel 7013353, Vorfilter 7013354)



Modell	Starter-Kit
Art.-Nr.	7013367
€ zzgl. USt.	12,90

Zubehör

	Schlauch 1,50 m mit Anschluss und Griffstück⁽¹⁾ Art.-Nr. 7013350 14,00 € zzgl. USt.
	Runddüse mit Bürste⁽¹⁾ Art.-Nr. 7013351 8,90 € zzgl. USt.
	Saugrohr Kunststoff⁽¹⁾ Art.-Nr. 7013352 5,50 € zzgl. USt.
	Filterbeutel Papier⁽¹⁾ Art.-Nr. 7013353 19,00 € zzgl. USt.
	Abluftfilter Stoff⁽¹⁾ Art.-Nr. 7013354 4,50 € zzgl. USt.
	Abluftfilter Vlies Art.-Nr. 7013365 6,90 € zzgl. USt.
	Bodendüse Art.-Nr. 7013360 9,10 € zzgl. USt.
	Flachdüse Art.-Nr. 7013366 3,90 € zzgl. USt.

Lieferumfang:

- › Saugschlauch (Länge 1,5 m)
- › Runddüse mit Bürste
- › Saugrohr Kunststoff
- › Papierfilterbeutel
- › Stofffilter
- › Schaumstoff-Filter
- › Flachdüse
- › Bodendüse ECO mit Klappbürste



Trockensauger

Trockensauger flexCAT 110 – Kompakter, preisgünstiger Trockensauger

- ▶ Langlebige und strapazierfähige Komponenten
- ▶ Ergonomisches und praktisches Design
- ▶ Kabel- und Zubehörhalterung am Gerät
- ▶ Aufgrund kompakter Bauform leicht zu verstauen
- ▶ Umfangreiches Zubehör im Lieferumfang enthalten



Modell		flexCAT 110
Art.-Nr.		7003105
€ zzgl. USt.		76,90
Einsatz		

Technische Daten		
Luftmenge	l/min	1.584
Unterdruck	mbar	154
Behältervolumen	l	10
Behältermaterial		Kunststoff
Schlauchdurchmesser /-länge	mm/m	32 / 1,5
Anzahl Motoren		1
Motor Kühlung		Bypass
Kabellänge	m	8,5
Schalldruckpegel	dB(A)	76
Aufnahmeleistung	W	700
Elektrischer Anschluss	V/Hz	230 / ~50
Abmessungen (L x B x H) ca.	mm	333 x 327 x 320
Gewicht ca.	kg	4,6

Ausstattung
Umfangreiches Zubehör
Kabelhalterhaken
Vlies-Filter
Zubehörhalter

Zubehör	
	Vorfilter Vlies ⁽¹⁾ Art.-Nr. 7013450 4,90 € zzgl. USt.
	Saugschlauch 1,5m inkl. Griffstück mit Fehlluftregulierung ⁽¹⁾ Art.-Nr. 7013451 7,90 € zzgl. USt.
	Saugrohr Ø 32 mm / 3 x 0,33 m, Aluminium ⁽¹⁾ Art.-Nr. 7013452 9,90 € zzgl. USt.
	Bodendüse mit Klappbürste ⁽¹⁾ Art.-Nr. 7013453 8,90 € zzgl. USt.
	Flachdüse inkl. Bürstenaufsatz ⁽¹⁾ Art.-Nr. 7013454 1,59 € zzgl. USt.
	Filterbeutel Papier (VE 10 Stk.) Art.-Nr. 7013455 13,90 € zzgl. USt.

Starter-Kit (beinhaltet 5x Filterbeutel 7013455, 1x Vlies-Filter 7013450)



Modell	Starter-Kit
Art.-Nr.	7013456
€ zzgl. USt.	10,90



Lieferumfang:

- ›Vlies-Filter
- ›Saugschlauch 1,5m inklusive Griffstück mit Fehlluftregulierung
- ›3x Aluminiumsaugrohr Ø32 mm Länge je 330mm
- ›Bodendüse mit Klappbürste
- ›Flachdüse inklusive Bürstenaufsatz

Trockensauger flexCAT 112Q – Sehr leiser und energieeffizienter Spezialsauger

- ▶ Durch geringe Baugröße und Stützfuß wenig Platzbedarf und sehr leicht zu verstauen
- ▶ Flexible Klammern zur Befestigung des Kopfs auf dem Behälter
- ▶ Kabelaufwicklung am Kopf
- ▶ Seitenschutz gegen schwarze Streifen an der Wand
- ▶ Äußerst leise PU-Rollen, die keine Streifen hinterlassen
- ▶ Langlebige, strapazierfähige Komponenten
- ▶ Ergonomisches und praktisches Design



Treppenstufenposition



Seitenschutz gegen Türen und Wände



Ergonomischer Griff mit integrierter Kabelfwicklung



Zubehör	
	Filterbeutel 11l (VE=10 St.) Art.-Nr. 7010361 59,00 € zzgl. USt.
	Abluftfilter Art.-Nr. 7010362 1,49 € zzgl. USt.
	Poly-Kartuschenfilter Art.-Nr. 7010302 37,50 € zzgl. USt.
	Stofffilter 850 cm² flexCAT 116 Q Art.-Nr. 7010370 34,50 € zzgl. USt.
	Polyesterfilter 850 cm² flexCAT 112 Q Art.-Nr. 7010360 20,90 € zzgl. USt.
	HEPA-Kartuschenabluftfilter flex CAT 116 Q (Poly M43 1 Micron) Art.-Nr. 7010371 43,90 € zzgl. USt.
	Papierfilterbeutel (VE = 10 St.) flexCAT 116 Q Art.-Nr. 7010386 26,50 € zzgl. USt.
	Papierfilterbeutel (VE = 5 St.) flexCAT 112 Q Art.-Nr. 7010300 12,00 € zzgl. USt.
	HEPA H14-Kartuschenfilter Art.-Nr. 7010303 37,90 € zzgl. USt.



Modell		flexCAT 112Q
Art.-Nr.		7003135
€ zzgl. USt.		170,00
Einsatz		

Technische Daten		
Luftmenge	l/min	2.633
Unterdruck	mbar	210
Behältervolumen	l	12
Behältermaterial		Kunststoff
Schlauchdurchmesser /-länge	mm/m	36 / 2
Anzahl Motoren		1
Motor Kühlung		Bypass
Kabellänge	m	8,5
Schalldruckpegel	dB(A)	63
Aufnahmeleistung	W	840
Elektrischer Anschluss	V/Hz	230 / ~50
Abmessungen (L x B x H) ca.	mm	400 x 400 x 330
Gewicht ca.	kg	5,8

- 1 - Ein-/Aus-Schalter
- 2 - Schaumfilter
- 3 - Abluftfilter
- 4 - Motor
- 5 - Polyesterfilter 850 cm²
- 6 - Filterbeutel 11l
- 7 - Behälter
- 8 - Fahrwerk



Lieferumfang:

- ▶ Polyesterfilter 850 cm²
- ▶ Filterbeutel 11 l
- ▶ Abluftfilter
- ▶ Schlauch 2 m Ø 36 mm mit Anschlüssen
- ▶ Griffstück mit Fehlluftregulierung Ø 36/32 mm
- ▶ 2 Saugrohre Ø 32 / 470 mm, verchromt
- ▶ Bodendüse ECO mit Klappbürste
- ▶ HEPA Kartuschenabluftfilter (Poly M43 1 Micron)



Trockensauger flexCAT 116Q – Sehr leiser und energieeffizienter Spezialsauger

- ▶ Durch geringe Baugröße und Stützfuß wenig Platzbedarf und sehr leicht zu verstauen
- ▶ Flexible Klammern zur Befestigung des Kopfs auf dem Behälter
- ▶ Kabelaufwicklung am Kopf
- ▶ Seitenschutz gegen schwarze Streifen an der Wand
- ▶ Äußerst leise PU-Rollen, die keine Streifen hinterlassen
- ▶ Langlebige, strapazierfähige Komponenten
- ▶ Ergonomisches und praktisches Design



- ▶ Drehschalter zur stufenlosen Leistungsregulierung
- ▶ Filterbeutel-Wechselanzeige
- ▶ Abnehmbares Stromkabel



Treppenstufenposition



Seitenschutz gegen Türen und Wände



Ergonomischer Griff mit integrierter Kabelverpackung



- 1 - Ein-/Aus-Schalter
- 2 - Schaumfilter
- 3 - Abluftfilter
- 4 - Motor
- 5 - Polyesterfilter 850 cm²
- 6 - Filterbeutel 11l
- 7 - Behälter
- 8 - Fahrwerk

Modell		flexCAT 116Q
Art.-Nr.		7003140
€ zzgl. USt.		295,00
Einsatz		

Technische Daten		
Luftmenge	l/min	3.050
Unterdruck	mbar	230
Behältervolumen	l	16
Behältermaterial		Kunststoff
Schlauchdurchmesser /-länge	mm/m	36 / 2
Anzahl Motoren		1
Motor Kühlung		Bypass
Kabellänge	m	10
Schalldruckpegel	dB(A)	62
Aufnahmeleistung	W	770
Elektrischer Anschluss	V/Hz	230 / ~50
Abmessungen (L x B x H) ca.	mm	400 x 400 x 330
Gewicht ca.	kg	5,8

Zubehör siehe Seite 127



Lieferumfang:

- ▶ Filterbeutel 11 l
- ▶ Schlauch 2 m Ø 36 mm mit Anschlüssen
- ▶ Griffstück mit Fehlluftregulierung Ø 36/32 mm
- ▶ Stofffilter 850 cm²
- ▶ HEPA Kartuschenabluftfilter (Poly M43 1 Micron)
- ▶ Verchromtes Teleskopsaugrohr Ø 32 mm
- ▶ Bodendüse ECO mit Klappbürste
- ▶ Fugendüse Ø 32 mm
- ▶ Runddüse mit Bürste Ø 32 mm
- ▶ Polsterdüse Ø 32 mm

Trockensauger dryCAT 133 IRSC – mit halbautomatischer Filterabreinigung

- ▶ Integrierte Steckdose zum Anschluss von Elektrowerkzeugen
- ▶ Kartuschenfilter mit extrem großer Filterfläche für gleichbleibende Saugleistung
- ▶ 3-motorige Modelle mit separatem Ein- und Ausschalter pro Motor. Der Bediener kann selbst wählen, wie viele Motoren arbeiten sollen. Dies ermöglicht eine deutliche Einsparung an Energie
- ▶ Automatenanlauf beim Einschalten des angeschlossenen Elektrowerkzeugs
- ▶ Halbautomatische Filterabreinigung
- ▶ Rostfreier Edelstahlbehälter
- ▶ Motoren ausgestattet mit Kupferwicklungen und Motorschutz für hohe Lebensdauer
- ▶ Absaugmotoren mit Lärmfilter für geräuscharmen Betrieb
- ▶ Spezial-Dichtung zwischen Kopf und Behälter
- ▶ 2-teilige steckbare Saugrohre aus Kunststoff ummantelt, sehr leicht und stabil
- ▶ Elastischer und flexibler Saugschlauch widersteht hoher Belastung und jeglicher Art von Verdrehung
- ▶ Schlauchanschluss am Behälter mit Verriegelung verhindert ungewolltes Lösen des Schlauchs während der Reinigung
- ▶ Bruchsichere Nylonklammer zur Befestigung des Kopfs auf dem Behälter
- ▶ Ergonomisches Kopfdesign mit Kabelhaken



Modell	dryCAT 133 IRSC	
Art.-Nr.	7002135	
€ zzgl. USt.	609,00	
Einsatz		

Technische Daten		
Luftmenge	l/min	3.333
Unterdruck	mbar	223
Behältervolumen	l	33
Behältermaterial		Edelstahl
Schlauchdurchmesser /-länge	mm/m	38 / 4
Anzahl Motoren		1
Motor Kühlung		Bypass
Kabellänge	m	8,5
Schalldruckpegel	dB(A)	72
Anschlusswert Gerätesteckdose max.	kW	2,6
Aufnahmeleistung	kW	1
Elektrischer Anschluss	V/Hz	230 / ~50
Abmessungen (L x B x H) ca.	mm	430 x 430 x 830
Gewicht ca.	kg	13,8

Zubehör

	Filterbeutel - 15 l Fassungsvermögen (VE 5) Art.-Nr. 7010253 19,90 € zzgl. USt.
	Polsterdüse Art.-Nr. 7013000 3,29 € zzgl. USt.
	Flachdüse-Ø 36 mm ⁽¹⁾ Art.-Nr. 7013001 2,39 € zzgl. USt.
	Universaladapter Ø 26 mm / 32 mm / 36 mm Art.-Nr. 7013002 17,50 € zzgl. USt.
	Kartuschenfilter Polyester, Abluft Art.-Nr. 7010256 84,90 € zzgl. USt.
	Schlauch- und Düsensatz, antistatisch Art.-Nr. 7010210 195,00 € zzgl. USt.
	Saugschlauch Ø 29 mm/5 m mit Anschluss für Elektrowerkzeug Art.-Nr. 7013055 554,90 € zzgl. USt.
	Verbindungsstück für Saugschlauch Ø 38mm Art.-Nr. 7010450 12,90 € zzgl. USt.



Kunststofffahrwerk und Halterungen für Düsen und Saugrohr



Lieferumfang:

- › Saugschlauch 4 m
- › Griffstück mit Fehlluftregulierung
- › Saugrohr steckbar
- › Bodendüse trocken
- › Runddüse mit Bürste
- › Flachdüse
- › Reduzierung
- › Kartuschenfilter

(1) im Standard-Lieferumfang enthalten



Trockensauger dryCAT 362 IRSCT-3 – mit halbautomatischer Filterabreinigung

- ▶ Integrierte Steckdose zum Anschluss von Elektrowerkzeugen
- ▶ Kartuschenfilter mit extrem großer Filterfläche für gleichbleibende Saugleistung
- ▶ 3-motorig mit separatem Ein- und Ausschalter pro Motor. Der Bediener kann selbst wählen, wie viele Motoren arbeiten sollen. Dies ermöglicht eine deutliche Einsparung an Energie
- ▶ Motoren ausgestattet mit Kupferwicklungen und Motorschutz für hohe Lebensdauer
- ▶ Absaugmotoren mit Lärmfilter für geräuscharmen Betrieb
- ▶ Spezial-Dichtung zwischen Kopf und Behälter
- ▶ 2-teilige steckbare Saugrohre aus Kunststoff ummantelt, sehr leicht und stabil
- ▶ Elastischer und flexibler Saugschlauch widersteht hoher Belastung und jeglicher Art von Verdrehung
- ▶ Schlauchanschluss am Behälter mit Verriegelung verhindert ungewolltes Lösen des Schlauchs während der Reinigung
- ▶ Bruchsichere Nylonklammer zur Befestigung des Kopfs auf dem Behälter
- ▶ Ergonomisches Kopfdesign mit Kabelhaken
- ▶ Automatanlauf beim Einschalten des angeschlossenen Elektrowerkzeugs
- ▶ Der Sauger arbeitet dauerhaft mit zwei Motoren, während der Filter des dritten Motors gereinigt wird. Das Umschalten zwischen den Motoren erfolgt in einem automatischen Zyklus
- ▶ Massives Stahlfahrwerk mit Fahrgriff
- ▶ Praktische Kippvorrichtung
- ▶ Ununterbrochenes Saugen mit gleichbleibender Saugleistung durch 3-Filterreinigung
- ▶ Rostfreier Edelstahlbehälter



Dank des automatischen Zyklus werden alle Filter gereinigt, während der Sauger ununterbrochen weiterarbeitet, ohne an Saugleistung zu verlieren.



Zyklonlufteingang
Der Lufteingang ist tangential angebracht, um die Zyklonwirkung (Schmutzvorabscheidung) zu unterstützen



Kippfahrgestell für einfaches Entleeren des Behälters

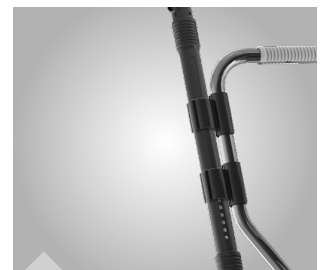

Praktische Saugrohrhalterung am Gestell

Modell		dryCAT 362 IRSCT-3
Art.-Nr.		7002370
€ zzgl. USt.		1.145,00
Einsatz		

Technische Daten		
Luftmenge	l/min	7.933
Unterdruck	mbar	223
Behältervolumen	l	62
Behältermaterial		Edelstahl
Schlauchdurchmesser /-länge	m	38 / 4
Anzahl Motoren		3
Motor Kühlung		Bypass
Kabellänge	m	8,5
Schalldruckpegel	dB(A)	76
Max. Anschlusswert Gerätesteckdose	kW	0,8
Aufnahmeleistung	kW	2,5
Elektrischer Anschluss	V/Hz	230 / ~50
Abmessungen (L x B x H) ca.	mm	570 x 700 x 1.140
Gewicht ca.	kg	31,6

Antistatisch



Lieferumfang:

- › Antistatischer Saugschlauch 4 m
- › Saugrohr (Stahl) steckbar
- › Bodendüse trocken
- › Runddüse mit Bürste
- › Flachdüse
- › Reduzierung
- › 3 Kartuschenfilter



Zubehör		dryCAT 362 IRSCT-3 Art.-Nr. 7002370
	Bodendüse trocken Art.-Nr. 7010207 22,50 € zzgl. USt.	●
	Polsterdüse Art.-Nr. 7013000 3,29 € zzgl. USt.	●
	Flachdüse-Ø 36 mm ⁽¹⁾ Art.-Nr. 7013001 2,39 € zzgl. USt.	●
	Universaladapter Ø 26 mm / 32 mm / 36 mm Art.-Nr. 7013002 17,50 € zzgl. USt.	●
	Schlauch 4 m, antistatisch, mit Anschlüssen, Ø 38 mm Art.-Nr. 7010221 115,50 € zzgl. USt.	●
	Schlauch 2,5 m, antistatisch, Ø 38 mm Art.-Nr. 7010222-2,5 83,50 € zzgl. USt.	●
	Schlauch 5 m, antistatisch, Ø 38 mm Art.-Nr. 7010222-5 169,00 € zzgl. USt.	●
	Schlauch 7,5 m, antistatisch, Ø 38 mm Art.-Nr. 7010222-7,5 250,00 € zzgl. USt.	●
	Schlauch 10 m, antistatisch, Ø 38 mm Art.-Nr. 7010222-10 335,00 € zzgl. USt.	●
	Schlauch 30 m, antistatisch, Ø 38 mm Art.-Nr. 7010222 999,00 € zzgl. USt.	●
	Reduzierung, antistatisch, Ø 38/36 mm Art.-Nr. 7010223 3,90 € zzgl. USt.	●
	Universaladapter, antistatisch, Ø 36/32/26 mm Art.-Nr. 7010224 18,50 € zzgl. USt.	●
	Kartuschenfilter HEPA H14 Art.-Nr. 7010200 48,50 € zzgl. USt.	●
	Kartuschenfilter HEPA H12 Art.-Nr. 7010201 27,90 € zzgl. USt.	●

Zubehör		dryCAT 362 IRSCT-3 Art.-Nr. 7002370
	Kartuschenfilter HEPA H13 Art.-Nr. 7010202 29,50 € zzgl. USt.	●
	Kartuschenfilter Polyester, Abluft Art.-Nr. 7010203 49,90 € zzgl. USt.	●
	Vorfilter Polycarbon, zylindrisch Art.-Nr. 7010204 20,90 € zzgl. USt.	●
	Vorfilter Polycarbon, konisch Art.-Nr. 7010205 18,50 € zzgl. USt.	●
	Poly-Kartuschenfilter (VE 3) Art.-Nr. 7010206 149,00 € zzgl. USt.	●
	Saugrohr-Halteklammer für Sauger mit Trolley Art.-Nr. 7010001 7,99 € zzgl. USt.	●
	Adapter Schlauch/Griffstück Art.-Nr. 7010225 7,99 € zzgl. USt.	●
	Adapter Schlauch/Tank Art.-Nr. 7010226 13,50 € zzgl. USt.	●
	Verbindungsstück für Saugschlauch Ø 38mm Art.-Nr. 7010450 12,90 € zzgl. USt.	●
	Saugrohr, 0,5 m, Ø 38 mm Art.-Nr. 7010220 6,60 € zzgl. USt.	●

(1) im Standard-Lieferumfang enthalten

Trockensauger dryCAT –

M- und H-Klasse-Trockensauger für giftige und gesundheitsschädliche Stoffe

- ▶ Das Saugen giftiger und gefährlicher Stoffe erfordert Sauger, die auch Partikel filtern, welche von herkömmlichen Modellen wieder in die Umwelt abgegeben und eine Gefahr für die Gesundheit darstellen würden.
- ▶ Trocken-Ausführung für Staub und andere Feststoffpartikel
- ▶ Kartuschenfilter mit extrem großer Filterfläche gewährleistet gleichbleibende Saugleistung
- ▶ Motoren ausgestattet mit Kupferwicklungen und Motorschutz für hohe Lebensdauer
- ▶ 2-motorige Modelle mit separaten Ein- und Ausschaltern. Wahl des Betriebs mit einem oder zwei Motoren ermöglicht deutliche Einsparung an Energie.
- ▶ Antistatische Komponenten im Lieferumfang
- ▶ Elastischer und flexibler Saugschlauch widersteht hoher Belastung und jeglicher Art von Verdrehung
- ▶ Schlauchanschluss am Behälter mit Verriegelung verhindert ungewolltes Lösen des Schlauchs während der Reinigung
- ▶ Ergonomisches Kopfdesign mit Kabelhaken
- ▶ Absaugmotoren mit Lärmfilter, um einen geräuscharmen Betrieb zu gewährleisten



Mit waschbarem HEPA-Kartuschenfilter



Halbautomatische Filterabreinigung



Mit Gerätesteckdose und Einschaltautomatik

STAUBKLASSE M
geeignet, um Staub mit einem Grenzwert an berufsbedingter Exposition höher als 0,1 mg/m³ zu trennen, wie z.B. Holzstäube, Lack, Keramik.



M-Klasse Sauger



Modell		dryCAT 133 IRSC M-Class
Art.-Nr.		7002145
€ zzgl. USt.		739,00
Einsatz		

Technische Daten		
Saugertyp		Trocken
Luftmenge	l/min	3.333
Unterdruck	mbar	223
Behältervolumen	l	33
Behältermaterial		Edelstahl
Schlauchdurchmesser /-länge	mm/m	38 / 4
Anzahl Motoren		1
Motor Kühlung		Bypass
Schalldruckpegel	dB(A)	72
Kabellänge	m	8,5
Max. Anschlusswert Gerätesteckdose	kW	2,6
Aufnahmeleistung	W	1.000
Elektrischer Anschluss	V/Hz	230 / ~50
Abmessungen (L x B x H) ca.	mm	430 x 430 x 830
Gewicht ca.	kg	15



- Lieferumfang:**
- > Schlauch, antistatisch Ø 38 mm / 4 m mit Anschlüssen
 - > 2 x Saugrohr Ø 38 / 500 mm, Kunststoff
 - > 2 x Saugrohr Ø 34 / 580 mm, verchromt
 - > Bodendüse trocken
 - > Runddüse mit Bürste
 - > Flachdüse
 - > Reduzierung Ø 38 / 36, antistatisch
 - > Kartuschenfilter HEPA, M-Klasse
 - > Filterbeutel M-Klasse

H-Klasse jetzt mit HEPA H14 Filterkartusche!

- ▶ Neueste Materialzusammensetzung aus einer Schicht Glasfaser und 2 Schichten Polyester sorgen für hohe Effektivität und längere Lebensdauer
- ▶ Jede einzelne Filterkartusche wird ab Werk geprüft, um Beschädigungen oder Löcher im Filtermaterial auszuschließen
- ▶ Bei jeder Filterkartusche wird die Filtereffizienz überprüft. Auf Anfrage und durch Angabe der Seriennummer kann das Prüfprotokoll ausgestellt werden
- ▶ Jede Filterkartusche bekommt eine individuelle Seriennummer zugewiesen



H-KLASSE SAUGER FÜR GIFTIGE UND GESUNDHEITSSCHÄDLICHE STOFFE



dryCAT 133 IC H-Class



dryCAT 262 ICT H-Class

STAUBKLASSE H

geeignet, um Staub mit allen Grenzwerten an berufsbedingter Exposition, einschließlich kanzerogenem und pathogenem Staub, zu trennen, wie z.B. Schimmel, Blei oder Arsen.



Perfekt geeignet zum Absaugen von Eichenprozessions-spinnern!

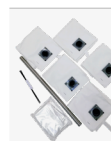

Eichenprozessionsspinner-Set
85 cm Edelstahlrohr Ø 38mm,
5x Filterbeutel, 5x Entsorgungsbeutel,
5x Kabelbinder 370 mm lang
Art.-Nr. 7010336
205,00 € zzgl. USt.

Modell		dryCAT 133 IC H-Class	dryCAT 262 ICT H-Class
Art.-Nr.		7002155	7002255
€ zzgl. USt.		475,00	755,00
Einsatz			

Technische Daten

		Trocken	
Saugertyp		Trocken	
Luftmenge	l/min	3.583	7.166
Unterdruck	mbar	245	
Behältervolumen	l	33	62
Behältermaterial		Edelstahl	
Schlauchdurchmesser /-länge	mm/m	38 / 4	
Anzahl Motoren		1	2
Motor Kühlung		Bypass	
Kabellänge	m	8,5	
Schalldruckpegel	dB(A)	74	80
Aufnahmeleistung	kW	1	2
Elektrischer Anschluss	V/Hz	230 / ~50	
Abmessungen (L x B x H) ca.	mm	430 x 430 x 830	520 x 520 x 960
Gewicht ca.	kg	16	23



Lieferumfang:

- > Schlauch, antistatisch Ø 38 mm / 4 m mit Anschlüssen
- > 2 x Saugrohr Ø 38 / 500 mm, Kunststoff
- > 2 x Saugrohr Ø 34 / 580 mm, verchromt
- > Bodendüse trocken
- > Runddüse mit Bürste
- > Flachdüse
- > Reduzierung Ø 38 / 36, antistatisch
- > Kartuschenfilter HEPA, H14
- > Filterbeutel H-Klasse

Spezialsauger
Nass-/Trockensauger
Trockensauger
Kehrrmaschinen
Aufschiebersaugmaschinen
Scheiben-/Scheuersaugmaschinen
Wasserpumpen
Hochdruckreiniger
Desinfektions- und Dampfreiniger

Zubehör

INHALTSVERZEICHNIS

Zubehör		dryCAT 133 IRSC M-Class Art.-Nr. 7002145
	Polsterdüse Art.-Nr. 7013000 3,29 € zzgl. USt.	●
	Flachdüse-Ø 36 mm⁽¹⁾ Art.-Nr. 7013001 2,39 € zzgl. USt.	●
	Universaladapter Ø 26 mm / 32 mm / 36 mm Art.-Nr. 7013002 17,50 € zzgl. USt.	●
	Verbindungsstück für Saugschlauch Ø 38mm Art.-Nr. 7010450 12,90 € zzgl. USt.	●
	Filterbeutel - 15 l Fassungsvermögen (VE 5) Art.-Nr. 7010253 19,90 € zzgl. USt.	●
	Filterbeutel M-Klasse Art.-Nr. 7010334 78,90 € zzgl. USt.	●
	Kartuschenfilter Polyester, Abluft Art.-Nr. 7010256 84,90 € zzgl. USt.	●
	Schlauch Ø 38mm/4 m mit Anschlüssen Art.-Nr. 7010211 179,00 € zzgl. USt.	●
	Saugschlauch Ø 29 mm / 5 m mit Anschluss für Elektrowerkzeug Art.-Nr. 7013055 54,90 € zzgl. USt.	●

Zubehör		dryCAT 133 IC H-Class Art.-Nr. 7002155
	Rundbürste⁽¹⁾ Art.-Nr. 7013043 5,50 € zzgl. USt.	●
	Bodendüse trocken Ø 38 mm; 405 mm Art.-Nr. 7010207 22,50 € zzgl. USt.	●
	Flachdüse Ø 45 mm⁽¹⁾ Art.-Nr. 7013044 5,00 € zzgl. USt.	●
	Verbindungsstück für Saugschlauch Ø 38mm Art.-Nr. 7010450 12,90 € zzgl. USt.	●
	Reduzierung, antistatisch, Ø 38/36 mm Art.-Nr. 7010223 3,90 € zzgl. USt.	●
	Filterbeutel H-Klasse Art.-Nr. 7010330 33,90 € zzgl. USt.	●
	Entsorgungsbeutel für H-Klasse-Sauger (VE 5) Art.-Nr. 7010337 19,90 € zzgl. USt.	●
	HEPA H14-Kartuschenfilter Art.-Nr. 7010335 91,50 € zzgl. USt.	●
	Saugrohr, 0,5 m, Ø 38 mm Art.-Nr. 7010220 6,60 € zzgl. USt.	●
	Verchromte Saugrohre Art.-Nr. 7010312 30,90 € zzgl. USt.	●
	Schlauch Ø 38mm/4 m mit Anschlüssen Art.-Nr. 7010211 179,00 € zzgl. USt.	●
	Saugschlauch Ø 29 mm / 5 m mit Anschluss für Elektrowerkzeug Art.-Nr. 7013055 54,90 € zzgl. USt.	●
	Verbindungsstück für Saugschlauch Ø 38mm Art.-Nr. 7010450 12,90 € zzgl. USt.	●

Zubehör	dryCAT 262 ICT H-Class Art.-Nr. 7002255
 Rundbürste ⁽¹⁾ Art.-Nr. 7013043 5,50 € zzgl. USt.	●
 Bodendüse trocken Ø 38 mm; 405 mm Art.-Nr. 7010207 22,50 € zzgl. USt.	●
 Bodendüse fest montiert Art.-Nr. 7013082 299,00 € zzgl. USt.	●
 Flachdüse Ø 45 mm ⁽¹⁾ Art.-Nr. 7013044 5,00 € zzgl. USt.	●
 Universaladapter, antistatisch, Ø 36/32/26 mm Art.-Nr. 7010224 18,50 € zzgl. USt.	●
 Verbindungsstück für Saugschlauch Ø 38mm Art.-Nr. 7010450 12,90 € zzgl. USt.	●
 Reduzierung, antistatisch, Ø 38/36 mm Art.-Nr. 7010223 3,90 € zzgl. USt.	●
 Filterbeutel H-Klasse Art.-Nr. 7010331 40,50 € zzgl. USt.	●
 Entsorgungsbeutel für H-Klasse-Sauger (VE 5) Art.-Nr. 7010337 19,90 € zzgl. USt.	●
 HEPA H14-Kartuschenfilter Art.-Nr. 7010335 91,50 € zzgl. USt.	●
 Saugrohr-Halteklammern für Sauger mit Trolley Art.-Nr. 7010001 7,99 € zzgl. USt.	●
 Saugrohr, 0,5 m, Ø 38 mm Art.-Nr. 7010220 6,60 € zzgl. USt.	●

Zubehör	dryCAT 262 ICT H-Class Art.-Nr. 7002255
 Saugrohr Ø 36 mm Alu / Plast 0,5 m ⁽¹⁾ Art.-Nr. 7013017 11,90 € zzgl. USt.	●
 Verchromte Saugrohre Art.-Nr. 7010312 30,90 € zzgl. USt.	●
 Schlauch Ø 38mm/4 m mit Anschlüssen Art.-Nr. 7010211 179,00 € zzgl. USt.	●
 Saugschlauch Ø 29 mm / 5 m mit Anschluss für Elektrowerkzeug Art.-Nr. 701305 54,90 € zzgl. USt.	●
 Saugschlauch Ø 29 mm / 5 m mit Anschluss für Elektrowerkzeug Art.-Nr. 7013055 54,90 € zzgl. USt.	●
 Schlauch 2,5 m, antistatisch, Ø 38 mm Art.-Nr. 7010222 999,00 € zzgl. USt.	●
 Verbindungsstück für Saugschlauch Ø 38mm Art.-Nr. 7010450 12,90 € zzgl. USt.	●
 EichenprozeSSIONsspinner-Set 85 cm Edelstahlrohr Ø 38mm, Je 5x Filterbeutel, Entsorgungsbeutel, Kabelbinder Art.-Nr. 7010336 249,00 € zzgl. USt.	●

Trockensauger dryCAT 125 IRS M-Class Pro – M-Klasse Sauger für giftige und gesundheitsschädliche Stoffe

- ▶ Konstruiert für den täglichen Einsatz, mit großem, robustem Fahrgestell
- ▶ Spezielle Komponenten verhindern elektrostatische Aufladung
- ▶ Steckdose zum Anschluss von Elektrowerkzeugen
- ▶ Automatiklauf beim Einschalten des angeschlossenen Elektrowerkzeugs
- ▶ Motor mit Kupferwicklungen und Motorschutz
- ▶ Bequemes Ausleeren des Behälters ohne Abnehmen des Saugerkopfes und ohne Kontakt mit den schmutzigen Filtern dank ablösbarem Behälter
- ▶ Bruchsichere Klammern zur Befestigung des Kopfs
- ▶ Rostfreier Edelstahlbehälter



Bequemes Ausleeren des Behälters ohne Abnehmen des Saugerkopfes und ohne Kontakt mit den schmutzigen Filtern dank ausklinkbarem Behälter



Steckdose zum Anschluss von Elektrowerkzeugen. Automatiklauf beim Einschalten des Elektrowerkzeugs

STAUBKLASSE M
geeignet, um Staub mit einem Grenzwert an berufsbedingter Exposition höher als 0,1 mg/m³ zu trennen, wie z.B. Holzstäube, Lack, Keramik.



M-Klasse Sauger



Modell		dryCAT 125 IRS M-Class Pro
Art.-Nr.		7002160
€ zzgl. USt.		1.249,00
Einsatz		



Technische Daten		
Luftmenge	l/min	3.583
Unterdruck	mbar	245
Behältervolumen	l	25
Behältermaterial		Edelstahl
Schlauchdurchmesser /-länge	mm/m	38 / 4
Anzahl Motoren		1
Motor Kühlung		Bypass
Kabellänge	m	8
Schalldruckpegel	dB(A)	75
Max. Anschlusswert Gerätesteckdose	kW	2,6
Aufnahmeleistung	kW	1
Elektrischer Anschluss	V/Hz	230 / ~50
Abmessungen (L x B x H) ca.	mm	580 x 700 x 1.150
Gewicht ca.	kg	40









Info & Video



Lieferumfang:

- › Poly-Kartuschenfilter
- › M-Klasse-Filterbeutel
- › Schlauch, antistatisch Ø 35 mm / 4 m mit Anschlüssen
- › Saugrohr Ø 36 mm / 0,5 m
- › Antistatisches Griffstück mit Fehlluftregulierung
- › Bodendüse trocken
- › Flachdüse Ø 36 mm
- › Runddüse mit Bürste
- › Universaladapter
- › Verschlusskappe

Zubehör		dryCAT 125 IRS M-Class Pro Art.-Nr. 7002160
	Filter Art.-Nr. 7010256 84,90 € zzgl. USt.	●
	M-Klasse-Filterbeutel (VE 10) Art.-Nr. 7010334 84,50 € zzgl. USt.	●
	Verbindungsstück für Saugschlauch Ø 38mm Art.-Nr. 7010450 12,90 € zzgl. USt.	●

Zubehör		dryCAT 125 IRS M-Class Pro Art.-Nr. 7002160
SET	SET: Schlauch- & Düsensatz 4 m Ø 36 mm Art.-Nr. 7013623 135,00 € zzgl. USt.	●
	Saugschlauch Art.-Nr. 7010408 162,00 € zzgl. USt.	●
	Saugrohr Art.-Nr. 7013624 3,39 € zzgl. USt.	●
	Handgriff Art.-Nr. 7010402 7,50 € zzgl. USt.	●
	Bodendüse Art.-Nr. 7013625 13,15 € zzgl. USt.	●
	Flachdüse Art.-Nr. 7013001 2,39 € zzgl. USt.	●
	Rundbürste Art.-Nr. 7013018 5,50 € zzgl. USt.	●
	Universaladapter Art.-Nr. 7013626 3,85 € zzgl. USt.	●
	Staubschutz für Bohrmaschine Art.-Nr. 7010411 22,00 € zzgl. USt.	●



Trockensauger

INHALTSVERZEICHNIS

Trockensauger dryCAT 250 IRCA H-Class Pro – H-Klasse Sauger für giftige und gesundheitsschädliche Stoffe

- ▶ 2-motoriges Modell mit separaten Ein- und Ausschaltern. Der Bediener kann selbst wählen, wie viele Motoren arbeiten sollen und kann so eine deutliche Einsparung an Energie erzielen
- ▶ Motoren mit Kupferwicklungen und Motorschutz
- ▶ Filterkartuschen mit großer Fläche garantieren langanhaltend hohe Saugleistung
- ▶ Integrierter Anschluss für Druckluft- und Elektrowerkzeuge
- ▶ Automatenanlauf beim Einschalten der angeschlossenen Elektro- und Druckluftwerkzeuge
- ▶ Sammelbehälter ermöglicht eine sichere Entsorgung der gefährlichen Stoffe
- ▶ Bequemes Ausleeren des Behälters ohne Abnehmen des Saugerkopfes und ohne Kontakt mit dem verschmutzten Filter dank ablösbarem Behälter
- ▶ Spezial-Dichtung zwischen Kopf und Behälter resistent gegen Partikelreste ohne an Flexibilität zu verlieren
- ▶ Durch robustes Stahlfahrwerk mit großen Rädern auf allen Untergründen leicht zu manövrieren



H-KLASSE SAUGER FÜR GIFTIGE UND GESUNDHEITSSCHÄDLICHE STOFFE



H-Klasse Sauger



Bequemes Ausleeren des Behälters ohne Abnehmen des Saugerkopfes und ohne Kontakt mit dem verschmutzten Filter dank ablösbarem Behälter



2-motoriges Modell mit separaten Ein- und Ausschaltern. Anschluss für Druckluft- und Elektrowerkzeuge mit Automatenanlauf



Manuelle Filterabreinigung über Hebel



STAUBKLASSE H
geeignet, um Staub mit allen Grenzwerten an berufsbedingter Exposition, einschließlich kanzerogenem und pathogenem Staub, zu trennen, wie z.B. Schimmel, Blei oder Arsen.

Modell		dryCAT 250 IRCA H-Class Pro	
Art.-Nr.		7002355	
€ zzgl. USt.		1.665,00	
Einsatz			
Technische Daten			
Luftmenge	l/min	7.166	
Unterdruck	mbar	245	
Behältervolumen	l	50	
Behältermaterial		Edelstahl	
Schlauchdurchmesser /-länge	mm/m	38 / 4	
Anzahl Motoren		2	
Motor Kühlung		Bypass	
Kabellänge	m	8	
Schalldruckpegel	dB(A)	74	
Max. Anschlusswert Gerätesteckdose	kW	1,6	
Aufnahmeleistung	kW	2	
Elektrischer Anschluss	V/Hz	230 / ~50	
Abmessungen (L x B x H) ca.	mm	580 x 700 x 1.150	
Gewicht ca.	kg	40	



- Lieferumfang:**
- › Kartuschenfilter HEPA H14
 - › H-Klasse-Filterbeutel
 - › Verschlusskappe
 - › Trichter
 - › 2 x Saugrohr Ø 38 / 500 mm, Kunststoff
 - › Saugrohr 2-teilig, Ø 34 / 2x580 mm, verchromt
 - › Schlauch, antistatisch Ø 38 mm / 4 m mit Anschlüssen
 - › Flachdüse Ø 38 mm
 - › Runddüse mit Bürste Ø 38 mm
 - › Bodendüse trocken

Zubehör		dryCAT 250 IRCAH-Class Pro Art.-Nr. 7002355
	HEPA H14-Kartuschenfilter Art.-Nr. 7010335 91,50 € zzgl. USt.	●
	H-Klasse-Filterbeutel Art.-Nr. 7010331 40,50 € zzgl. USt.	●
	Entsorgungsbeutel für H-Klasse-Sauger (VE 5) Art.-Nr. 7010337 19,90 € zzgl. USt.	●
	Verschlusskappe Art.-Nr. 7013616 61,90 € zzgl. USt.	●
	Trichter Art.-Nr. 7013604 82,50 € zzgl. USt.	●
	Verbindungsstück für Saugschlauch Ø 38mm Art.-Nr. 7010450 12,90 € zzgl. USt.	●
	Eichenprozessionsspinner-Set 1x 85 cm Edelstahlrohr Ø 38mm, 5x Filterbeutel, 5x Kabelbinder 370 mm lang Art.-Nr. 7010336 249,00 € zzgl. USt.	●

Zubehör		dryCAT 250 IRCAH-Class Pro Art.-Nr. 7002355
SET 1	 SET 1: Schlauch- & Düsensatz Art.-Nr. 7013617 155,00 € zzgl. USt.	●
	 Saugrohr Art.-Nr. 7010220 6,60 € zzgl. USt.	●
	 Flachdüse Ø 45 mm Art.-Nr. 7013044 5,00 € zzgl. USt.	●
	 Rundbürste Art.-Nr. 7013043 5,50 € zzgl. USt.	●
	 Schlauch Art.-Nr. 7010221 115,50 € zzgl. USt.	●
	 Teleskop-Saugrohr Art.-Nr. 7010318 56,00 € zzgl. USt.	●
	 Bodendüse Art.-Nr. 7010207 22,50 € zzgl. USt.	●
SET 2	 SET 2: Antistatischer Schlauch- & Düsensatz Art.-Nr. 7013606 239,00 € zzgl. USt.	●
	 Antistatischer PU-Schlauch inklusive Adapter 50mm / 38mm Art.-Nr. 7013607 189,00 € zzgl. USt.	●
	 Saugrohr Art.-Nr. 7010220 6,60 € zzgl. USt.	●
	 Teleskop-Saugrohr Art.-Nr. 7010318 49,00 € zzgl. USt.	●
	 Flachdüse Ø 45 mm Art.-Nr. 7013044 5,00 € zzgl. USt.	●
	 Rundbürste Art.-Nr. 7013043 5,50 € zzgl. USt.	●
	 Ersatzbürste Metallausführung Art.-Nr. 7010317 74,90 € zzgl. USt.	●



(1) im Standard-Lieferumfang enthalten



Trockensauger flexCAT 378 CYC-PRO – Für Anwendungsbereich mit hoher Staubbelastung

- ▶ Drei Motoren mit separaten Ein- und Ausschaltern
- ▶ Keine elektrostatische Aufladung durch elektrostatische Dissipation (Neutralisierung)
- ▶ Spezial-Dichtung zwischen Kopf und Edelstahl-Behälter
- ▶ Große Räder, auf allen Untergründen leicht zu manövrieren

4-stufiges Reinigungssystem

- ▶ **Stufe 1:** Luft, Staub und Schmutz werden durch Umdrehung der Luft nach unten im Behälter von einander getrennt. Grober Schmutz sammelt sich am Behälterboden und der Durchfluss wird zu den Zyklonlöchern geführt

- ▶ **Stufe 2:** Der Luftstrom fällt in das Zyklonsystem ab. Feinerer Staub fällt nach unten und wird wieder zurück befördert.
- ▶ **Stufe 3:** Luft und Staub werden durch Mikrofaser-Beutel gefiltert
- ▶ **Stufe 4:** 99,9%ige Reinigung durch den HEPA-Patronenfilter



Mehrstufiges Kammer-Filterssystem um vor Filterverschmutzung zu schützen und dadurch die Saugleistung zu steigern



Stabiles Fahrwerk mit großen PU-Rollen und Lenkrollen



Kippvorrichtung zum einfachen Entleeren des Tanks

Modell		flexCAT 378 CYC-PRO
Art.-Nr.		7003385
€ zzgl. USt.		1.405,00
Einsatz		

Technische Daten		
Luftmenge	l/min	13.950
Unterdruck	mbar	251
Behältervolumen	l	78
Behältermaterial		Stahl
Schlauchdurchmesser	mm	50
Anzahl Motoren		3
Motor Kühlung		Bypass
Kabellänge	m	8,5
Schalldruckpegel	dB(A)	76
Aufnahmeleistung	W	3.300
Elektrischer Anschluss	V/Hz	230 / ~50
Abmessungen (L x B x H) ca.	mm	600 x 620 x 1.335
Gewicht ca.	kg	43

Info & Video



Antistatisch



Lieferumfang:

- ▶ HEPA H14-Kartuschenfilter
- ▶ Filterbeutel 12l
- ▶ Antistatischer Schlauch Ø 50 mm / 5 m

Zubehör

	Kartuschenfilter HEPA H14 ⁽¹⁾ Art.-Nr. 7010340 75,50 € zzgl. USt.
	5m Antistatischer Schlauch Ø50 mm ⁽¹⁾ Art.-Nr. 7010341 325,00 € zzgl. USt.
	Filterbeutel 12l (VE = 10 Stk) ⁽¹⁾ Art.-Nr. 7010342 79,50 € zzgl. USt.
	Adapter Schlauch/Tank anti-statisch Art.-Nr. 7010345 52,90 € zzgl. USt.
	3 m Schlauch Ø50 mm mit Anschlüssen Standardausführung Art.-Nr. 7010350 48,90 € zzgl. USt.
	Aluminium Saugrohr Ø50 mm Art.-Nr. 7010351 125,00 € zzgl. USt.
	Saugbürste für Ø50mm Art.-Nr. 7010352 189,00 € zzgl. USt.
	Sauglippe (VE = 2 Stk.) Art.-Nr. 7010353 7,50 € zzgl. USt.
	Verchromte Flachdüse Ø50 mm Art.-Nr. 7010354 38,50 € zzgl. USt.
	Schlauch Ø50 mm 3 m mit Anschlüssen Antistatische Ausführung Art.-Nr. 7010355 315,00 € zzgl. USt.
	Flachdüse, antistatisch Ø50 mm; Gummi Art.-Nr. 7010356 65,50 € zzgl. USt.

Wählen Sie ein Set aus:

Schlauch- und Düsensatz Antistatische-Ausführung:



Modell	Antistatisch
Art.-Nr.	7010344
€ zzgl. USt.	575,00

Schlauch- und Düsensatz Standard-Ausführung:



Modell	Standard
Art.-Nr.	7010343
€ zzgl. USt.	399,00

Industrietrockensauger dryCAT 150 – mit manueller Filterabreinigung

- ▶ Für die intensive Nutzung konstruiert
- ▶ Mit Stahlrahmen und großen Rädern auf allen Untergründen leicht zu manövrieren
- ▶ Manuelle Filterabreinigung über Hebel am Gehäuse
- ▶ Effektive Filterwirkung durch L-Klasse-Taschenfilter mit großer Filterfläche (12.000 cm²) und Vorfilter
- ▶ Motor mit Kupferwicklung und Motorschutz
- ▶ Bequemes Ausleeren des Behälters ohne Abnehmen des Saugerkopfes und ohne Kontakt mit dem verschmutzten Filter dank ablösbarem Behälter
- ▶ Ausgestattet mit Seitenkanalverdichter für den Dauerbetrieb



Modell		dryCAT dryCAT 150
Art.-Nr.		7002375
€ zzgl. USt.		3.289,00
Technische Daten		
Luftmenge	l/min	3.650
Filteroberfläche	cm ²	12.000
Behältervolumen	l	50
Behältermaterial		Stahl
Schlauchdurchmesser	mm	60
Schalldruckpegel	dB(A)	74
Kabellänge	m	8,5
Unterdruck	mbar	175
Aufnahmeleistung max.	kW	1,5
Anschlussspannung ~50 Hz	V	230
Abmessungen (L x B x H) max.	mm	660x600x1.600
Gewicht ca.	kg	62

Wählen Sie ein Set aus:

Schlauch- und Düsensatz Standard-Ausführung:		Schlauch- und Düsensatz Antistatische-Ausführung:	
Modell	Standard	Modell	Antistatisch
Art.-Nr.	7010343	Art.-Nr.	7010344
€ zzgl. USt.	399,00	€ zzgl. USt.	575,00

Lieferumfang:

- > L-Klasse-Taschenfilter
- > Polycarbon-Vorfilter



Trockensauger dryCAT 120 BAG / dryCAT 320 BAG-H Pro – mit 20 m Endlos-Sammelbeutel

- ▶ Zum Absaugen von Schleifstaub oder Holz-Sägespänen in der Werkstatt
- ▶ Mit 20 Meter endlos Sammelbeutel für eine sichere und staubfreie Entsorgung
- ▶ Einfache Handhabung: Zum Entsorgen des vollen Sammelbeutels diesen mit Kabelbinder oder Knoten verschließen und abschneiden – neuen Sammelbeutel aus der Endlos-Kassette nachziehen und am unteren Ende verschließen – fertig
- ▶ Mit großen Rädern auf allen Untergründen leicht zu manövrieren
- ▶ Motor mit Kupferwicklung und Motorschutz
- ▶ Steckdose (230V)

dryCAT 120 BAG:

- ▶ Poly-Kartuschenfilter mit großer Filterfläche
- ▶ Saugerteil um ca. 30cm absenkbar zum platzsparenden Verstauen oder Transport

dryCAT 320 BAG-H Pro:

- ▶ Mit manueller Filterabreinigung für gleichbleibend hohe Filterleistung
- ▶ Filterkartusche HEPA H14 und zusätzlicher Taschenfilter sorgen für große Filterwirkung
- ▶ Verschlussklappe schließt automatisch, solange der Sauger außer Betrieb ist. So wird ein Nachrutschen von Staub beim Entsorgen des Sammelbeutels verhindert



dryCAT 120 BAG



dryCAT 320 BAG-H Pro



dryCAT 320 BAG-H Pro:
▶ Zusätzlicher Taschenfilter 5.000 cm²



dryCAT 320 BAG-H Pro:
▶ Filterkartusche HEPA H14 für große Filterwirkung



dryCAT 320 BAG-H Pro:
▶ Verschlussklappe schließt automatisch, solange der Sauger außer Betrieb ist. So wird ein Nachrutschen von Staub beim Entsorgen des Sammelbeutels verhindert

Modell		dryCAT 120 BAG	dryCAT 320 BAG-H Pro
Art.-Nr.		7002180	7002185
€ zzgl. USt.		1.375,00	1.910,00
Einsatz			
Technische Daten			
Saugertyp		Trocken	Trocken
Luftmenge	l/min	3.583	10.750
Unterdruck	mbar	245	245
Behältervolumen		20 m Endlos Schlauch	20 m Endlos Schlauch
Schlauchdurchmesser	mm	38	38 / 50
Anzahl Motoren		1	3
Motor Kühlung		Bypass	Bypass
Kabellänge	m	8,5	8,5
Schalldruckpegel	dB(A)	72	76
Aufnahmeleistung	W	1,0 - 1,2	2,9 - 3,3
Elektrischer Anschluss	V/Hz	230 / ~50	230 / ~50
Abmessungen (L x B x H) ca.	mm	590 x 590 x 1.130-1.460	590 x 590 x 1.120-1.450
Gewicht ca.	kg	40	72



- Lieferumfang:**
- › Poly-Kartuschenfilter 12.000 cm²
 - › Endlosbeutel 20 m
 - › Vorfilter
 - › Saugschlauch
 - › 2x Saugrohr
 - › Fugendüse
 - › Handgriff für Saugschlauch
 - › Bodendüse trocken
 - › Rundbürste



- Lieferumfang:**
- › Vorfilter Klasse 5.000 cm²
 - › HEPA H14-Kartuschenfilter 2.960 cm²
 - › Endlosbeutel 20 m
 - › Befestigungsring für Kartuschenfilter







Zubehör		dryCAT 120 BAG Art.-Nr. 7002180
	Poly-Kartuschenfilter Art.-Nr. 7013650 53,50 € zzgl. USt.	●
	20m Endlos-Sammelbeutel Art.-Nr. 7013651 46,90 € zzgl. USt.	●
	Vorfilter Art.-Nr. 7013652 27,50 € zzgl. USt.	●

Zubehör		dryCAT 120 BAG Art.-Nr. 7002180
	Schlauch- & Düsensatz 38/60 mm Art.-Nr. 7013653 109,00 € zzgl. USt.	●
	Schlauch Ø 60/38 mm / 2,5 m Art.-Nr. 7013654 39,50 € zzgl. USt.	●

Zubehör		dryCAT 320 BAG-H Pro Art.-Nr. 7002185
	20m Endlos-Sammelbeutel Art.-Nr. 7013651 46,90 € zzgl. USt.	●
	Taschenfilter Art.-Nr. 7013644 185,00 € zzgl. USt.	●

Zubehör		dryCAT 320 BAG-H Pro Art.-Nr. 7002185
	HEPA H14-Kartuschenfilter (benötigt Art.-Nr. 7010110) Art.-Nr. 7013602 41,90 € zzgl. USt.	●
	Befestigungsring und Dichtung Art.-Nr. 7010110 10,59 € zzgl. USt.	●

SET 1	Antistatischer Schlauch- & Düsensatz 4 m Ø 50 mm	
	Art.-Nr. 7013640 549,00 € zzgl. USt.	●
	Art.-Nr. 7013609 375,00 € zzgl. USt.	●
	Art.-Nr. 7010351 125,00 € zzgl. USt.	●
	Art.-Nr. 7010356 65,50 € zzgl. USt.	●
	Art.-Nr. 7010352 189,00 € zzgl. USt.	●
	Art.-Nr. 7010353 7,50 € zzgl. USt.	●

SET 3	Antistatischer Schlauch- & Düsensatz 3 m Ø 38 mm	
	Art.-Nr. 7013606 239,00 € zzgl. USt.	●
	Art.-Nr. 7013607 189,00 € zzgl. USt.	●
	Art.-Nr. 7010220 6,60 € zzgl. USt.	●
	Art.-Nr. 7010318 56,00 € zzgl. USt.	●
	Art.-Nr. 7013044 5,00 € zzgl. USt.	●
	Art.-Nr. 7013043 5,50 € zzgl. USt.	●
	Art.-Nr. 7010317 74,90 € zzgl. USt.	●

SET 2	Antistatischer Schlauch- & Düsensatz 4,5 m Ø 38 mm	
	Art.-Nr. 7013641 275,00 € zzgl. USt.	●
	Art.-Nr. 7013614 235,00 € zzgl. USt.	●
	Art.-Nr. 7010318 56,00 € zzgl. USt.	●
	Art.-Nr. 7010207 22,50 € zzgl. USt.	●
	Art.-Nr. 7010315 17,50 € zzgl. USt.	●

SET 4	Antistatischer Schlauch- & Düsensatz 5 m Ø 50 mm	
	Art.-Nr. 7013643 535,00 € zzgl. USt.	●
	Art.-Nr. 7010341 325,00 € zzgl. USt.	●
	Art.-Nr. 7010351 125,00 € zzgl. USt.	●
	Art.-Nr. 7010356 65,50 € zzgl. USt.	●
	Art.-Nr. 7010352 189,00 € zzgl. USt.	●

NASS-/ TROCKENSAUGER

wetCAT 141 RS-Tool M-Class | Art.-Nr.: 7001155

Leistungsstark und robust,
mit automatischer Filterreinigung



Nass-/Trockensauger wetCAT 118 – Kompakter Sauger zum Saugen von Flüssigkeiten und anderen Feststoffpartikeln inklusive Gebläsefunktion

- ▶ Zur Trocken-, Nass-, und Teppichreinigung
- ▶ Leistungsstarker Nass-/Trockenfilter: Bindet feinsten Staub
- ▶ Mit Gebläsefunktion zum Reinigen von Spalten und schwer erreichbaren Lücken
- ▶ Ergonomisches und praktisches Design
- ▶ Umfangreiches Zubehör im Lieferumfang enthalten
- ▶ Steckplätze für Zubehör am Gerät



Mit Gebläsefunktion zum Reinigen von Fugen und schwer erreichbaren Lücken



Modell		wetCAT 118
Art.-Nr.		7001118
€ zzgl. USt.		95,90
Einsatz		

Technische Daten		
Luftmenge	l/min	1.750
Unterdruck	mbar	160
Behältervolumen	l	18
Behältermaterial		Kunststoff
Schlauchdurchmesser /-länge	mm/m	32 / 2
Anzahl Motoren		1
Motor Kühlung		Bypass
Kabellänge	m	8,5
Schalldruckpegel	dB(A)	79
Aufnahmeleistung	kW	1,2
Elektrischer Anschluss	V/Hz	230 / ~50
Abmessungen (L x B x H) ca.	mm	317 x 330 x 437
Gewicht ca.	kg	5,8

Zubehör

- Abluftfilter Stoff**
Art.-Nr. 7013470
3,90 € zzgl. USt.
- Schwammfilter⁽¹⁾**
Art.-Nr. 7013471
1,29 € zzgl. USt.
- Bodendüse nass/trocken⁽¹⁾**
Art.-Nr. 7013472
2,59 € zzgl. USt.
- Flachdüse inkl. Bürstenaufsatz⁽¹⁾**
Art.-Nr. 7013473
1,39 € zzgl. USt.
- Kartuschenfilter⁽¹⁾**
Art.-Nr. 7013474
5,99 € zzgl. USt.
- Saugschlauch 1,5m inkl. Griffstück mit Fehlluftregulierung⁽¹⁾**
Art.-Nr. 7013451
7,90 € zzgl. USt.
- (3 Stk.) Aluminiumsaugrohr Ø32 mm Länge je 330mm⁽¹⁾**
Art.-Nr. 7013452
9,90 € zzgl. USt.
- Filterbeutel Papier (VE 10 Stk.)⁽¹⁾**
Art.-Nr. 7013475
13,90 € zzgl. USt. / VE

Starter-Kit (beinhaltet 5x Filterbeutel 7013475, 1x Filterkartusche 7013474)



Modell	Starter-Kit
Art.-Nr.	7013476
€ zzgl. USt.	12,49



Lieferumfang:

- › Schwammfilter
- › Bodendüse nass/trocken
- › Flachdüse inkl. Bürstenaufsatz
- › Kartuschenfilter
- › Saugschlauch 2 m inkl. Griffstück mit Fehlluftregulierung
- › 3x Aluminiumsaugrohr Ø32mm Länge je 330 mm
- › Papierfilterbeutel

Nass-/Trockensauger

Nass-/Trockensauger flexCAT 120 IPD – Nass-/Trockensauger zur Textilreinigung - ideal für zu Hause

- ▶ Polsterreinigungsdüse für Möbel- und Automobilpolster
- ▶ Reinigungsmitteltank 4 l aus Polyethylen und Schmutzwassertank aus Edelstahl
- ▶ Elastischer und flexibler Saugschlauch widersteht hoher Belastung und jeglicher Art von Verdrehung
- ▶ Inklusive Blasfunktion und halbautomatischer Filterabreinigung
- ▶ Antistatischer Anschluss
- ▶ Halterungen für Düsen, Saugrohr und Kabel



Modell		flexCAT 120 IPD
Art.-Nr.		7003510
€ zzgl. USt.		125,00
Einsatz		

Technische Daten		
Luftmenge	l/min	1.700
Unterdruck	mbar	180
Behältervolumen	l	20
Behältermaterial		Edelstahl
Schlauchdurchmesser /-länge	mm/m	32 / 2
Anzahl Motoren		1
Motor Kühlung		Bypass
Kabellänge	m	8,5
Schalldruckpegel	dB(A)	79
Aufnahmeleistung	kW	1,4
Elektrischer Anschluss	V/Hz	230 / ~50
Abmessungen (L x B x H) ca.	mm	410 x 360 x 450
Gewicht ca.	kg	7,3

Ausstattung
Antistatischer Anschluss
Düsenhalterung
Saugrohrhalterung
Kabelhalterung
Schlauch und Düsensatz
Kartuschenfilter
Filterabreinigung halbautomatisch
Wasserpumpe
Pumpe für Reinigungsmittel



- Lieferumfang:**
- › Schlauch 2 m
 - › 2x Saugrohr 450 mm
 - › Papierbeutel
 - › Schaumstofffilter
 - › Kassettenfilter F9
 - › Bodendüse
 - › Fugendüse
 - › Polsterdüse
 - › Polsterreinigungsdüse
 - › Teppich- bzw. Bodenreinigungsdüse

Nass-/Trockensauger wetCAT 131 RH M-Class – Leistungsstark mit Ein-/Ausschaltautomatik, mit manueller Filterabreinigung

- ▶ Nass-Trocken-Ausführung zum Saugen von Flüssigkeiten und Feststoffpartikeln
- ▶ Mehrstufige Filterung inklusive hoch effizientem, abwaschbaren H13 HEPA Kartuschen Filter
- ▶ Steckplätze für Zubehör
- ▶ Steckdose zum Anschluss von Elektrowerkzeugen
- ▶ Einschaltautomatik beim Einschalten eines angeschlossenen Elektrowerkzeugs
- ▶ Ablassschraube und Henkel am Behälter
- ▶ Ergonomisches und kompaktes Design
- ▶ Robuste Räder mit durchgängiger Achse aus Stahl
- ▶ „Push and clean“ – Filterabreinigung per Knopfdruck



- ▶ Mit HEPA-Filterkartusche
- ▶ Manuelle Filterabreinigung für freie Filter und gleichbleibend hohe Saugkraft

- › Kupferwicklungen für Motor
- › Antistatischer Anschluss
- › Ablassschlauch für einfache Entleerung des Tanks
- › Düsenhalterung
- › Saugrohrhalterung
- › Kabelhalterung
- › Schlauch und Düsensatz
- › Einschaltautomatik
- › Gerätesteckdose
- › Integrierte Steckdose für Elektrowerkzeuge
- › Motorschutz
- › Kartuschenfilter



STAUBKLASSE M

geeignet, um Staub mit einem Grenzwert an berufsbedingter Exposition höher als 0,1 mg/m³ zu trennen, wie z.B. Holzstäube, Lack, Keramik.



Zubehör

	Kartuschenfilter HEPA H13 Art.-Nr. 7013210 35,00 € zzgl. USt.
	Saugrohr verchromt Art.-Nr. 7013212 11,50 € zzgl. USt.
	Fugendüse Art.-Nr. 7013214 4,50 € zzgl. USt.
	Bodendüse nass/trocken Art.-Nr. 7013213 14,50 € zzgl. USt.
	Adapter für Elektrowerkzeug Art.-Nr. 7013216 6,90 € zzgl. USt.
	Fahrbügel Art.-Nr. 7013220 41,50 € zzgl. USt.
	Filterbeutel 30l – 5 Stück Art.-Nr. 7013217 29,90 € zzgl. USt.
	Saugrohrhalterung Art.-Nr. 7013218 2,50 € zzgl. USt.
	Runddüse mit Bürste Art.-Nr. 7013215 5,50 € zzgl. USt.
	Griffstück mit Fehlluftregulierung Art.-Nr. 7013211 8,50 € zzgl. USt.
	Schlauchhaken Art.-Nr. 7013219 3,50 € zzgl. USt.
	Schlauch, antistatisch Art.-Nr. 7013221 39,00 € zzgl. USt.
	Schaumstofffilter Art.-Nr. 7013223 6,90 € zzgl. USt.
	Schlauchanschluss Art.-Nr. 7013222 2,50 € zzgl. USt.

Modell		wetCAT 131 RH M-Class
Artikel-Nr.		7001125
€ zzgl. MwSt.		349,00
Einsatz		  

Technische Daten		
Luftmenge	l/min	1.850
Unterdruck	mbar	220
Filteroberfläche	cm ²	3.500
Behältervolumen	l	30
Behältermaterial		Kunststoff
Schlauchdurchmesser	mm	33
Anzahl Motoren		1
Motor Kühlung		Bypass
Schalldruckpegel	dB(A)	76
Kabellänge	m	8,5
HEPA Filterklasse		H13
Aufnahmeleistung ~50 Hz	kW/V	1,4 / 230
Abmessungen (L x B x H) ca.	mm	430 x 380 x 620
Gewicht ca.	kg	11,5



Lieferumfang:

- › Griffstück mit Fehlluftregulierung (nicht antistatisch)
- › Schlauch, antistatisch Ø 33 mm / 3,5 m mit Anschlüssen
- › Zwei Saugrohre
- › Bodendüse nass / trocken
- › Zwei Schlauchhaken
- › Fugendüse
- › Runddüse mit Bürste
- › Saugrohrhalter
- › Filterbeutel
- › Universaladapter antistatisch



***Hier erweitern wir
unser Sortiment
für Sie!***





***Hier erweitern wir
unser Sortiment
für Sie!***



Nass-/Trockensauger

Nass-/Trockensauger wetCAT 120 RH / wetCAT 131 IRH – Mehrzwecksauger zum Saugen von Flüssigkeiten und anderen Feststoffpartikeln

- ▶ Integrierte Steckdose zum Anschluss von Elektrowerkzeugen
- ▶ Anlaufautomatik beim Einschalten eines angeschlossenen Elektrowerkzeugs
- ▶ Auslassventil am Behälter für einfaches Entleeren von Flüssigkeiten (nur wetCAT 120 RH)
- ▶ Manuelle Filterabreinigung für freie Filter und gleichbleibend hohe Saugkraft

- ▶ Inklusive dreiteiligem Aluminium-Saugrohr
- ▶ Gebläsefunktion zum Reinigen von schwer erreichbaren Lücken
- ▶ Praktische, verstellbare Halteklammern zum sauberen Verstauen des Kabels

wetCAT 131 IRH

- ▶ mit rostfreiem Edelstahlbehälter



wetCAT 120 RH



wetCAT 131 IRH



wetCAT 120 RH: Praktische Halterungen für Düsen



wetCAT 131 IRH: Praktische Halterungen für Düsen



Inkl. HEPA-Filterkartusche, manuelle Filterabreinigung für freie Filter und gleichbleibend hohe Saugkraft

Filterreinigung per Knopfdruck

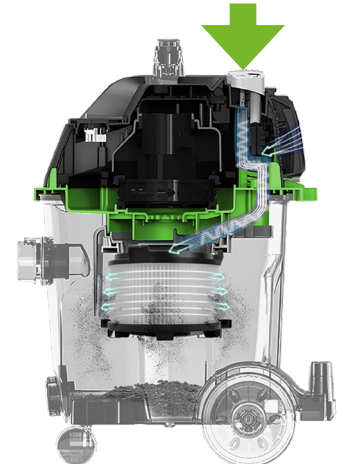

Modell		wetCAT 120 RH	wetCAT 131 IRH
Art.-Nr.		7002110	7002115
€ zzgl. USt.		179,00	199,00
Einsatz			

Technische Daten			
Luftmenge	l/min	1.800	1.800
Unterdruck	mbar	160	160
Behältervolumen	l	20	30
Behältermaterial		Kunststoff	Edelstahl
Schlauchdurchmesser	mm	35	35
Anzahl Motoren		1	1
Motor Kühlung		Bypass	Bypass
Kabellänge	m	8,5	8,5
Schalldruckpegel	dB(A)	76	76
Aufnahmeleistung	kW	1,2	1,2
Elektrischer Anschluss	V/Hz	230 / ~50	50
Abmessungen (L x B x H) ca.	mm	429 x 368 x 645	429 x 368 x 658
Gewicht ca.	kg	9	9,5



Lieferumfang:

- › Schlauch 2,0 m mit Anschluss und Griffstück
- › Umweltschonende Filterbeutel
- › Flachdüse
- › Runddüse mit Bürste
- › Bodendüse mit Klappbürste
- › Bodendüse nass/trocken
- › Saugrohr Ø 35 mm / 3 x 0,33 m, Aluminium
- › Abluftfilter E10

Zubehör	wetCAT 120 RH Art.-Nr. 7002110	wetCAT 131 IRH Art.-Nr. 7002115
 Schlauch 2,0 m mit Anschluss und Griffstück Art.-Nr. 7013520 9,90 € zzgl. USt.	●	●
 5m Saugschlauch Art.-Nr. 7013527 25,00 € zzgl. USt.	●	●
 Flachdüse Art.-Nr. 7013521 2,50 € zzgl. USt.	●	●
 Runddüse mit Bürste Art.-Nr. 7013522 2,50 € zzgl. USt.	●	●
 Bodendüse mit Klappbürste Art.-Nr. 7013523 3,60 € zzgl. USt.	●	●
 Bodendüse nass/ trocken Art.-Nr. 7013524 4,90 € zzgl. USt.	●	●
 Universaladapter Art.-Nr. 7013528 1,00 € zzgl. USt.	●	●
 Saugrohr Ø 35 mm / 3 x 330 mm, Aluminium Art.-Nr. 7013525 10,90 € zzgl. USt.	●	●
 Abluftfilter E10 Art.-Nr. 7013526 10,90 € zzgl. USt.	●	●
 Umweltschonende wiederverwendbare Filterbeutel mit Verschlussbügel zum einfachen Entleeren (VE 10) Art.-Nr. 7013530 39,90 € zzgl. USt.	●	
 Umweltschonende wiederverwendbare Filterbeutel mit Verschlussbügel zum einfachen Entleeren (VE 10) Art.-Nr. 7013531 58,00 € zzgl. USt.		●

Starter-Kit für wetCAT 120 RH
Art.-Nr. 7002110 (beinhaltet
5x Filterbeutel 7013530,
1x Filterkartusche 7013526)











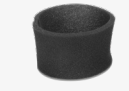

Modell	Starter-Kit
Art.-Nr.	7013532
€ zzgl. USt.	26,00

Starter-Kit für wetCAT 131 IRH
Art.-Nr. 7002115 (beinhaltet
5x Filterbeutel 7013526,
1x Filterkartusche 7013526)

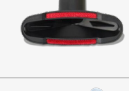

Modell	Starter-Kit
Art.-Nr.	7013533
€ zzgl. USt.	30,90

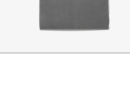
Zubehör	FlexCat 120 IPD Art.-Nr. 7003510
 Schlauch Ø32mm / 2 mtr. inkl. Griffstück Art.-Nr. 7013480 14,90 € zzgl. USt.	●
 Saugrohr Ø32mm 0,45 mtr. Länge Art.-Nr. 7013481 6,50 € zzgl. USt.	●
 Papierfilterbeutel (1 VE = 10 Stk.) Art.-Nr. 7013482 19,90 € zzgl. USt.	●
 Schaumstofffilter Art.-Nr. 7013483 2,90 € zzgl. USt.	●
 Kassettenfilter F9 Art.-Nr. 7013484 14,90 € zzgl. USt.	●
 Bodendüse nass / trocken Art.-Nr. 7013485 5,90 € zzgl. USt.	●
 Fugendüse Art.-Nr. 7013486 4,90 € zzgl. USt.	●
 Polsterdüse Art.-Nr. 7013487 4,90 € zzgl. USt.	●
 Polsterreinigungsdüse Art.-Nr. 7013488 8,90 € zzgl. USt.	●
 Teppichreinigungsdüse Art.-Nr. 7013489 14,90 € zzgl. USt.	●
 Rundbürste Art.-Nr. 7013490 4,90 € zzgl. USt.	●
 Filterbeutel (1 VE = 10 Stk.) Art.-Nr. 7013491 29,90 € zzgl. USt.	●



Nass-/Trockensauger wetCAT 116 E – zum Saugen von Flüssigkeiten, Spänen und anderen Feststoffpartikeln

- ▶ Kompaktes Modell
- ▶ Integrierte Steckdose zum Anschluss von Elektrowerkzeugen
- ▶ R-Modelle zusätzlich mit Automatanlauf beim Einschalten eines angeschlossenen Elektrowerkzeugs
- ▶ Spezial-Dichtung zwischen Kopf und Behälter resistent gegen Öl- und Chemikalienreste, ohne an Flexibilität zu verlieren
- ▶ 2-teilige steckbare Saugrohre aus Aluminium mit Kunststoff ummantelt, sehr leicht und stabil
- ▶ 18l Edelstahlbehälter
- ▶ Mit Polyester-Kartuschenfilter
- ▶ Elastischer und flexibler Saugschlauch widersteht hoher Belastung und jeglicher Art von Verdrehung
- ▶ Schlauchanschluss am Behälter mit Verriegelung verhindert ungewolltes Lösen des Schlauchs während der Reinigung
- ▶ Absaugmotoren mit Lärmfilter für einen geräuscharmen Betrieb
- ▶ Motoren ausgestattet mit Kupferwicklungen und Motorschutz für hohe Lebensdauer
- ▶ Ergonomisches Kopfdesign mit Kabelhaken
- ▶ Integrierte Steckdose zum Anschluss von Elektrowerkzeugen



Schwimmer für sicheren Stopp bei vollem Behälter mit Flüssigkeit



Integrierte Steckdose zum Anschluss von Elektrowerkzeugen























Kunststofffahrwerk und Halterungen für Düsen und Saugrohr

Modell		wetCAT 116 E
Art.-Nr.		7001120
€ zzgl. USt.		215,00
Einsatz		
Technische Daten		
Luftmenge	l/min	3.333
Unterdruck	mbar	241
Behältervolumen	l	16
Behältermaterial		Kunststoff
Schlauchdurchmesser /-länge	mm/m	36 / 2
Anzahl Motoren		1
Motor Kühlung		Bypass
Kabellänge	m	8,5
Schalldruckpegel	dB(A)	70
Max. Anschlusswert Gerätesteckdose	kW	2,3
Aufnahmeleistung	kW	1,2
Elektrischer Anschluss	V/Hz	230 / ~50
Abmessungen (L x B x H) ca.	mm	400 x 400 x 640
Gewicht ca.	kg	10,4



- Lieferumfang:**
- › Saugschlauch 2 m
 - › Griffstück mit Fehlluftregulierung
 - › Saugrohr steckbar
 - › Bodendüse mit Klappbürste
 - › Polsterdüse
 - › Runddüse mit Bürste
 - › Flachdüse
 - › Nanotech-Filter

Zubehör	wetCAT 116 E Art.-Nr. 7001120	
 Papierfilterbeutel ⁽¹⁾ Art.-Nr. 7010100 34,90 € zzgl. USt.		●
 Filterbeutel Vlies, 3 l (VE 5) Art.-Nr. 7010252 12,00 € zzgl. USt.		●
 Poly-Kartuschenfilter-Kit (benötigt Art.-Nr. 7010110) Art.-Nr. 7013023 75,00 € zzgl. USt.		●
 Poly-Kartuschenfilter (Ersatz-Luftfilter) Art.-Nr. 7013009 35,50 € zzgl. USt.		●
 Abluftfilter-Kit SANIFILTER Art.-Nr. 7013010 34,50 € zzgl. USt.		●
 Filtertuch SANIFILTER ⁽¹⁾ Art.-Nr. 7013011 16,00 € zzgl. USt.		●
 Befestigungsring und Dichtung für Kartuschenfilter ⁽¹⁾ Art.-Nr. 7010110 10,59 € zzgl. USt.		●
 Polsterdüse ⁽¹⁾ Art.-Nr. 7013000 3,29 € zzgl. USt.		●
 Bodendüse nass Art.-Nr. 7013035 17,50 € zzgl. USt.		●
 Flachdüse Ø36mm ⁽¹⁾ Art.-Nr. 7013001 2,39 € zzgl. USt.		●
 Bodendüse mit Nass-, Trocken- und Teppicheinsatz Art.-Nr. 7013012 19,50 € zzgl. USt.		●
 Teppicheinsatz für Bodendüse Art.-Nr. 7013013 2,39 € zzgl. USt.		●
 Einsatz für Bodendüse mit Bürsten- leisten Art.-Nr. 7013014 6,89 € zzgl. USt.		●
 Hartgummi-Einsatz für Bodendüse Art.-Nr. 7013015 6,89 € zzgl. USt.		●

Zubehör	wetCAT 116 E Art.-Nr. 7001120	
 Kombidüse mit Klappbürste ⁽¹⁾ Art.-Nr. 7013016 33,50 € zzgl. USt.		●
 Saugrohr Ø36mm Alu/Plast 0,5m Länge ⁽¹⁾ Art.-Nr. 7013017 11,90 € zzgl. USt.		●
 Rundbürste ⁽¹⁾ Art.-Nr. 7013018 5,50 € zzgl. USt.		●
	2,5 m Schlauch Ø 36 mm Art.-Nr. 7013021-2,5 15,90 € zzgl. USt.	●
	5 m Schlauch Ø 36 mm Art.-Nr. 7013021-5 32,00 € zzgl. USt.	●
 7,5 m Schlauch Ø 36 mm Art.-Nr. 7013021-7,5 48,00 € zzgl. USt.		●
	10 m Schlauch Ø 36 mm Art.-Nr. 7013021-10 64,00 € zzgl. USt.	●
	20 m Schlauch Ø 36 mm Art.-Nr. 7013021 139,00 € zzgl. USt.	●
 Schlauch Ø36mm/2,0m mit Anschlüssen ⁽¹⁾ Art.-Nr. 7013022 15,00 € zzgl. USt.		●
 Griffstück mit Fehlluftregulierung ⁽¹⁾ Art.-Nr. 7013019 7,50 € zzgl. USt.		●
 Adapter Schlauch/Tank Art.-Nr. 7013020 6,50 € zzgl. USt.		●
 Universaladapter Ø36/32/26mm Art.-Nr. 7013002 17,50 € zzgl. USt.		●
 Schlauchadapterset 4-teilig Adapter Ø 100 auf 70 mm Adapter Ø 63 auf 45 mm Adapter Ø 41 auf 39 mm Adapter Ø 36 auf 34,5 mm Art.-Nr. 5930905 10,90 € zzgl. USt.		●

(1) im Standard-Lieferumfang enthalten

Nass-/Trockensauger

Nass-/Trockensauger flexCAT 130 – Leistungstarker Nass- Trockensauger mit Wasserfilter und Gebläsefunktion; ideal für private Schleifarbeiten

- ▶ Geeignet für die Reinigung von Sitzpolstern (Automobilreinigung) und Teppichböden
- ▶ Gerätesteckdose für Werkzeuge im Synchronbetrieb
- ▶ Saubere Gebläseluft dank dreifacher Filterung über Filtersack, Wasserfilter und HEPA-Filter
- ▶ Stufenlose Drehzahlregelung

SEMI-PROFESSIONAL

Info & Video



Wiederverwendbarer Filterbeutel einfach herausnehmbar



Absaugfunktion zur Reinigung des HEPA Filters

Zubehör

- Runddüse mit Bürste** ⁽¹⁾
Art.-Nr. 7013500
3,40 € zzgl. USt.
- Filterbeutel (VE 1 Stk.)** ⁽¹⁾
Art.-Nr. 7013501
4,90 € zzgl. USt.
- 2m Saugschlauch** ⁽¹⁾
Art.-Nr. 7013502
9,80 € zzgl. USt.
- Bodendüse** ⁽¹⁾
Art.-Nr. 7013503
6,40 € zzgl. USt.
- Verchromtes Teleskop-saugrohr** ⁽¹⁾
Art.-Nr. 7013504
8,40 € zzgl. USt.
- Fugendüse** ⁽¹⁾
Art.-Nr. 7013505
1,90 € zzgl. USt.
- Kartuschenfilter** ⁽¹⁾
Art.-Nr. 7013506
7,90 € zzgl. USt.
- Schwammfilter** ⁽¹⁾
Art.-Nr. 7013507
6,80 € zzgl. USt.

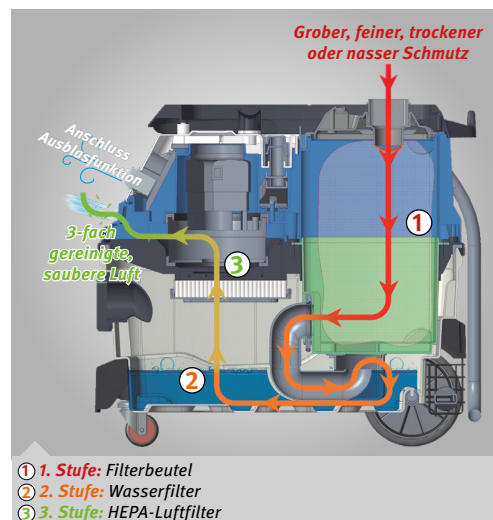

Modell		flexCAT 130 ER
Art.-Nr.		7003500
€ zzgl. USt.		235,00
Einsatz		

Technische Daten		
Luftmenge	l/min	2.100
Unterdruck	mbar	200
Behältervolumen	l	30
Behältermaterial		Kunststoff
Schlauchdurchmesser	mm	32
Anzahl Motoren		1
Motor Kühlung		Bypass
Kabellänge	m	8,5
Schalldruckpegel	dB(A)	80
Aufnahmeleistung	kW	1,6
Elektrischer Anschluss	V/Hz	230 / ~50
Abmessungen (L x B x H) ca.	mm	600 x 375 x 575
Gewicht ca.	kg	13,5

Ausstattung

- Abklappbarer Fahrgriff
- Dreistufiges Filtersystem
- Absaugfunktion zur Reinigung des HEPA-Filters
- Gerätesteckdose
- Einschaltautomatik
- Füllstandsüberwachung
- Gebläsefunktion
- Düsenhalterung



Lieferumfang:

- > 2 m elastischer Saugschlauch
- > Fugendüse
- > Runddüse mit Bürste
- > Bodendüse
- > Verchromtes Teleskopsaugrohr
- > Filterbeutel
- > Schwammfilter
- > HEPA Luftfilter

(1) im Standard-Lieferumfang enthalten

Nass-/Trockensauger wetCAT 130 RS M-Class – Kompakter M-Klasse Sauger zum Nass- und Trockensaugen

- ▶ Gerätesteckdose mit Einschaltautomatik für Elektrowerkzeuge
- ▶ Halbautomatische Filterabreinigung
- ▶ Optische Filterüberwachungsanzeige
- ▶ Schlagfestes Kunststoffgehäuse
- ▶ PU-ummantelte Laufräder mit ruhigem Lauf
- ▶ Elastischer, widerstandsfähiger Saugschlauch und ein umfangreiches Düsensortiment im Lieferumfang



STAUBKLASSE M
geeignet, um Staub mit einem Grenzwert an berufsbedingter Exposition höher als 0,1 mg/m³ zu trennen, wie z.B. Holzstäube, Lack, Keramik.



Modell	wetCAT 130 RS M-Class	
Art.-Nr.	7001150	
€ zzgl. USt.	419,00	
Einsatz		

Technische Daten		
Luftmenge	l/min	4.200
Unterdruck	mbar	240
Behältervolumen	l	30
Behältermaterial		Kunststoff
Schlauchdurchmesser	mm	35
Anzahl Motoren		1
Motor Kühlung		Bypass
Kabellänge	m	7,5
Schalldruckpegel	dB(A)	79
Aufnahmeleistung	kW	1,4
Elektrischer Anschluss	V/Hz	230 / ~50
Abmessungen (L x B x H) ca.	mm	510 x 360 x 560
Gewicht ca.	kg	7,5

Zubehör	
	Schlauch ⁽¹⁾ Ø 35 mm / 4,0 m mit Anschlüssen Art.-Nr. 7015000 55,50 € zzgl. USt.
	Griffstück ⁽¹⁾ Art.-Nr. 7015001 5,40 € zzgl. USt.
	2-teiliges Saugrohr ⁽¹⁾ Art.-Nr. 7015002 18,50 € zzgl. USt.
	Fugendüse ⁽¹⁾ Art.-Nr. 7015003 4,00 € zzgl. USt.
	Bodendüse nass/trocken ⁽¹⁾ Art.-Nr. 7015004 12,50 € zzgl. USt.
	Bodendüse trocken ⁽¹⁾ Art.-Nr. 7015005 7,90 € zzgl. USt.
	Universaladapter ⁽¹⁾ Art.-Nr. 7015006 16,50 € zzgl. USt.
	Bodendüse nass ⁽¹⁾ Art.-Nr. 7015007 7,90 € zzgl. USt.
	Kartuschenfilter HEPA E10 ⁽¹⁾ Art.-Nr. 7015008 41,90 € zzgl. USt.
	Schaumfilter ⁽¹⁾ Art.-Nr. 7015009 16,90 € zzgl. USt.
	Abluftfilter ⁽¹⁾ Art.-Nr. 7015010 35,50 € zzgl. USt.
	Motorschutzfilter Art.-Nr. 7015011 5,29 € zzgl. USt.
	Filterbeutel (VE 5 Stk.) ⁽¹⁾ Art.-Nr. 7015012 37,90 € zzgl. USt.



- Lieferumfang**
- › Schlauch Ø 35 mm / 4,0 m
 - › Griffstück
 - › 2-teiliges Saugrohr
 - › Flachdüse
 - › Bodendüse nass/trocken
 - › Bodendüse trocken
 - › Universaladapter
 - › Bodendüse nass
 - › Kartuschenfilter HEPA E10
 - › Schaumfilter
 - › Abluftfilter
 - › Motorschutzfilter
 - › 2x Filterbeutel

Nass-/Trockensauger wetCAT 140 RSA-TOOL M-Class – Nass- und Trockensaugen mit automatischer Filterreinigung

- ▶ Entwickelt für das Absaugen der Stäube von z.B. Harthölzern, Stuck, Lacken, Beton
- ▶ Integrierte Steckdose zum Anschluss von Elektrowerkzeugen
- ▶ Zusätzlich mit Automatenlauf beim Einschalten des angeschlossenen Elektrowerkzeugs
- ▶ Kompakt und handlich, ideal für Arbeiten in der Industrie, im Handwerk und auf Baustellen
- ▶ Automatische Filterreinigung für das Arbeiten mit reduzierten Stillstandzeiten, ohne Unterbrechungen und mit hoher Saugleistung
- ▶ Elastischer und flexibler Saugschlauch widersteht hoher Belastung
- ▶ Druckluftanschluss für den Einsatz von Pneumatikwerkzeug
- ▶ Einstellbare Luftstromregulierung für die optimale Anpassung verschiedener Reinigungsaufgaben
- ▶ Inklusive Blasfunktion
- ▶ Praktische Halterungen für das Zubehör am Gerät - alle Aufsätze und Düsen immer griffbereit

Ausstattung

- › Gerätesteckdose
- › Integrierte Steckdose für Elektrowerkzeuge
- › Motorschutz
- › Kartuschenfilter
- › Automatische Filterabreinigung



Praktische Verstaumöglichkeiten auf der Rückseite für Kabel, Schlauch und Saugrohre



STAUBKLASSE M
geeignet, um Staub mit einem Grenzwert an berufsbedingter Exposition höher als 0,1 mg/m³ zu trennen, wie z.B. Holzstäube, Lack, Keramik.

Modell	wetCAT 140 RSA-TOOL M-Class	
Art.-Nr.	7001157	
€ zzgl. USt.	319,00	
Einsatz		

Technische Daten		
Unterdruck	mbar	220
Luftmenge	l/min	3.600
Behältervolumen	l	40
Behältermaterial		Kunststoff
Schlauchdurchmesser	mm	32/38
Schlauchlänge	m	3
Motor Kühlung		Bypass
Schalldruckpegel	dB(A)	82
Stromkabellänge	m	5
Aufnahmeleistung	kW	1,6
Elektrischer Anschluss	V/Hz	230 / ~50
Abmessungen (L x B x H) ca.	mm	640 x 385 x 575
Gewicht ca.	kg	17

Zubehör

	Filterbeutel Art.-Nr. 7013560 24,90 € zzgl. USt.
	Luftfilter Art.-Nr. 7013563 15,00 € zzgl. USt.
	Pneumatikschlauch Art.-Nr. 7013562 10,90 € zzgl. USt.
	Bodendüse nass/trocken Art.-Nr. 7013565 9,90 € zzgl. USt.
	Schlauch, antistatisch Ø 38 / 3 m ölbeständig Art.-Nr. 7013561 9,90 € zzgl. USt.
	Runddüse Art.-Nr. 7013566 3,90 € zzgl. USt.
	Fugendüse Art.-Nr. 7013564 3,90 € zzgl. USt.
	Teleskop-Saugrohr Art.-Nr. 7013567 9,90 € zzgl. USt.



Lieferumfang:

- › Fugendüse
- › Nass-Trocken-Bodendüse
- › 5 Filterbeutel
- › Teleskopsaugrohr
- › Runddüse
- › Schlauch, antistatisch Ø 38 / 3 m ölbeständig
- › Pneumatikschlauch

Nass-/Trockensauger wetCAT 141 RS-Tool M-Class – Leistungsstark und robust, mit automatischer Filterreinigung

- ▶ Automatische Filterabreinigung für das Arbeiten mit max. Saugleistung ohne Unterbrechungen
- ▶ Integrierte Steckdose mit Einschaltautomatik für Elektrowerkzeuge
- ▶ Leistungsregulierung per Drehknopf
- ▶ Flexibler Saugschlauch mit 4 m Länge
- ▶ Kompakte und robuste Bauweise für den Einsatz in der Werkstatt oder auf Baustellen
- ▶ Großes Fahrwerk mit robusten Lenkrollen mit Feststellbremse
- ▶ Mit antistatischem Saugschlauch und Saugdüsen im Lieferumfang
- ▶ Aufnahme von Werkzeugkoffer möglich (mit Zubehör)
- ▶ Optionaler Anschluss von Druckluftwerkzeugen für Betriebsdruck bis zu 10 bar
- ▶ Optionales Fernsteuerungskit (Art. Nr. 7014012) ermöglicht das Einschalten des Staubsaugers direkt vom Schlauch aus



Flacher Hauptfilter der Klasse M aus PTFE-Teflon. Leicht zugänglich



Filterbeutel aus Vlies mit 20 Liter Kapazität



Praktische Verstaumöglichkeiten für Kabel, Schlauch und Saugrohre



- Zum Anschluss von zwei Saugschläuchen
- Inkl. Verschlussstück
- Bei Saugern mit Zulassung für gesundheitsgefährdende Stäube ist ein gleichzeitiger Betrieb nicht zulässig
Art.-Nr. 7014017



ZUBEHÖR:

- Praktische Aufnahme für Werkzeugkoffer/ Systainer
- Geeignet für die meisten Werkzeugkoffer oder Systainer
- Somit Werkzeug immer griffbereit
Art.-Nr. 7014013



Ausstattung	
Gerätesteckdose	✓
Integrierte Steckdose für Elektrowerkzeuge	2.400
Motorschutz	✓
Kartuschenfilter	✓
Automatische Filterabreinigung	✓

Modell	wetCat 141 RS-Tool M-Class
Artikel-Nr.	7001155
€ zzgl. MwSt.	995,00

Einsatz	

Technische Daten		
Luftmenge	l/min	4.560
Unterdruck	mbar	250
Behältervolumen	l	41
Behältermaterial		Kunststoff
Motor Kühlung		Bypass
Schlauchlänge	m	4
Schlauchdurchmesser	mm	33
Schalldruckpegel	dB(A)	74
Kabellänge	m	7
Aufnahmeleistung	kW	1,1
Elektrischer Anschluss	V/Hz	230 / ~50
Abmessungen (L x B x H) ca.	mm	625 x 385 x 545
Gewicht ca.	kg	21

STAUBKLASSE M
geeignet, um Staub mit einem Grenzwert an berufsbedingter Exposition höher als 0,1 mg/m³ zu trennen, wie z.B. Holzstäube, Lack, Keramik.



BG BAU Förderprämie
für Bau-Entstauber sichern und bis zu

€ 300,-















zurückbekommen!*

Weitere Infos und Förderantrag unter bgbau.de
*für gewerbliche Mitglieder der BG BAU



- Lieferumfang:**
- › Schlauch, antistatisch Ø 33 mm / 4,0 m mit Anschlüssen
 - › 2 x Saugrohr 500 mm, verchromt 0,5m
 - › Bodendüse trocken, antistatisch
 - › Antistatischer Universaladapter
 - › Fugendüse, antistatisch Ø 36 mm
 - › Verschlusskappe
 - › Flachfilter M-Klasse
 - › Filterbeutel Vlies, 20l

Zubehör

Zubehör		wetCAT 141 Art.-Nr. 7001155	
	Filterbeutel Art.-Nr. 7014000 39,90 € zzgl. USt.		●
	Flachfaltenfilter Art.-Nr. 7014001 49,90 € zzgl. USt.		●
	Schlauch, antistatisch Ø 33 mm Art.-Nr. 7014002 135,00 € zzgl. USt.		●
	Schlauch, antistatisch Ø 29 mm Art.-Nr. 7014003 125,00 € zzgl. USt.		●
	Schlauch, antistatisch Ø 38 mm Art.-Nr. 7014004 125,00 € zzgl. USt.		●
	Bodendüse trocken, antistatisch Art.-Nr. 7014006 45,00 € zzgl. USt.		●
	Bodendüse nass Art.-Nr. 7014010 29,90 € zzgl. USt.		●
	Fernsteuerungskit Art.-Nr. 7014012 135,00 € zzgl. USt.		●
	Fahrbügel Art.-Nr. 7014014 72,90 € zzgl. USt.		●
	PE-Entsorgungsbeutel Art.-Nr. 7014015 15,00 € zzgl. USt.		●
	Praktische Aufnahme für Werkzeugkoffer/Systemer Art.-Nr. 7014013 29,90 € zzgl. USt.		●
	Nachrüstkit für Druckluftwerkzeuge Art.-Nr. 7014011 265,00 € zzgl. USt.		●
	Fugendüse, antistatisch Art.-Nr. 7014008 8,50 € zzgl. USt.		●
	Universaladapter Art.-Nr. 7014007 22,90 € zzgl. USt.		●
	Griffstück Art.-Nr. 7014016 16,50 € zzgl. USt.		●
	Y-Doppelanschluss Art.-Nr. 7014017 29,90 € zzgl. USt.		●



***Hier erweitern wir
unser Sortiment
für Sie!***





Nass-/Trockensauger wetCAT E / R –

Zum Saugen von Flüssigkeiten und anderen Feststoffpartikeln für den professionellen Einsatz

- ▶ Integrierte Steckdose zum Anschluss von Elektrowerkzeugen
- ▶ Spezial-Dichtung zwischen Kopf und Behälter
- ▶ 2-teilige steckbare Saugrohre aus Aluminium mit Kunststoff ummantelt. Sehr leicht und stabil
- ▶ Elastischer und flexibler Saugschlauch widersteht hoher Belastung und jeglicher Art von Verdrehung
- ▶ Schlauchanschluss am Behälter mit Verriegelung verhindert ungewolltes Lösen des Schlauchs während der Reinigung
- ▶ Absaugmotoren mit Lärmfilter für einen geräuscharmen Betrieb
- ▶ Motoren ausgestattet mit Kupferwicklungen und Motorschutz für hohe Lebensdauer
- ▶ Ergonomisches Kopfdesign mit Kabelhaken



wetCAT 137 E

- ▶ Integrierte Steckdose zum Anschluss von Elektrowerkzeugen



wetCAT 133 IE

- ▶ Integrierte Steckdose zum Anschluss von Elektrowerkzeugen
- ▶ Rostfreier Edelstahlbehälter

Modell		wetCAT 137 E	wetCAT 133 IE
Art.-Nr.		7001130	7001135
€ zzgl. USt.		279,00	305,00
Einsatz			
Technische Daten			
Luftmenge	l/min	3.333 l/min	
Unterdruck	mbar	247	
Behältervolumen	l	37	33
Behältermaterial		Kunststoff	Edelstahl
Schlauchdurchmesser /-länge	mm/m	38 / 2	
Anzahl Motoren		1	
Motor Kühlung		Bypass	
Kabellänge	m	8,5	
Schalldruckpegel	dB(A)	71,2	
Aufnahmeleistung	kW	1	
Elektrischer Anschluss	V/Hz	230 / ~50	
Abmessungen (L x B x H) ca.	mm	390 x 390 x 900	430 x 430 x 830
Gewicht ca.	kg	12,3	15



Lieferumfang wetCAT:

- › Saugschlauch 4 m
- › Griffstück mit Fehlluftregulierung
- › Saugrohr steckbar
- › Bodendüse trocken
- › Bodendüse nass
- › Runddüse mit Bürste
- › Flachdüse/Reduzierung
- › Nanotech-Filter



wetCAT 137 E / wetCAT 133 IR



Schwimmer für sicheren Stopp bei vollem Behälter mit Flüssigkeit



Nanotech-Filter „SANI“ hemmt Bakterien, Schimmel und Mikroparasiten



Bruchsichere Nylonklammer zur Befestigung des Kopfs auf dem Behälter



Kunststofffahrwerk und Halterungen für Düsen und Saugrohr



wetCAT 137 R

- ▶ Integrierte Steckdose zum Anschluss von Elektrowerkzeugen
- ▶ Automatenanlauf beim Einschalten des angeschlossenen Elektrowerkzeugs

wetCAT 133 IR

- ▶ Integrierte Steckdose zum Anschluss von Elektrowerkzeugen
- ▶ Automatenanlauf beim Einschalten des angeschlossenen Elektrowerkzeugs
- ▶ Rostfreier Edelstahlbehälter

Modell		wetCAT 137 R	wetCAT 133 IR
Art.-Nr.		7001140	7001145
€ zzgl. USt.		345,00	359,00
Einsatz			
Technische Daten			
Luftmenge	l/min	3.333	
Unterdruck	mbar	247	
Behältervolumen	l	37	33
Behältermaterial		Kunststoff	Edelstahl
Schlauchdurchmesser /-länge	mm/m	38 / 4	
Anzahl Motoren		1	
Motor Kühlung		Bypass	
Kabellänge	m	8,5	
Schalldruckpegel	dB(A)	72	
Aufnahmeleistung	kW	1	
Elektrischer Anschluss	V/Hz	230 / ~50	
Abmessungen (L x B x H) ca.	mm	390 x 390 x 900	430 x 430 x 830
Gewicht ca.	kg	12,3	15



Lieferumfang wetCAT:

- › Saugschlauch 4 m
- › Griffstück mit Fehlluftregulierung
- › Saugrohr steckbar
- › Bodendüse trocken
- › Bodendüse nass
- › Runddüse mit Bürste
- › Flachdüse/Reduzierung
- › Nanotech-Filter



Nass-/Trockensauger wetCAT IET –

Zum Saugen von Flüssigkeiten und anderen Feststoffpartikeln, mit praktischem Kippfahrgestell

- ▶ Motoren ausgestattet mit Kupferwicklungen und Motorschutz für hohe Lebensdauer
- ▶ Spezial-Dichtung zwischen Kopf und Behälter
- ▶ 2-teilige steckbare Saugrohre aus Aluminium mit Kunststoff ummantelt. Sehr leicht und stabil
- ▶ Elastischer und flexibler Saugschlauch widersteht hoher Belastung und jeglicher Art von Verdrehung
- ▶ Schlauchanschluss am Behälter mit Verriegelung verhindert ungewolltes Lösen des Schlauchs während der Reinigung
- ▶ Ergonomisches Kopfdesign mit Kabelhaken
- ▶ 2- und 3-motorige Modelle mit separaten Ein- und Ausschaltern. Der Bediener kann selbst wählen, wie viele Motoren arbeiten sollen. Dies ermöglicht eine deutliche Einsparung an Energie

- › Massives Stahlfahrwerk mit Fahrgriff
- › Praktische Kippvorrichtung
- › Integrierte Steckdose zum Anschluss von Elektrowerkzeugen



wetCAT 262 IET

Modell		wetCAT 262 IET	wetCAT 362 IET
Art.-Nr.		7001270	7001370
€ zzgl. USt.		645,00	695,00
Einsatz			
Technische Daten			
Luftmenge	l/min	6.666	10.000
Unterdruck	mbar		247
Behältervolumen	l		62
Behältermaterial		Edelstahl	
Schlauchdurchmesser /-länge	mm/m	38 / 4	
Anzahl Motoren		2	3
Motor Kühlung		Bypass	
Kabellänge	m	8,5	
Schalldruckpegel	dB(A)	74,5	76
Aufnahmeleistung	W	2.000	2.900
Elektrischer Anschluss	V/Hz	230 / ~50	
Abmessungen (L x B x H) ca.	mm	570 x 700 x 1.140	
Gewicht ca.	kg	21,9	

- ▶ Motoren ausgestattet mit Kupferwicklungen und Motorschutz für hohe Lebensdauer
- ▶ Spezial-Dichtung zwischen Kopf und Behälter
- ▶ 2-teilige steckbare Saugrohre aus Aluminium mit Kunststoff ummantelt. Sehr leicht und stabil
- ▶ Elastischer und flexibler Saugschlauch widersteht hoher Belastung und jeglicher Art von Verdrehung
- ▶ Schlauchanschluss am Behälter mit Verriegelung verhindert ungewolltes Lösen des Schlauchs während der Reinigung

- ▶ Ergonomisches Kopfdesign mit Kabelhaken
- ▶ 2- und 3-motorige Modelle mit separaten Ein- und Ausschaltern. Der Bediener kann selbst wählen, wie viele Motoren arbeiten sollen. Dies ermöglicht eine deutliche Einsparung an Energie



wetCAT 362 IET



Lieferumfang:

- › Poly-Kartuschenfilter
- › Polycarbon Vorfilter
- › Saugrohr steckbar
- › Reduzierung Ø38/36 mm
- › Universaladapter Ø36/32/36 mm
- › Rohradapter Ø38 mm
- › Flachdüse
- › Runddüse mit Bürste
- › Saugschlauch 4m
- › Griffstück mit Fehlluftregulierung
- › Bodendüse trocken
- › Bodendüse nass



Mit praktischer Saugrohrhalterung am Gestell



Schwimmer für sicheren Stopp bei vollem Behälter mit Flüssigkeit



Kippvorrichtung für einfaches Entleeren



Massives Stahlfahrwerk



Bruchsichere Nylonklammer zur Befestigung des Kopfs auf dem Behälter

Zubehör

INHALTSVERZEICHNIS











Zubehör	wetCAT 133 IE Art.-Nr. 7001135	wetCAT 133 IR Art.-Nr. 7001145	wetCAT 137 E Art.-Nr. 7001130	wetCAT 137 R Art.-Nr. 7001140	wetCAT 262 IET Art.-Nr. 7001270	wetCAT 362 IET Art.-Nr. 7001370
 Kartuschenfilter Papier (trocken) Art.-Nr. 7010107 42,50 € zzgl. USt.					●	●
 Abwaschbarer Poly-Kartuschenfilter (nass) Art.-Nr. 7010108 71,50 € zzgl. USt.					●	●
 Kartuschenfilter HEPA H13 ⁽¹⁾ (nass) Art.-Nr. 7010109 99,90 € zzgl. USt.					●	●
 Kartuschenfilter HEPA H14 Art.-Nr. 7010111 43,90 € zzgl. USt.	●	●				
 Befestigungsring und Dichtung für Kartuschenfilter Art.-Nr. 7010110 10,59 € zzgl. USt.					●	●
 Teppichbürste Art.-Nr. 7010000 28,50 € zzgl. USt.	●	●	●	●	●	●
 Polsterdüse Art.-Nr. 7013000 3,29 € zzgl. USt.	●	●	●	●	●	●
 Bodendüse nass ⁽¹⁾ Art.-Nr. 7013040 23,50 € zzgl. USt.	●	●	●	●	●	●
 Bodendüse trocken ⁽¹⁾ Art.-Nr. 7013041 23,90 € zzgl. USt.	●	●	●	●	●	●
 Winkelstück für Bodendüse Art.-Nr. 7013042 4,90 € zzgl. USt.	●	●	●	●	●	●
 Bodendüse fest montiert Art.-Nr. 7013082 299,00 € zzgl. USt.					●	●
 Ersatzschlauch für Bodendüse für 7013082 Art.-Nr. 7013083 16,50 € zzgl. USt.					●	●
 Abstreifer für Bodendüse für 7013082 Art.-Nr. 7013084 23,00 € zzgl. USt.					●	●
 Saugrohr Ø 38/500 mm, Alu/Kunststoff ⁽¹⁾ Art.-Nr. 7013045 12,50 € zzgl. USt.	●	●	●	●	●	●
 Runddüse mit Bürste ⁽¹⁾ Art.-Nr. 7013043 5,50 € zzgl. USt.	●	●	●	●	●	●

Zubehör	wetCAT 133 IE Art.-Nr. 7001135	wetCAT 133 IR Art.-Nr. 7001145	wetCAT 137 E Art.-Nr. 7001130	wetCAT 137 R Art.-Nr. 7001140	wetCAT 262 IET Art.-Nr. 7001270	wetCAT 362 IET Art.-Nr. 7001370
	2,5 m Schlauch Ø 38 mm Art.-Nr. 7013051-2,5 26,50 € zzgl. USt.	●	●	●	●	●
	5 m Schlauch Ø 38 mm Art.-Nr. 7013051-5 44,90 € zzgl. USt	●	●	●	●	●
	7,5 m Schlauch Ø 38 mm Art.-Nr. 7013051-7,5 68,00 € zzgl. USt	●	●	●	●	●
	10 m Schlauch Ø 38 mm Art.-Nr. 7013051-10 89,90 € zzgl. USt	●	●	●	●	●
	20 m Schlauch Ø 38 mm Art.-Nr. 7013051 196,00 € zzgl. USt	●	●	●	●	●
	Schlauch Ø 38 mm/4,0 m mit Anschlüssen ⁽¹⁾ Art.-Nr. 7013052 56,00 € zzgl. USt.	●	●	●	●	●
	Saugschlauch Ø 29 mm / 5 m mit Anschluss für Elektrowerkzeug Art.-Nr. 7013055 54,90 € zzgl. USt.	●	●	●	●	●
	Griffstück mit Fehlluftregulierung ⁽¹⁾ Art.-Nr. 7013048 7,69 € zzgl. USt.	●	●	●	●	●
	Flachdüse Ø 36 mm ⁽¹⁾ Art.-Nr. 7013001 2,39 € zzgl. USt.	●	●	●	●	●
	Flachdüse Ø 45 mm Art.-Nr. 7013044 5,00 € zzgl. USt.	●	●	●	●	●
	Verbindungsstück für Saugschlauch Ø 38 mm Art.-Nr. 7010450 12,90 € zzgl. USt.	●	●	●	●	●
	Rohradapter Ø 38 mm Art.-Nr. 7013046 3,90 € zzgl. USt.	●	●	●	●	●
	Reduzierung Ø 36 mm / 38 mm ⁽¹⁾ Art.-Nr. 7013047 4,10 € zzgl. USt.	●	●	●	●	●
	Adapter Schlauch / Griffstück Art.-Nr. 7013049 6,29 € zzgl. USt.	●	●	●	●	●
	Adapter Schlauch / Tank Art.-Nr. 7013050 4,50 € zzgl. USt.	●	●	●	●	●
	Universaladapter Ø 26 mm / 32 mm / 36 mm Art.-Nr. 7013002 17,50 € zzgl. USt.	●	●	●	●	●
	Filterbeutel Papier (VE 10) Art.-Nr. 7010105 99,50 € zzgl. USt.				●	●

(1) im Standard-Lieferumfang enthalten

Zubehör

INHALTSVERZEICHNIS

Zubehör	wetCAT 133 IE Art.-Nr. 7001135	wetCAT 133 IR Art.-Nr. 7001145	wetCAT 137 E Art.-Nr. 7001130	wetCAT 137 R Art.-Nr. 7001140	wetCAT 262 IET Art.-Nr. 7001270	wetCAT 362 IET Art.-Nr. 7001370
 Filterbeutel Papier (VE 5) Art.-Nr. 7010101 14,90 € zzgl. USt.	●	●	●	●		
 Vorfilter Polycarbon Art.-Nr. 7010102 27,50 € zzgl. USt.	●	●	●	●		
 Vorfilter Polycarbon Art.-Nr. 7010106 41,50 € zzgl. USt.					●	●
 Filterbeutel Vlies, 15 l (VE 5) Art.-Nr. 7010253 19,90 € zzgl. USt.	●	●	●	●		
 Filterbeutel Vlies, 30 l (VE 5) ⁽¹⁾ Art.-Nr. 7010254 32,90 € zzgl. USt.					●	●
 Poly-Kartuschenfilter (Ersatz-Luftfilter) Art.-Nr. 7013009 35,50 € zzgl. USt.	●					
 Abluftfilter-Kit SANIFILTER Art.-Nr. 7013070 44,00 € zzgl. USt.	●	●	●	●		
 Filtertuch SANIFILTER ⁽¹⁾ Art.-Nr. 7013071 23,50 € zzgl. USt.	●	●	●	●		
 Abluftfilter-Kit SANIFILTER Art.-Nr. 7013080 65,90 € zzgl. USt.					●	●
 Filtertuch SANIFILTER ⁽¹⁾ Art.-Nr. 7013081 31,90 € zzgl. USt.					●	●
 Saugrohr-Halteklammer für Sauger mit Trolley Art.-Nr. 7010001 7,99 € zzgl. USt.					●	●

(1) im Standard-Lieferumfang enthalten

Filterbeutel Vlies

Das Vliesmaterial bietet einige Vorteile gegenüber Staub-Filterbeuteln aus Papier

Die Vlies-Filterbeutel können im Vergleich zu herkömmlichen Papierfiltern die doppelte bis dreifache Menge an Staub aufnehmen, da sie nicht so schnell vom Feinstaub zersetzt werden.

Ausführung:

- ▶ 4-lagiger Mikrovlies
- ▶ Staubrückhaltegrad geprüft nach DIN ISO
- ▶ Extrem reißfest
- ▶ Mechanisch robust
- ▶ Geeignet zum Saugen von rußhaltigen Stäuben
- ▶ Formstabiler Kunststoffflansch (außer Filterbeutel für flexCAT 16H)

Qualität
Made in
Germany 

Filterbeutel	VE	Art.-Nr.	€ zzgl. USt.
Vlies, 2 l	5	7010251	8,65
Vlies, 3 l	5	7010252	12,00
Vlies, 15 l	5	7010253	19,90
Vlies, 30 l	5	7010254	32,90
Vlies, 42 l	5	7010255	45,90

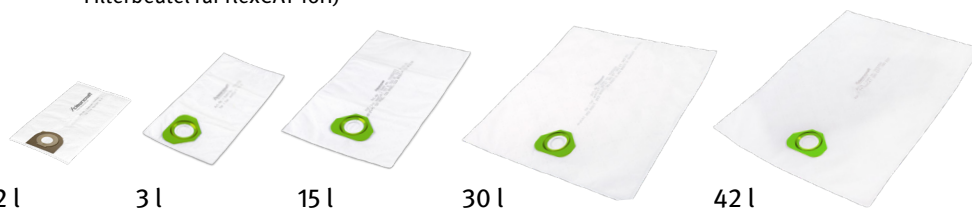

Nass-/Trockensauger wetCAT 290 E – Zum Saugen von Flüssigkeiten und Feststoffpartikel

- ▶ Spezial-Dichtung zwischen Kopf und Behälter resistent gegen Öl- und Chemikalienreste, ohne an Flexibilität zu verlieren
- ▶ Elastischer und flexibler Saugschlauch widersteht hoher Belastung und jeglicher Art von Verdrehung
- ▶ Schlauchanschluss am Behälter mit Verriegelung verhindert ungewolltes Lösen des Schlauchs während der Reinigung
- ▶ Zwei separat zuschaltbare Motoren für energieeffizienten Betrieb
- ▶ Motoren ausgestattet mit Kupferwicklungen und Motorschutz für hohe Lebensdauer
- ▶ Ergonomisches Kopfdesign mit Kabelhaken
- ▶ Durch robusten Trolley mit großen Rädern auf allen Untergründen leicht zu manövrieren
- ▶ Ablassschlauch auf der Rückseite für bequemes Entleeren des Behälters











Einfaches Entleeren des Tanks dank des Ablassschlauchs

Modell		wetCAT 290 E
Artikel-Nr.		7001375
€ zzgl. MwSt.		869,00
Technische Daten		
Luftmenge	l/min	9.300
Unterdruck	mbar	280
Filteroberfläche	cm ²	4.090
Behältervolumen	l	90
Behältermaterial		Kunststoff
Schlauchdurchmesser	mm	38
Anzahl Motoren		2
Kabellänge	m	8,5
Schalldruckpegel	dB(A)	74
Aufnahmeleistung	kW	2,6
Elektrischer Anschluss	V/Hz	230 / 50
Abmessungen (L x B x H) ca.	mm	560 x 460 x 920
Gewicht ca.	kg	26



- Lieferumfang:**
- › Nanotech-Filter
 - › Nylon-Filter
 - › Schlauch Ø 38 mm 5 m
 - › Saugrohr 2-teilig steckbar
 - › Teleskop-Saugrohr
 - › Bodendüse trocken
 - › Bodendüse nass
 - › Flachdüse
 - › Runddüse mit Bürste
 - › Reduzierung

Zubehör

Zubehör		wetCAT 290 E Art.-Nr. 7001375
	Nylon-Filter Art.-Nr. 7013700 26,90 € zzgl. USt.	●
	Filterbeutel (VE1 = 10 St.) Art.-Nr. 7010105 99,50 € zzgl. USt.	●
	Filterbeutel Art.-Nr. 7013703 109,00 € zzgl. USt.	●
	Vorfilter – Polycarbon Art.-Nr. 7013601 41,50 € zzgl. USt.	●
	Poly-Kartuschenfilter – Abluft Art.-Nr. 7010314 61,90 € zzgl. USt.	●
	Teleskopsaugrohr Art.-Nr. 7013709 59,00 € zzgl. USt.	●
	Schlauch – Ø 38 mm / 5 m Art.-Nr. 7013701 89,00 € zzgl. USt.	●
	Saugrohr, antistatisch – Ø 38 / 500 mm Art.-Nr. 7010220 6,60 € zzgl. USt.	●
	Adapter – Ø 38 mm Art.-Nr. 7013413 3,75 € zzgl. USt.	●
	Bodendüse trocken, antistatisch Art.-Nr. 7010207 22,50 € zzgl. USt.	●
	Bodendüse nass Art.-Nr. 7013702 50,90 € zzgl. USt.	●
	Bodendüse – fest montiert Art.-Nr. 7013710 879,00 € zzgl. USt.	●
	Flachdüse, antistatisch Ø 45 mm Art.-Nr. 7013044 5,00 € zzgl. USt.	●
	Runddüse mit Bürste, antistatisch Art.-Nr. 7013043 5,50 € zzgl. USt.	●
	Grobschutz-Filterkorb Art.-Nr. 7013708 119,00 € zzgl. USt.	●
	Metallschutzkorb – Ø 145 x 190 mm Art.-Nr. 7010412 14,50 € zzgl. USt.	●
	Befestigungsring und Dichtung Art.-Nr. 7010110 10,59 € zzgl. USt.	●

Nass-/Trockensauger flexCAT 350 IH-PRO – mit manueller Filterabreinigung

- ▶ Hohe Saugleistung durch drei Motoren mit separaten Ein- / Ausschaltern
- ▶ Motoren mit Kupferwicklungen und Motorschutz
- ▶ HEPA H14-Kartuschenfilter mit einem Abscheidegrad von 99,997%
- ▶ Taschenfilter in Sternform mit größerer Filterfläche als zylindrische Filter
- ▶ Bequemes Ausleeren des Behälters ohne Abnehmen des Saugerkopfes dank ablösbarem Behälter
- ▶ Spezial-Dichtung zwischen Kopf und Behälter
- ▶ Schwimmer verschließt Turbinen bei vollem Behälter und verhindert so Beschädigungen
- ▶ Durch robustes Stahlfahrwerk mit großen Rädern auf allen Untergründen leicht zu manövrieren



- › Massives Stahlfahrwerk mit Fahrgriff
- › Praktische Kippvorrichtung



Bequemes Ausleeren des Behälters ohne Abnehmen des Saugerkopfes dank ausklinkbarem Behälter



HEPA H14-Kartuschenfilter mit einem Abscheidegrad von 99,997%



Manuelle Filterabreinigung garantiert eine gleichbleibend hohe Saugleistung



Hohe Saugleistung durch drei Motoren mit separaten Ein- / Ausschaltern



Lieferumfang:

- › Taschenfilter L-Klasse
- › Vorfilter Polycarbon
- › HEPA H14-Kartuschenfilter
- › Filterbeutel
- › Trichter für Zyklonwirkung
- › Schwimmer

**Vergessen Sie nicht einen
Schlauch- & Düsensatz
mitzubestellen!**

Modell		flexCAT 350 IH-PRO
Art.-Nr.		7003600
€ zzgl. USt.		1.555,00
Einsatz		

Technische Daten		
Luftmenge	l/min	10.749
Unterdruck	mbar	245
Behältervolumen	l	50
Behältermaterial		Edelstahl
Schlauchdurchmesser	mm	50
Anzahl Motoren		3
Motor Kühlung		Bypass
Kabellänge	m	8
Schalldruckpegel	dB(A)	76
Aufnahmeleistung	W	2.900
Elektrischer Anschluss	V/Hz	230 / ~50
Abmessungen (L x B x H) ca.	mm	580 x 700 x 1.150
Gewicht ca.	kg	40

Zubehör

INHALTSVERZEICHNIS

Zubehör		flexCAT 350 IH-Pro Art.-Nr. 7003600
	Taschenfilter L-Klasse Art.-Nr. 7013600 195,00 € zzgl. USt.	●
	Polycarbon-Vorfilter Art.-Nr. 7013601 41,50 € zzgl. USt.	●
	Kartuschenfilter HEPA H14 Art.-Nr. 7013602 41,90 € zzgl. USt.	●

Zubehör		flexCAT 350 IH-Pro Art.-Nr. 7003600
	M-Klasse-Filterbeutel (VE = 10 Stk.) Art.-Nr. 7010334 84,50 € zzgl. USt.	●
	Trichter Art.-Nr. 7013604 82,50 € zzgl. USt.	●
	Schwimmer Art.-Nr. 7013605 31,90 € zzgl. USt.	●

SET 1	SET 1: Schlauch- & Düsensatz 3 m Ø 38 mm Art.-Nr. 7013606 239,00 € zzgl. USt.	●
	Antistatischer PU-Saugschlauch inklusive Adapter 50mm / 38mm Art.-Nr. 7013607 189,00 € zzgl. USt.	●
	Saugrohr Art.-Nr. 7010220 6,60 € zzgl. USt.	●
	Teleskop-Saugrohr Art.-Nr. 7010318 49,00 € zzgl. USt.	●
	Flachdüse Ø 45 mm Art.-Nr. 7013044 5,00 € zzgl. USt.	●
	Rundbürste Art.-Nr. 7013043 5,50 € zzgl. USt.	●
	Bodendüse Art.-Nr. 7010317 74,90 € zzgl. USt.	●

SET 3	SET 3: Schlauch- & Düsensatz ölresistent 4 m Ø 38 mm Art.-Nr. 7013611 539,00 € zzgl. USt.	●
	Ölresistenter Saugschlauch inklusive Adapter 50mm / 38mm Art.-Nr. 7013612 499,00 € zzgl. USt.	●
	Teleskop-Saugrohr Art.-Nr. 7010318 49,00 € zzgl. USt.	●
	Bodendüse Art.-Nr. 7010317 74,90 € zzgl. USt.	●
	Verchromte Flachdüse Art.-Nr. 7010315 17,50 € zzgl. USt.	●
	Antistatischer Schlauch Art.-Nr. 7010341 325,00 € zzgl. USt.	●
	Aluminium Saugrohre Art.-Nr. 7010351 125,00 € zzgl. USt.	●
	Flachdüse, antistatisch Ø 50 mm; Gummi Art.-Nr. 7010356 65,50 € zzgl. USt.	●
	Saugbürste Art.-Nr. 7010352 189,00 € zzgl. USt.	●

SET 2	SET 2: Schlauch- & Düsensatz 4 m Ø 50 mm Art.-Nr. 7013608 549,00 € zzgl. USt.	●
	Antistatischer PU-Saugschlauch Art.-Nr. 7013609 375,00 € zzgl. USt.	●
	Aluminium-Saugrohr Art.-Nr. 7010351 125,00 € zzgl. USt.	●
	Flachdüse, antistatisch Ø 50 mm; Gummi Art.-Nr. 7010356 65,50 € zzgl. USt.	●
	Saugbürste Art.-Nr. 7010352 189,00 € zzgl. USt.	●
	Sauglippen Art.-Nr. 7010353 7,50 € zzgl. USt.	●

SET 6	SET 6: Antistatischer Schlauch- & Düsensatz 4,5 m Ø 38 mm Art.-Nr. 7013613 275,00 € zzgl. USt.	●
	Antistatischer Saugschlauch inklusive Adapter 50mm / 38mm Art.-Nr. 7013614 235,00 € zzgl. USt.	●
	Teleskop-Saugrohr Art.-Nr. 7010318 56,00 € zzgl. USt.	●
	Bodendüse Art.-Nr. 7010207 22,50 € zzgl. USt.	●
	Verchromte Flachdüse Art.-Nr. 7010315 17,50 € zzgl. USt.	●

SPEZIALSAUGER

flexCAT 262-2 IEPD | Art.-Nr.: 7003271

Für den Einsatz in der Polster-
und Automobilreinigung





Spezielsauger flexCAT 116 PD – Nass-/Trockensauger zur Textilreinigung mit hoher Saugleistung

- ▶ Teppich- und Bodenreinigungsdüse für Teppiche und glatte Böden
- ▶ Polsterreinigungsdüse für Möbel- und Automobilpolster
- ▶ Bodendüse mit Klappbürste zum Trockensaugen von glatten Böden oder Teppichen
- ▶ Reinigungsmitteltank aus Polyethylen und Schmutzwassertank aus Kunststoff
- ▶ Spezial-Dichtung zwischen Kopf und Behälter
- ▶ 2-teilige steckbare Saugrohre (Aluminium mit Kunststoff ummantelt)
- ▶ Sehr leicht und stabil
- ▶ Elastischer und flexibler Saugschlauch widersteht hoher Belastung und jeglicher Art von Verdrehung
- ▶ Nanotech-Filter „SANI“ hemmt Bakterien, Schimmel und Mikroparasiten
- ▶ Schlauchanschluss am Behälter mit Verriegelung verhindert ungewolltes Lösen des Schlauchs während der Reinigung
- ▶ Absaugmotor mit Lärmfilter, um einen geräuscharmen Betrieb zu gewährleisten
- ▶ Umfangreiches Zubehör



Polsterreinigungsdüse mit Dosierhebel für das Reinigungsmittel



Teppich- und Bodenreinigungsdüse für Teppiche und glatte Böden



Fasertiefe Reinigung durch 2bar Sprühmitteldruck und 245 mbar Unterdruck/Saugleistung









Info & Video





Modell		flexCAT 116 PD
Art.-Nr.		7003265
€ zzgl. Ust.		385,00
Einsatz		

Technische Daten		
Saugertyp		Nass & Trocken
Luftmenge	l/min	3583
Unterdruck	mbar	245
Behältervolumen	l	16
Reinigungsmittel Tank	l	3
Behältermaterial		Kunststoff
Schlauchdurchmesser /-länge	mm/m	36 / 2
Anzahl Motoren		1
Motor Kühlung		Bypass
Kabellänge	m	8,5
Schalldruckpegel	dB(A)	73,4
Aufnahmeleistung	W	1.200
Elektrischer Anschluss	V/Hz	230 / ~50
Abmessungen (L x B x H) ca.	mm	390 x 370 x 500
Gewicht ca.	kg	11



- Lieferumfang:**
- › Saugschlauch 2 m
 - › Griffstück mit Fehlluftregulierung
 - › Saugrohr steckbar
 - › Bodendüse mit Klappbürste
 - › Fugendüse
 - › Polsterdüse
 - › Runddüse mit Bürste
 - › Polsterreinigungsdüse
 - › Teppich- und Bodenreinigungsdüse
 - › Nanotech-Filter

Zubehör	flexCAT 116 PD Art.-Nr. 7003265
 Reinigungsmittel SPX 1l Art.-Nr. 7321001 7,19 € zzgl. USt.	●
 Papierfilterbeutel (VE 10) Art.-Nr. 7010100 34,90 € zzgl. USt.	●
 Filtersack 700 MICRON Art.-Nr. 7013200 80,90 € zzgl. USt.	●
 Filterbeutel Vlies, 3 l (VE 5) Art.-Nr. 7010252 12,00 € zzgl. USt.	●
 Abluftfilter-Kit SANIFILTER Art.-Nr. 7013010 34,50 € zzgl. USt.	●
 Filtertuch SANIFILTER (1) Art.-Nr. 7013011 16,00 € zzgl. USt.	●
 Griffstück mit Fehlluftregulierung (1) Art.-Nr. 7013034 30,90 € zzgl. USt.	●
 Poly-Kartuschenfilter-Kit (benötigt Art.-Nr. 7010110) Art.-Nr. 7013023 75,00 € zzgl. USt.	●
 Poly-Kartuschenfilter (Ersatz-Luftfilter) Art.-Nr. 7013009 35,50 € zzgl. USt.	●
 Teppich- und Bodendüse Art.-Nr. 7013025 159,00 € zzgl. USt.	●
 Kombidüse mit Klappbürste (1) Art.-Nr. 7013016 33,50 € zzgl. USt.	●
 Bodendüse mit Klappbürste Art.-Nr. 7013027 33,90 € zzgl. USt.	●
 Flachdüse Ø 36 mm (1) Art.-Nr. 7013001 2,39 € zzgl. USt.	●
 Polsterdüse Art.-Nr. 7013000 3,29 € zzgl. USt.	●
 Polsterreinigungsdüse Art.-Nr. 7013026 65,90 € zzgl. USt.	●
 Runddüse mit Bürste Art.-Nr. 7013018 5,50 € zzgl. USt.	●
 Bodendüse mit Nass-, Trocken- und Teppicheinsatz Art.-Nr. 7013012 19,50 € zzgl. USt.	●
 Teppicheinsatz für Bodendüse Art.-Nr. 7013013 2,39 € zzgl. USt.	●
 Einsatz für Bodendüse mit Bürstenleisten Art.-Nr. 7013014 6,89 € zzgl. USt.	●
 Hartgummi-Einsatz für Bodendüse Art.-Nr. 7013015 6,89 € zzgl. USt.	●
 Saugrohr Ø 36 mm Alu / Plast 0,5 m (1) Art.-Nr. 7013017 11,90 € zzgl. USt.	●

Zubehör	flexCAT 116 PD Art.-Nr. 7003265
 Gebogenes Saugrohr (1) Art.-Nr. 7013039 9,50 € zzgl. USt.	●
 Adapter Schlauch/Tank Art.-Nr. 7013020 6,50 € zzgl. USt.	●
 Universaladapter Ø 36 mm / 32 / 26 Art.-Nr. 7013002 17,50 € zzgl. USt.	●
 Schlauchadapterset 4-teilig Adapter Ø 100 auf 70 mm Adapter Ø 63 auf 45 mm Adapter Ø 41 auf 39 mm Adapter Ø 36 auf 34,5 mm Art.-Nr. 5930905 10,90 € zzgl. USt.	●
 2,5 m Schlauch Ø 36 mm Art.-Nr. 7013021-2,5 15,90 € zzgl. USt.	●
 5 m Schlauch Ø 36 mm Art.-Nr. 7013021-5 32,00 € zzgl. USt.	●
 7,5 m Schlauch Ø 36 mm Art.-Nr. 7013021-7,5 48,00 € zzgl. USt.	●
 10 m Schlauch Ø 36 mm Art.-Nr. 7013021-10 64,00 € zzgl. USt.	●
 20 m Schlauch Ø 36 mm Art.-Nr. 7013021 139,00 € zzgl. USt.	●
 Schlauch Ø 36 mm / 2,0 m mit Anschlüssen (1) Art.-Nr. 7013022 15,00 € zzgl. USt.	●
 Schlauch Ø 36 mm / 4,0 m Art.-Nr. 7013060 41,90 € zzgl. USt.	●
 Saugschlauch Ø 29 mm / 5 m mit Anschluss für Elektrowerkzeug Art.-Nr. 7013055 54,90 € zzgl. USt.	●
 Injektionsschlauch vom Handgriff bis zur Düse; Länge 975 mm Art.-Nr. 7013024 13,90 € zzgl. USt.	●
 Injektionsschlauch 5 m Art.-Nr. 7013032 35,50 € zzgl. USt.	●
 Ersatzlippe zu Teppich- und Bodendüse Art.-Nr. 7013028 2,95 € zzgl. USt.	●
 Teppichdüse Art.-Nr. 7013029 35,00 € zzgl. USt.	●
 Düsenaufsatz (für Teppichdüse 7013029) Art.-Nr. 7013030 22,00 € zzgl. USt.	●
 Bodenreinigungsdüse Art.-Nr. 7013031 34,50 € zzgl. USt.	●
 80° Düse gelb Art.-Nr. 7013036 2,90 € zzgl. USt.	●
 110° Düse blau Art.-Nr. 7013037 2,90 € zzgl. USt.	●
 110° Düse grün Art.-Nr. 7013038 2,90 € zzgl. USt.	●

(1) im Standard-Lieferumfang enthalten



Spezielsauger flexCAT 133 IPD – Nass-/Trockensauger zur Textilreinigung mit großem Schmutzbehälter

- ▶ Teppich- und Bodenreinigungsdüse für Teppiche und glatte Böden
- ▶ Polsterreinigungsdüse für Möbel- und Automobilpolster
- ▶ Bodendüse mit Klappbürste zum Trockensaugen von glatten Böden oder Teppichen optional erhältlich
- ▶ Reinigungsmitteltank aus Polyethylen und Schmutzwassertank aus Edelstahl
- ▶ Spezial-Dichtung zwischen Kopf und Behälter
- ▶ Elastischer und flexibler Saugschlauch widersteht hoher Belastung und jeglicher Art von Verdrehung
- ▶ Optionaler Vorfilter „SANI“ hemmt Bakterien, Schimmel und Mikroparasiten
- ▶ Schlauchanschluss am Behälter mit Verriegelung verhindert ungewolltes Lösen des Schlauchs während der Reinigung
- ▶ Absaugmotor mit Lärmfilter, um einen geräuscharmen Betrieb zu gewährleisten

Fasertiefe Reinigung durch 2 bar Sprühmitteldruck und 242 mbar Unterdruck/Saugleistung



Ergonomischer Griff





Reinigungsmitteltank zum einfachen Befüllen und Reinigen



Teppich- und Bodenreinigungsdüse für Teppiche und glatte Böden









Polsterdüse mit Dosierhebel für Reinigungsmittel







Modell		flexCAT 133 IPD
Art.-Nr.		7003267
€ zzgl. USt.		489,00
Einsatz		 

Technische Daten		
Saugertyp		Nass & Trocken
Luftmenge	l/min	3.500
Unterdruck	mbar	242
Behältervolumen	l	33
Reinigungsmittel Tank	l	11
Behältermaterial		Edelstahl
Schlauchdurchmesser /-länge	mm/m	36 / 4
Anzahl Motoren		1
Motor Kühlung		Bypass
Kabellänge	m	8,5
Schalldruckpegel	dB(A)	72
Aufnahmeleistung	kW	1,2
Elektrischer Anschluss	V / Hz	230 / ~50
Abmessungen (L x B x H) ca.	mm	380 x 380 x 650
Gewicht ca.	kg	13

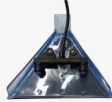

Lieferumfang:
 ›Saugschlauch 4m Ø36 mm
 ›Polsterreinigungsdüse
 ›Teppich- und Bodendüse

Zubehör		flexCAT 133 IPD Art.-Nr. 7003267
	Reinigungsmittel SPX 1l Art.-Nr. 7321001 7,19 € zzgl. USt.	●
	Schlauch Ø 36 mm / 4 m Art.-Nr. 7013400 175,00 € zzgl. USt.	●
	Abluftfilter-Kit SANIFILTER Art.-Nr. 7013403 15,90 € zzgl. USt.	●
	Papierfilterbeutel Art.-Nr. 7013405 45,00 € zzgl. USt.	●
	Teppichreinigungsdüse Art.-Nr. 7013404 165,00 € zzgl. USt.	●
	Bodendüse mit Klappbürste Art.-Nr. 7013027 33,90 € zzgl. USt.	●
	Teppich- und Bodendüse ⁽¹⁾ Art.-Nr. 7013402 145,00 € zzgl. USt.	●

Zubehör		flexCAT 133 IPD Art.-Nr. 7003267
	Schlauchadapterset 4-teilig Adapter Ø 100 auf 70 mm Adapter Ø 63 auf 45 mm Adapter Ø 41 auf 39 mm Adapter Ø 36 auf 34,5 mm Art.-Nr. 5930905 10,90 € zzgl. USt.	●
	Flachdüse Ø36mm Art.-Nr. 7013001 2,39 € zzgl. USt.	●
	Runddüse mit Bürste Art.-Nr. 7013018 5,50 € zzgl. USt.	●
	Polsterdüse Art.-Nr. 7013000 3,29 € zzgl. USt.	●
	80° Düse gelb Art.-Nr. 7013036 2,90 € zzgl. USt.	●
	110° Düse blau Art.-Nr. 7013037 2,90 € zzgl. USt.	●
	110° Düse grün Art.-Nr. 7013038 2,90 € zzgl. USt.	●

Longlife Filtersack 700 Micron

- ▶ Wiederverwendbarer, rückspülbarer Filtersack aus Nylon-Gewebe 0,7 mm
- ▶ Große Öffnung mit Kordelzug, für einfaches Entleeren und Rückspülen
- ▶ Beim Nasssaugen werden grobe Feststoffe aus den Flüssigkeiten gefiltert



Geeignet für:
flexCAT 116 PD, flexCAT 290 EPT,
flexCAT 2107 EPT, flexCAT 390 EOT

Vlies-Filterbeutel	Art.-Nr.	€ zzgl. USt.
Filtersack 700 MICRON	7013200	80,90

(1) im Standard-Lieferumfang enthalten



Spezielsauger flexCAT 262-2 IEPD – Nass-/Trockensauger zur Textilreinigung mit großem Reinigungsmitteltank

- ▶ Geeignet für die Reinigung von Sitzpolstern (Polstermöbel- und Automobilreinigung)
- ▶ Polsterdüse mit Dosierhebel für das Reinigungsmittel
- ▶ Reinigungsmitteltank aus Polyethylen und Schmutzwassertank aus Edelstahl
- ▶ Spezial-Dichtung zwischen Kopf und Behälter ist resistent gegen Öl- und Chemikalienreste, ohne an Flexibilität zu verlieren
- ▶ 2-teilige steckbare Saugrohre (Aluminium mit Kunststoff ummantelt). Sehr leicht und stabil
- ▶ Zuschalten eines zweiten Motors möglich! Für hohe Saugleistung kann bei Bedarf ein zweiter Motor zugeschaltet werden. Somit ist ein angepasstes Energiesparendes Arbeit jenach Anwendung möglich. Für energieeffizientes Arbeiten
- ▶ Elastischer und flexibler Saugschlauch widersteht hoher Belastung und jeglicher Art von Verdrehung
- ▶ Schwimmer für sicheren Stopp bei vollem Behälter mit Flüssigkeit
- ▶ Nanotech-Filter „SANI“ hemmt Bakterien, Schimmel und Mikroparasiten
- ▶ Schlauchanschluss am Behälter mit Verriegelung verhindert ungewolltes Lösen des Schlauchs während der Reinigung
- ▶ Absaugmotoren mit Lärmfilter, für Lärmreduzierung (nur 72dB !)

- › Großer Reinigungsmitteltank mit 25 Liter Volumen
- › Leistungsstarke 90 W Reinigungsmittelpumpe
- › Stabiles Kunststofffahrwerk mit Stahlgriff

PROFESSIONAL



Polsterdüse mit Dosierhebel für Reinigungsmittel



Ablassschlauch für einfache Entleerung des Tanks



Bruchsichere Nylonklammer zur Befestigung des Kopfs auf dem Behälter



Anschluss für elektrisch angetriebene Reinigungsbürste



















Praktische Saugrohrhalterung am Gestell

Modell		flexCAT 262-2 IEPD
Art.-Nr.		7003271
€ zzgl. USt.		1.179,00
Einsatz		
Technische Daten		
Saugertyp		Nass & Trocken
Luftmenge	l/min	7.000
Unterdruck	mbar	242
Behältervolumen	l	62
Behältermaterial		Edelstahl
Schlauchdurchmesser /-länge	mm/m	38 / 4
Anzahl Motoren		2
Motor Kühlung		Bypass
Kabellänge	m	8,5
Schalldruckpegel	dB(A)	72
Aufnahmeleistung	kW	2
Elektrischer Anschluss	V/Hz	230 / ~50
Abmessungen (L x B x H) ca.	mm	730 x 580 x 970
Gewicht ca.	kg	33



- Lieferumfang:**
- › Saugschlauch 4 m
 - › Polsterreinigungsdüse

Zubehör		flexCAT 262-2 IEPD Art.-Nr. 7003271	
	Reinigungsmittel SPX 1l Art.-Nr. 7321001 7,19 € zzgl. USt.		●
	Filterbeutel - 30 l Fassungsvermögen (VE 5) Art.-Nr. 7010254 32,90 € zzgl. USt.		●
	Saugrohr-Halteklammer für Sauger mit Trolley Art.-Nr. 7010001 7,99 € zzgl. USt.		●
	Trockensaugset Art.-Nr. 7010324 139,00 € zzgl. USt.		●
	Saugschlauch Ø 29 mm / 5 m mit Anschluss für Elektrowerkzeug Art.-Nr. 7013055 54,90 € zzgl. USt.		●
	Polsterreinigungsdüse Art.-Nr. 7013033 63,90 € zzgl. USt.		●
	Griffstück mit Fehlluftregulierung Art.-Nr. 7013048 7,69 € zzgl. USt.		●
	Saugrohr Ø 38/500 mm, Aluminium/Kunststoff Art.-Nr. 7013045 12,50 € zzgl. USt.		●

Zubehör		flexCAT 262-2 IEPD Art.-Nr. 7003271	
	Teppichbürste Art.-Nr. 7010000 28,50 € zzgl. USt.		●
	Teppich-Reinigungsbürste 260 mm Art.-Nr. 7010323 219,00 € zzgl. USt.		●
	Saugschlauch 4m Ø38mm Art.-Nr. 7010326 179,00 € zzgl. USt.		●
	Rohradapter Ø38 mm Art.-Nr. 7013046 3,90 € zzgl. USt.		●
	80° Düse gelb Art.-Nr. 7013036 2,90 € zzgl. USt.		●
	110° Düse blau Art.-Nr. 7013037 2,90 € zzgl. USt.		●
	110° Düse grün Art.-Nr. 7013038 2,90 € zzgl. USt.		●

SPEZIALSAUGER MIT INTEGRIERTER WASSERPUMPE

flexCAT 2107 EPT | Art.-Nr.: 7003295

Integrierte Wasserpumpe
zum Aufsaugen und Abpumpen
von Flüssigkeiten



Spezialsauger flexCAT 141 EP – mit integrierter Wasserpumpe für schnelles, einfaches und kontinuierliches Aufsaugen und Abpumpen von Flüssigkeiten

- ▶ Motoren ausgestattet mit Kupferwicklungen und Motorschutz für hohe Lebensdauer
- ▶ Spezial-Dichtung zwischen Kopf und Behälter
- ▶ 2-teilige steckbare Saugrohre aus Aluminium mit Kunststoff ummantelt. Sehr leicht und stabil
- ▶ Elastischer und flexibler Saugschlauch widersteht hoher Belastung und jeglicher Art von Verdrehung
- ▶ Schlauchanschluss am Behälter mit Verriegelung verhindert ungewolltes Lösen des Schlauchs während der Reinigung
- ▶ Ergonomisches Kopfdesign mit Kabelhaken
- ▶ Schwimmer verhindert Eindringen von Wasser in den Motor
- ▶ Absaugmotoren mit Lärmfilter, um einen geräuscharmen Betrieb zu gewährleisten



› Integrierte Wasserpumpe zum kontinuierlichen Absaugen großer Flüssigkeitsmengen



Schlauchanschluss (Ø 30 mm) für Wasserpumpe



Integrierte Wasserpumpe



Zubehör
Optionaler C-Schlauchanschluss zum Leeren des Behälters (Art.-Nr. 7013411)



Geeignet bei Überschwemmungen
Dank integrierter Wasserpumpe ideal zum Aufsaugen und Abpumpen von Flüssigkeiten (z.B. Wasser im Keller)

Modell		flexCAT 141 EP
Art.-Nr.		7003285
€ zzgl. USt.		785,00
Einsatz		

Technische Daten		
Saugertyp		Nass
Luftmenge	l/min	3.475
Unterdruck	mbar	242
Behältervolumen	l	41
Wasserpumpe Leistung	l/min	180
Max. Druck (Pumpe)	bar	0,7
Behältermaterial		Edelstahl
Schlauchdurchmesser /-länge	mm/m	38 / 5
Anzahl Motoren		1
Motor Kühlung		Bypass
Kabellänge	m	8,5
Schalldruckpegel	dB(A)	72,8
Elektrischer Anschluss	V/Hz	230 / ~50
Aufnahmeleistung	W	1.000
Abmessungen (L x B x H) ca.	mm	380 x 380 x 900
Gewicht ca.	kg	15 kg



Lieferumfang:
 › 5m Saugschlauch Ø38 mm mit Anschlüssen
 › Saugrohr Ø38 mm Alu/Plast Länge 0,5m
 › Griffstück mit Fehlluftregulierung
 › Bodendüse nass
 › Flachdüse Ø38 mm
 › Rundbürste
 › Adapter
 › Mit Geka-Anschluss



Spezielsauger flexCAT 290 EPT / flexCAT 2107 EPT –

mit integrierter Wasserpumpe für schnelles, einfaches und kontinuierliches Aufsaugen und Abpumpen von Flüssigkeiten

- ▶ Motoren ausgestattet mit Kupferwicklungen und Motorschutz für hohe Lebensdauer
- ▶ Spezial-Dichtung zwischen Kopf und Behälter ist resistent gegen Öl- und Chemikalienreste, ohne an Flexibilität zu verlieren
- ▶ 2-teilige steckbare Saugrohre aus Aluminium mit Kunststoff ummantelt. Sehr leicht und stabil
- ▶ Elastischer und flexibler Saugschlauch widersteht hoher Belastung und jeglicher Art von Verdrehung
- ▶ Motoren mit „Amperometric Thermo Protection“ Motorschutz ausgestattet
- ▶ Schlauchanschluss am Behälter mit Verriegelung verhindert ungewolltes Lösen des Schlauchs während der Reinigung

- ▶ Ergonomisches Kopfdesign mit Kabelhaken
- ▶ Schwimmer verhindert Eindringen von Wasser in den Motor
- ▶ Absaugmotoren mit Lärmfilter, um einen geräuscharmen Betrieb zu gewährleisten
- ▶ Zwei Motoren mit separaten Ein- und Ausschaltern. Der Bediener kann selbst wählen, wie viele Motoren arbeiten sollen. Dies ermöglicht eine deutliche Einsparung an Energie

flexCAT 290 EPT:

- ▶ Wasserpumpe aus Kunststoff
- ### flexCAT 2107 EPT
- ▶ Wasserpumpe aus Edelstahl



flexCAT 290 EPT



flexCAT 2107 EPT



flexCAT 2107 EPT: Integrierte Wasserpumpe aus Edelstahl, dadurch hohe Lebensdauer



Schlauchanschluss (Ø 30 mm) für Wasserpumpe



Optionaler C-Schlauchanschluss zum Leeren des Behälters

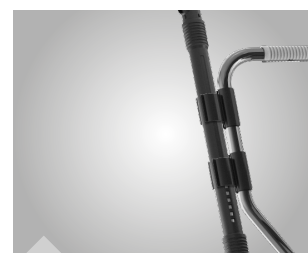

Praktische Saugrohrhalterung am Gestell

Modell		flexCAT 290 EPT	flexCAT 2107 EPT
Art.-Nr.		7003290	7003295
€ zzgl. Ust.		1.259,00	1.379,00
Einsatz			
Technische Daten			
Saugertyp		Nass	
Luftmenge	l/min	7.000	
Unterdruck	mbar	247	242
Behältervolumen	l	90	107
Wasserpumpe Leistung	l/min	180	400
Wasserpumpe Leistung	W	370	750
Max. Druck (Pumpe)	bar	0,7	1,15
Behältermaterial		Polyethylen	
Schlauchdurchmesser /-länge	mm/m	38 / 4	
Anzahl Motoren		2	
Motor Kühlung		Bypass	
Kabellänge	m	8,5	
Schalldruckpegel	dB(A)	74,5	74
Elektrischer Anschluss	V/Hz	230 / ~50	
Aufnahmeleistung	kW	2	2,4
Abmessungen (L x B x H) ca.	mm	570 x 700 x 1.140	500 x 620 x 1.013
Gewicht ca.	kg	33	35

Geeignet bei Überschwemmungen

Dank integrierter Wasserpumpe ideal zum Aufsaugen und Abpumpen von Flüssigkeiten (z.B. Wasser im Keller)



Lieferumfang:

- › Saugschlauch 4 m
- › Griffstück mit Fehlluftregulierung
- › Saugrohr steckbar
- › Bodendüse nass

Zubehör		flexCAT 141EP Art.-Nr. 7003285
 5m Saugschlauch Ø38 mm mit Anschlüssen ⁽¹⁾ Art.-Nr. 7013412 66,90 € zzgl. USt.	<input type="checkbox"/>	<input type="checkbox"/>
 Saugrohr Ø 38 Alu/Plast 0,5 m ⁽¹⁾ Art.-Nr. 7013045 12,50 € zzgl. USt.	<input type="checkbox"/>	<input type="checkbox"/>
 Griffstück mit Fehlluftregulierung ⁽¹⁾ Art.-Nr. 7013048 7,69 € zzgl. USt.	<input type="checkbox"/>	<input type="checkbox"/>
 Bodendüse nass ⁽¹⁾ Art.-Nr. 7013040 23,50 € zzgl. USt.	<input type="checkbox"/>	<input type="checkbox"/>
 Flachdüse Ø 45 mm ⁽¹⁾ Art.-Nr. 7013044 5,00 € zzgl. USt.	<input type="checkbox"/>	<input type="checkbox"/>
 Runddüse mit Bürste ⁽¹⁾ Art.-Nr. 7013043 5,50 € zzgl. USt.	<input type="checkbox"/>	<input type="checkbox"/>
 Adapter ⁽¹⁾ Art.-Nr. 7013413 3,75 € zzgl. USt.	<input type="checkbox"/>	<input type="checkbox"/>
 Verbindungsstück für Saugschlauch Ø 38mm Art.-Nr. 7010450 12,90 € zzgl. USt.	<input type="checkbox"/>	<input type="checkbox"/>
 Adapter Geka-Storz 52C Art.-Nr. 7013411 16,50 € zzgl. USt.	<input type="checkbox"/>	<input type="checkbox"/>
 Druckschlauch STORZ 52 mm x 15 m Art.-Nr. 7510003 59,00 € zzgl. USt.	<input type="checkbox"/>	<input type="checkbox"/>

Zubehör		flexCAT 290 EPT Art.-Nr. 7003290	flexCAT 2107 EPT Art.-Nr. 7003295
 Bodendüse nass ⁽¹⁾ Art.-Nr. 7013040 23,50 € zzgl. USt.	<input type="checkbox"/>	<input type="checkbox"/>	<input type="checkbox"/>
 Gummilippeneinsatz für Bodendüse nass Art.-Nr. 7013053 6,10 € zzgl. USt.	<input type="checkbox"/>	<input type="checkbox"/>	<input type="checkbox"/>
 Griffstück mit Fehlluftregulierung Art.-Nr. 7013048 7,69 € zzgl. USt.	<input type="checkbox"/>	<input type="checkbox"/>	<input type="checkbox"/>
 Saugrohr Ø 38 Alu/Plast 0,5 m Art.-Nr. 7013045 12,50 € zzgl. USt.	<input type="checkbox"/>	<input type="checkbox"/>	<input type="checkbox"/>
 Schlauch Ø 38 mm/4,0 m mit Anschlüssen ⁽¹⁾ Art.-Nr. 7013052 56,00 € zzgl. USt.	<input type="checkbox"/>	<input type="checkbox"/>	<input type="checkbox"/>
 Saugrohr-Halteklammer für Sauger mit Trolley Art.-Nr. 7010001 7,99 € zzgl. USt.	<input type="checkbox"/>	<input type="checkbox"/>	<input type="checkbox"/>
 Verbindungsstück für Saugschlauch Ø 38mm Art.-Nr. 7010450 12,90 € zzgl. USt.	<input type="checkbox"/>	<input type="checkbox"/>	<input type="checkbox"/>
 Adapter Geka-Storz 52C Art.-Nr. 7013411 16,50 € zzgl. USt.	<input type="checkbox"/>	<input type="checkbox"/>	<input type="checkbox"/>
 Druckschlauch STORZ 52 mm x 15 m Art.-Nr. 7510003 59,00 € zzgl. USt.	<input type="checkbox"/>	<input type="checkbox"/>	<input type="checkbox"/>

(1) im Standard-Lieferumfang enthalten

ÖL- UND SPÄNESAUGER

flexCAT 378 EOT-PRO | Art.-Nr.: 7003380

Spezialsiebeinsatz
ermöglicht das Absaugen
von Kühlschmierstoffen,
stark ölhaltigen Flüssigkeiten
und groben Metallspänen



Nass-/Trockensauger flexCAT 135 O – Spezialsauger mit Ölsieb

- ▶ Zum Saugen von Flüssigkeiten und anderen Feststoffpartikeln z. B. Kühlschmierstoffe, stark ölhaltigen Flüssigkeiten und Spänen
- ▶ Zwischen Behälter und Kopf befindet sich ein Separationsbehälter mit integriertem Ölsieb
- ▶ Spezial-Dichtung zwischen Kopf und Behälter ist resistent gegen Öl- und Chemikalienreste, ohne an Flexibilität zu verlieren
- ▶ Schwimmer verhindert Eindringen von Wasser in den Motor
- ▶ Ablassventil für einfache und schnelle Tankentleerung
- ▶ Elastischer und flexibler Saugschlauch widersteht hoher Belastung und jeglicher Art von Verdrehung
- ▶ Motoren ausgestattet mit Kupferwicklungen und Motorschutz
- ▶ Ergonomisches Kopfdesign mit Kabelhaken



Zwischen Behälter und Kopf befindet sich ein Separationsbehälter mit integriertem Ölsieb



Metallschutzkorb trennt Späne und Flüssigkeiten



Aluguss Sauganschluss Ø38 mm mit Schnellverschluss

Modell		flexCAT 135 O
Art.-Nr.		7003395
€ zzgl. USt.		450,00
Einsatz		
Technische Daten		
Luftmenge	l/min	3.583
Unterdruck	mbar	245
Behältervolumen	l	35
Behältermaterial		Polyethylen
Schlauchdurchmesser	mm	38
Anzahl Motoren		1
Motor Kühlung		Bypass
Kabellänge	m	8,5
Schalldruckpegel	dB(A)	72
Aufnahmeleistung	W	1.000
Elektrischer Anschluss	V / Hz	230 / ~50
Abmessungen (L x B x H) ca.	mm	380 x 380 x 660
Gewicht ca.	kg	10,6

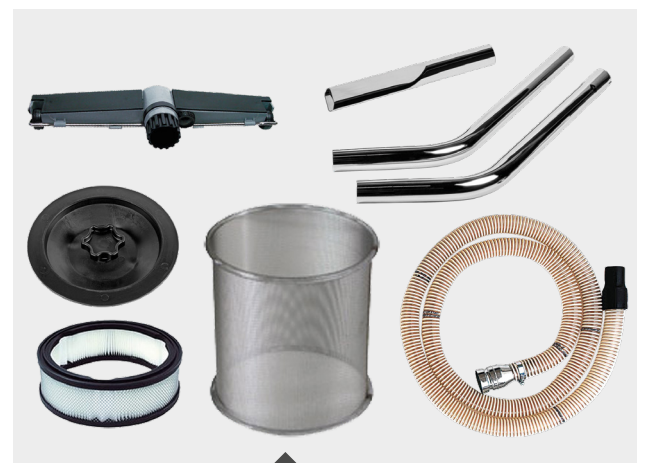

Lieferumfang:

- › Poly-Kartuschenfilter
- › Metallschutzkorb
- › Befestigungsring und Dichtung für Kartuschenfilter
- › PU-Schlauch, antistatisch Ø 38 mm / 3 m
- › Saugrohr Ø 34 mm / 2 x 0,58 m, verchromt
- › Bodendüse mit Bürstenleiste Ø 38 mm, Metall
- › Flachdüse, verchromt



Nass-/Trockensauger flexCAT 390 EOT – Spezielsauger mit Ölsieb zum Absaugen von Kühlschmierstoffen, stark ölhaltigen Flüssigkeiten und Metallspänen

- ▶ Zum Saugen von Flüssigkeiten, Spänen und anderen Feststoffpartikeln z.B. Kühlschmierstoffen, stark ölhaltigen Flüssigkeiten und Metallspänen
- ▶ Zwischen Behälter und Kopf befindet sich ein Separationsbehälter mit integriertem Ölsieb
- ▶ Motoren ausgestattet mit Kupferwicklungen und Motorschutz
- ▶ Spezial-Dichtung zwischen Kopf und Behälter ist resistent gegen Öl- und Chemikalienreste, ohne an Flexibilität zu verlieren
- ▶ Elastischer und flexibler Saugschlauch widersteht hoher Belastung und jeglicher Art von Verdrehung
- ▶ Schlauchanschluss am Behälter mit Verriegelung verhindert ungewolltes Lösen des Schlauchs während der Reinigung
- ▶ Ergonomisches Kopfdesign mit Kabelhaken
- ▶ Schwimmer verhindert Eindringen von Wasser in den Motor
- ▶ Absaugmotoren mit Lärmfilter für einen geräuscharmen Betrieb
- ▶ Drei Motoren mit separaten Ein- und Ausschaltern. Der Bediener kann selbst wählen, wie viele Motoren arbeiten sollen. Dies ermöglicht eine deutliche Einsparung an Energie



› Mit Ölsieb für Metallspäne und Öl-Emulsion z. B. zum Absaugen von Kühlschmierstoffen, stark ölhaltigen Flüssigkeiten und feinen Metallspänen
› Kugelhahn zum Ablassen der Flüssigkeiten

Modell		flexCAT 390 EOT
Art.-Nr.		7003390
€ zzgl. USt.		1.229,00
Einsatz		









Technische Daten		
Luftmenge	l/min	10.750
Unterdruck	mbar	250
Behältervolumen	l	90
Behältermaterial		Polyethylen
Schlauchdurchmesser /-länge	mm / m	38 / 3
Anzahl Motoren		3
Motor Kühlung		Bypass
Kabellänge	m	8,5
Schalldruckpegel	dB(A)	76
Aufnahmeleistung	kW	3,3
Elektrischer Anschluss	V / Hz	230 / ~50
Abmessungen (L x B x H) ca.	mm	570 x 700 x 1.140
Gewicht ca.	kg	38,8



Lieferumfang:

- › Ölresistenter Spezielsaugschlauch 3 m
- › Verchromte Stahlsaugrohre steckbar
- › Bodendüse nass
- › Verchromte Stahlflachdüse
- › Ölresistenter Spezielsaugschlauch 4 m
- › Schwimmergehäuse mit Mesh-Filter
- › Ölsieb mit Befestigungskappe

Zubehör		flexCAT 135 O Art.-Nr. 7003395
	Poly-Kartuschenfilter Art.-Nr. 7010112 66,50 € zzgl. USt.	●
	Metallschutzkorb Art.-Nr. 7010412 14,50 € zzgl. USt.	●
	Befestigungsring und Dichtung Art.-Nr. 7010110 10,59 € zzgl. USt.	●
	3 m Saugschlauch Art.-Nr. 7013607 189,00 € zzgl. USt.	●
	Teleskop-Saugrohr Art.-Nr. 7010318 56,00 € zzgl. USt.	●
	Ersatzbürste Metallausführung Art.-Nr. 7010317 74,90 € zzgl. USt.	●
	Verchromte Flachdüse Art.-Nr. 7010315 17,50 € zzgl. USt.	●

Zubehör		flexCAT 390 EOT Art.-Nr. 7003390
	Filtersack 700 MICRON Art.-Nr. 7013200 80,90 € zzgl. USt.	●
	Filterbeutel Vlies, 42 l (VE 5) Art.-Nr. 7010255 45,90 € zzgl. USt.	●
	Kartuschenfilter Polyester, Abluft (1) Art.-Nr. 7010108 71,50 € zzgl. USt.	●
	Düzensatz Art.-Nr. 7010310 525,00 € zzgl. USt.	●
	Verchromte Flachdüse (1) Art.-Nr. 7010315 17,50 € zzgl. USt.	●
	Bodenbürste nass (1) Art.-Nr. 7010313 21,90 € zzgl. USt.	●
	Teleskop-Saugrohr Art.-Nr. 7010318 56,00 € zzgl. USt.	●
	Ölresistenter Spezialsaugschlauch (1) Art.-Nr. 7010311 385,00 € zzgl. USt.	●
	Antistatischer Schlauch 4m Ø 38 mit Anschlüssen (1) Art.-Nr. 7013138 67,90 € zzgl. USt.	●
	Saugrohr-Halteklammer für Sauger mit Trolley Art.-Nr. 7010001 7,99 € zzgl. USt.	●

(1) im Standard-Lieferumfang enthalten

Nass-/Trockensauger flexCAT 378 EOT-PRO – Spezielsauger für die Industrie mit Spezialsiebeinsatz zum Absaugen von Kühlschmierstoffen, stark ölhaltigen Flüssigkeiten und groben Metallspänen in großen Mengen

BESTSELLER

- ▶ Zum Saugen von Flüssigkeiten, Spänen und anderen Feststoffpartikeln z. B. Kühlschmierstoffen, stark ölhaltigen Flüssigkeiten und groben Metallspänen
- ▶ Herausnehmbarer Siebeinsatz zur separaten Entsorgung der Metallspäne
- ▶ Kugelhahn zum Ablassen der Flüssigkeiten
- ▶ Motoren ausgestattet mit Kupferwicklungen und Motorschutz
- ▶ Für besonders anspruchsvolle Maschinenreinigung in der professionellen Metallbe- und verarbeitung
- ▶ Spezial-Dichtung zwischen Kopf und Behälter ist resistent gegen Öl- und Chemikalienreste, ohne an Flexibilität zu verlieren
- ▶ Ölresistenter Saugschlauch widersteht hoher Belastung und jeglicher Art von Verdrehung
- ▶ Edelstahlbehälter ist unempfindlich gegenüber scharfkantigen Metallspänen

- ▶ Seitlicher Schlauchanschluss zur verbesserten Saugleistung
- ▶ Metallischer Schlauchanschluss am Behälter mit Verriegelung verhindert ungewolltes Lösen des Schlauchs während der Reinigung
- ▶ Ergonomisches Kopfdesign mit Kabelhaken
- ▶ Schwimmer für sicheren Stopp bei vollem Behälter mit Flüssigkeit
- ▶ Absaugmotoren mit Lärmfilter, um einen geräuscharmen Betrieb zu gewährleisten
- ▶ Drei Motoren mit separaten Ein- und Ausschaltern. Der Bediener kann selbst wählen, wie viele Motoren arbeiten sollen. Dies ermöglicht eine deutliche Einsparung an Energie



Mit Gerätesteckdose und Einschaltautomatik



Schutz-Einlage mit integriertem Schwimmer verhindert beim Nasssaugen das Eindringen von Flüssigkeit in die Filter oder Saugmotoren

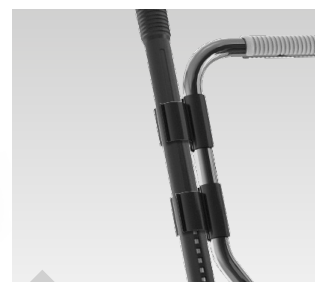

Praktische Saugrohrhalterung am Gestell

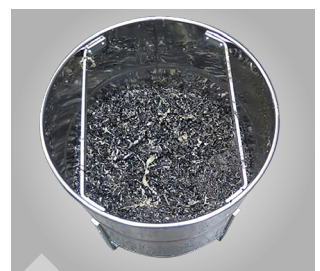





Edelstahlbehälter ist unempfindlich gegenüber scharfkantigen Metallspänen

Modell		flexCAT 378 EOT-PRO
Art.-Nr.		7003380
€ zzgl. USt.		1.409,00
Technische Daten		
Luftmenge	l/min	10.750
Unterdruck	mbar	245
Behältervolumen	l	78
Behältermaterial		Edelstahl
Schlauchdurchmesser	mm	38
Anzahl Motoren		3
Kabellänge	m	8,5
Schalldruckpegel	dB(A)	76
Aufnahmeleistung	kW	3,3
Elektrischer Anschluss	V / Hz	230 / 50
Abmessungen (L x B x H) ca.	mm	635 x 580 x 1.030
Gewicht ca.	kg	34



- Lieferumfang:**
- › Verchromte Stahlsaugrohre steckbar
 - › Bodendüse in Metallausführung mit wechselbaren Einsätzen
 - › Verchromte Stahlflächdüse
 - › Ölresistenter Spezielsaugschlauch 4 m

Zubehör		flexCAT 378 EOT-PRO Art.-Nr. 7003380
	Kartuschenfilter Polyester, Abluft ⁽¹⁾ Art.-Nr. 7010316 55,50 € zzgl. USt.	●
	Ersatzbürste Metallausführung Art.-Nr. 7010317 74,90 € zzgl. USt.	●
	Metallschutzkorb Art.-Nr. 7010412 14,50 € zzgl. USt.	●
	Düzensatz Art.-Nr. 7010310 525,00 € zzgl. USt.	●
	Verchromte Flachdüse ⁽¹⁾ Art.-Nr. 7010315 17,50 € zzgl. USt.	●

Zubehör		flexCAT 378 EOT-PRO Art.-Nr. 7003380
	Bodenbürste nass ⁽¹⁾ Art.-Nr. 7010313 21,90 € zzgl. USt.	●
	Teleskop-Saugrohr ⁽¹⁾ Art.-Nr. 7010318 56,00 € zzgl. USt.	●
	Ölresistenter Spezialsaugschlauch ⁽¹⁾ Art.-Nr. 7010311 385,00 € zzgl. USt.	●
	Saugrohr-Halteklammer für Sauger mit Trolley Art.-Nr. 7010001 7,99 € zzgl. USt.	●



(1) im Standard-Lieferumfang enthalten



Nass-/Trockensauger flexCAT 250 EOT-PRO –

Für die Industrie zum Absaugen von ölhaltigen Flüssigkeiten und Metallspänen mit innovativem **Flow-Mix System**

- ▶ Hohe Saugleistung durch zwei Motoren mit separatem Ein-/Ausschalter
- ▶ Motoren mit Kupferwicklungen und Motorschutz
- ▶ Für erhöhte Saugleistung Schlauchanschluss seitlich platziert
- ▶ Metallischer Schlauchanschluss am Behälter mit Verriegelung verhindert ungewolltes Lösen des Schlauchs während der Reinigung
- ▶ Praktischer abnehmbarer Schmutzbehälter

- ▶ Füllstandsanzeige außen am Behälter
- ▶ Herausnehmbarer Siebeinsatz zur separaten Entsorgung der Metallspäne
- ▶ Edelstahlbehälter unempfindlich gegenüber scharfkantigen Metallspänen
- ▶ Spezial-Dichtung zwischen Kopf und Behälter ist resistent gegen Öl- und Chemikalienreste ohne an Flexibilität zu verlieren
- ▶ Einfaches Ablassen der Flüssigkeiten über Kugelhahn
- ▶ Durch robusten Trolley mit großen Rädern auf allen Untergründen leicht zu manövrieren

Innovatives, patentiertes Flow-Mix System für höhere Saugleistung:

- ▶ Über einen Schieber kann eine höhere Luftmenge bei gleichbleibendem Unterdruck oder ein höherer Unterdruck bei leicht erhöhter Luftmenge ausgewählt werden.
- ▶ Einstellung mit höherer Luftmenge: für leichte Stoffe wie Staub, Sand, Kunststoffspäne oder zum Absaugen feuchter Böden
- ▶ Einstellung mit höherem Unterdruck: für schwere Stoffe wie Schotter, Metallspäne, dicke Flüssigkeiten oder zum Einsatz von Saugschläuchen mit über 8 m Länge



PROFESSIONAL



für ölhaltige Emulsionen



Patentiert

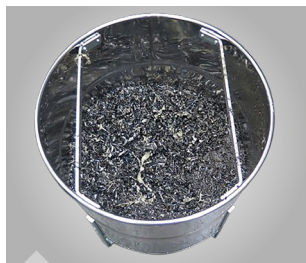

Metallspäne werden durch ein Sieb von der Kühlflüssigkeit getrennt



Patentiertes Flow-Mix System



Schutz-Einlage mit integriertem Schwimmer verhindert beim Nasssaugen das Eindringen von Flüssigkeit in die Filter oder Saugmotoren



Bequemes Ausleeren des Behälters ohne Abnehmen des Saugerkopfes dank ablösbarem Behälter.

Bitte achten Sie bei der Bestellung darauf, die Schläuche und die Düsen (Zubehör) mitzubestellen!

Modell	flexCAT 250 EOT-PRO	
Art.-Nr.	7003381	
€ zzgl. USt.	1.835,00	
Einsatz		
Technische Daten		
Luftmenge	l/min	5.400
Unterdruck	mbar	363/251
Behältervolumen	l	50
Behältermaterial	Edelstahl	
Schlauchdurchmesser	mm	50
Anzahl Motoren	2	
Motor Kühlung	Bypass	
Kabellänge	m	8,5
Schalldruckpegel	dB(A)	72
Aufnahmeleistung	W	2.000
Elektrischer Anschluss	V / Hz	230 / ~50
Abmessungen (L x B x H) ca.	mm	580 x 700 x 1.150
Gewicht ca.	kg	40



Lieferumfang:

- › Ersatzfilter
- › Schutzeinlage
- › Metallsiebkorb
- › Metallschutzkorb
- › Befestigungsring und Dichtung
- › Ohne Schläuche
- › Ohne Düsen

Nass-/Trockensauger flexCAT 290 OP-PRO – Mit doppeltem Filtersystem DFS zum gleichzeitigen Sammeln von Flüssigkeiten und Feststoffen

- ▶ Zusätzlicher Nylonfilter zum Abscheiden von Unreinheiten bis zu 500 Mikrometer, um das Öl wiederverwendbar zu machen. Dadurch kann der Verbrauch von Öl reduziert werden, was zu erheblichen Kosteneinsparungen führt.
- ▶ Das doppelte Filtersystem DFS (Dual Filtration System) ist so konzipiert, dass es gleichzeitig Flüssigkeiten und Feststoffe sammelt, ohne dass der Bediener eingreifen muss.
- ▶ Abpumpvorrichtung: die im Tank installierte Tauchpumpe ermöglicht das einfache Abpumpen der gesammelten Flüssigkeiten. Die aus Edelstahl gefertigte Struktur macht die Pumpe beständig gegen das aggressive Öl. Die Pumpe wird durch einen mechanischen Schwimmer aktiviert und ist mit dem Ölablassstutzen verbunden, um das reine Öl zu recyceln.
- ▶ Der interne Siebkorb trennt Späne von Öl, so dass Metallspäne schnell entsorgt werden können.
- ▶ Hohe Saugleistung durch zwei Motoren mit separatem Ein-/Ausschalter
- ▶ Motoren mit Kupferwicklungen und Motorschutz

- ▶ Für erhöhte Saugleistung Schlauchanschluss seitlich platziert
- ▶ Metallischer Schlauchanschluss am Behälter mit Verriegelung verhindert ungewolltes Lösen des Schlauchs während der Reinigung
- ▶ Bequemes Ausleeren des Behälters ohne Abnehmen des Saugerkopfes dank ablösbarem Behälter
- ▶ Füllstandsanzeige außen am Behälter
- ▶ Edelstahlbehälter unempfindlich gegenüber scharfkantigen Metallspänen
- ▶ Spezial-Dichtung zwischen Kopf und Behälter ist resistent gegen Öl- und Chemikalienreste, ohne an Flexibilität zu verlieren
- ▶ Einfaches Ablassen der Flüssigkeiten über Kugelhahn
- ▶ Aufgrund der großen Rädern auf allen Untergründen leicht zu manövrieren

Ausstattung

- ▶ Integrierte Steckdose für Elektrowerkzeuge
- ▶ Motorschutz
- ▶ Kartuschenfilter
- ▶ Wasserpumpe

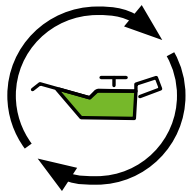

• *Sparen Sie Kosten und schützen Sie die Umwelt – durch die Wiederverwertung von Öl!*



• Ölrückführung durch manuelle Betätigung



• Edelstahlpumpe für Öle zum Entleeren und Recycling

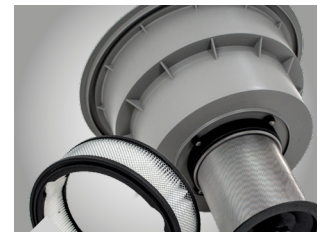

• Doppelfiltersystem für gleichzeitige Nass-/Trockenabholung

Schlauch- und Düsensatz nicht im Lieferumfang enthalten!

Modell	flexCAT 290 OP-PRO
Art.-Nr.	7003383
€ zzgl. USt.	2.800,00
Einsatz	

Technische Daten		
Unterdruck	mbar	280
Luftmenge	l/min	9.300
Filteroberfläche	cm ²	2.360
Behältervolumen	l	90
Behältermaterial		Edelstahl
Schlauchdurchmesser	mm	60
Schalldruckpegel	dB(A)	74
Stromkabellänge	m	8,5
Wasserschlauchanschluss	mm	30
Durchmesser		
Pumpe Förderhöhe max.	m	2
Aufnahmeleistung	kW	2,2
Elektrischer Anschluss	V/Hz	230 / ~50
Abmessungen (L x B x H) ca.	mm	640 x 600 x 1.280
Gewicht ca.	kg	47

Vergessen Sie nicht Ihren Schlauch- und Düsensatz zu bestellen!















Schlauch- und Düsensatz ölresistent Ø 38 mm / 4 m
Bestehend aus: Schlauch, ölresistent Ø 40 mm / 4 m inkl. Adapter 50 mm / 38 mm, Saugrohr Ø 34 mm / 2 x 0,58 m, verchromt, Bürste Metallausführung Flachdüse, verchromt
 Art.-Nr. 7013611, **239,00 € zzgl. USt.**













Schlauch- und Düsensatz ölresistent Ø 60 mm
Bestehend aus: Schlauch, ölresistent Ø 60 mm / 3 m, Saugrohr Ø 50 / 1400 mm, Aluminium, Bodendüse, Bürstenleiste, Flachdüse, antistatisch Ø 50 mm Gummi
 Art.-Nr. 7013423, **549,00 € zzgl. USt.**









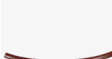



























Schlauch- und Düsensatz Ø 50 mm / 4 m
Bestehend aus: PU-Schlauch, antistatisch Ø 50 mm / 4 m mit Anschlüssen Saugrohr Ø 50 / 1400 mm, Aluminium, Flachdüse, antistatisch Ø 50 mm Gummi, Bodendüse mit Bürstenleisten Ø 50 mm, Zwei Sauglippen
 Art.-Nr. 7013608, **539,00 € zzgl. USt.**

Schlauch- und Düsensatz Ø 38 mm / 3 m
Bestehend aus: PU-Schlauch, antistatisch Ø 38 mm / 3 m inkl. Adapter 50 mm / 38 mm, 2 x Saugrohr Ø 38 mm / 0,5 m, Kunststoff, Saugrohr Ø 34 mm / 2 x 0,58 m, verchromt, Flachdüse Ø 38 mm, Runddüse mit Bürste Ø 38 mm Bürste Metallausführung
 Art.-Nr. 7013606, **275,00 € zzgl. USt.**

***Hier erweitern wir
unser Sortiment
für Sie!***

Zubehör	flexCAT 250 EOT-Pro Art.-Nr. 7003381
 Trichter für Zyklonwirkung Art.-Nr. 7013619 82,90 € zzgl. USt.	●
 Ersatzfilter Art.-Nr. 7010316 55,50 € zzgl. USt.	●
 Metallsiebkorb Art.-Nr. 7013620 425,00 € zzgl. USt.	●
 Metallschutzkorb Art.-Nr. 7010412 14,50 € zzgl. USt.	●
 Befestigungsring Art.-Nr. 7010110 10,59 € zzgl. USt.	●
 Taschenfilter L-Klasse Art.-Nr. 7013600 195,00 € zzgl. USt.	●
 Policarbon-Vorfilter Art.-Nr. 7013601 41,50 € zzgl. USt.	●
 Kartuschenfilter HEPA H14 Art.-Nr. 7013602 41,90 € zzgl. USt.	●
 M-Klasse-Filterbeutel Art.-Nr. 7010334 84,50 € zzgl. USt.	●
 Trichter Art.-Nr. 7013604 82,50 € zzgl. USt.	●
 Schwimmer Art.-Nr. 7013605 31,90 € zzgl. USt.	●
 Ölresistenter Saugschlauch Ø 38 mm Art.-Nr. 7013612 499,00 € zzgl. USt.	●
 Ölresistenter Saugschlauch Ø 60 mm Art.-Nr. 7013622 499,00 € zzgl. USt.	●
 Antistatischer PU-Saugschlauch Ø 38 mm Art.-Nr. 7013607 189,00 € zzgl. USt.	●
 Antistatischer PU-Saugschlauch Ø 50 mm Art.-Nr. 7013609 375,00 € zzgl. USt.	●

Zubehör	flexCAT 250 EOT-Pro Art.-Nr. 7003381
 Saugrohr Ø 38 mm Art.-Nr. 7010220 6,60 € zzgl. USt.	●
 Teleskop-Saugrohr Art.-Nr. 7010318 56,00 € zzgl. USt.	●
 Aluminium-Saugrohr Ø 50 mm Art.-Nr. 7010351 125,00 € zzgl. USt.	●
 Flachdüse Ø 45 mm Art.-Nr. 7013044 5,00 € zzgl. USt.	●
 Verchromte Flachdüse Ø 38 mm Art.-Nr. 7010315 17,50 € zzgl. USt.	●
 Rundbürste Ø 38 mm Art.-Nr. 7013043 5,50 € zzgl. USt.	●
 Bodendüse Ø 38 mm Art.-Nr. 7010317 74,90 € zzgl. USt.	●
 Bodendüse Ø 38 mm Art.-Nr. 7013436 245,00 € zzgl. USt.	●
 Bodendüse Ø 38 mm Art.-Nr. 7010207 22,50 € zzgl. USt.	●
 Bürstenleiste Ø 38 mm Art.-Nr. 7013437 5,75 € zzgl. USt.	●
 Flächendüse Ø 50 mm; Gummi Art.-Nr. 7013438 49,90 € zzgl. USt.	●
 Flachdüse, antistatisch Ø 50 mm; Gummi Art.-Nr. 7010356 65,50 € zzgl. USt.	●
 Saugbürste Ø 50 mm Art.-Nr. 7010352 189,00 € zzgl. USt.	●
 Sauglippen Ø 50 mm Art.-Nr. 7010353 7,50 € zzgl. USt.	●

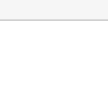
SET 1		SET 1: Antistatischer Schlauch- & Düsenatz Art.-Nr. 7013606 239,00 € zzgl. USt.	●
		Antistatischer PU-Schlauch inklusive Adapter 50mm / 38mm Art.-Nr. 7013607 189,00 € zzgl. USt.	●
		Saugrohr Art.-Nr. 7010220 6,60 € zzgl. USt.	●
		Teleskop-Saugrohr Art.-Nr. 7010318 56,00 € zzgl. USt.	●
		Flachdüse Ø 45 mm Art.-Nr. 7013044 5,00 € zzgl. USt.	●
		Rundbürste Art.-Nr. 7013043 5,50 € zzgl. USt.	●
		Ersatzbürste Metallausführung Art.-Nr. 7010317 74,90 € zzgl. USt.	●
SET 2		SET 2: Schlauch- & Düsenatz 4 m Ø 50 mm Art.-Nr. 7013608 549,00 € zzgl. USt.	●
		Antistatischer PU-Saugschlauch Art.-Nr. 7013609 375,00 € zzgl. USt.	●
		Aluminium-Saugrohr Art.-Nr. 7010351 125,00 € zzgl. USt.	●
		Flachdüse, antistatisch Ø 50 mm; Gummi Art.-Nr. 7010356 65,50 € zzgl. USt.	●
		Saugbürste Art.-Nr. 7010352 189,00 € zzgl. USt.	●
		Sauglippen Art.-Nr. 7010353 7,50 € zzgl. USt.	●
SET 3		SET 3: Schlauch- & Düsenatz ölresistent 4 m Ø 38 mm Art.-Nr. 7013611 539,00 € zzgl. USt.	●
		Ölresistenter Saugschlauch inklusive Adapter 50mm / 38mm Art.-Nr. 7013612 499,00 € zzgl. USt.	●
		Teleskop-Saugrohr Art.-Nr. 7010318 56,00 € zzgl. USt.	●
		Bodendüse Art.-Nr. 7010317 74,90 € zzgl. USt.	●
		Verchromte Flachdüse Art.-Nr. 7010315 17,50 € zzgl. USt.	●
		Antistatischer Schlauch Art.-Nr. 7010341 325,00 € zzgl. USt.	●
		Aluminium Saugrohre Art.-Nr. 7010351 125,00 € zzgl. USt.	●
		Flachdüse, antistatisch Ø 50 mm; Gummi Art.-Nr. 7010356 65,50 € zzgl. USt.	●
		Saugbürste Art.-Nr. 7010352 189,00 € zzgl. USt.	●
	SET 4		SET 4: Schlauch- & Düsenatz ölresistent 3 m Ø 60 mm Art.-Nr. 7013621 699,00 € zzgl. USt.
		Ölresistenter Saugschlauch inklusive Adapter 50mm / 60mm Art.-Nr. 7013622 499,00 € zzgl. USt.	●
		Aluminium Saugrohre Art.-Nr. 7010351 125,00 € zzgl. USt.	●
		Bodendüse Art.-Nr. 7013436 245,00 € zzgl. USt.	●
		Bürstenleiste Art.-Nr. 7013437 5,75 € zzgl. USt.	●
		Flächdüse Ø 50 mm; Gummi Art.-Nr. 7013438 49,90 € zzgl. USt.	●
SET 5			SET 5: Antistatischer Schlauch- & Düsenatz 5 m Ø 50 mm Art.-Nr. 7013610 535,00 € zzgl. USt.
		Antistatischer Schlauch Art.-Nr. 7010341 325,00 € zzgl. USt.	●
		Aluminium Saugrohre Art.-Nr. 7010351 125,00 € zzgl. USt.	●
		Flachdüse, antistatisch Ø 50 mm; Gummi Art.-Nr. 7010356 65,50 € zzgl. USt.	●
		Saugbürste Art.-Nr. 7010352 189,00 € zzgl. USt.	●
SET 6		SET 6: Antistatischer Schlauch- & Düsenatz 4,5 m Ø 38 mm Art.-Nr. 7013613 275,00 € zzgl. USt.	●
		Antistatischer Saugschlauch inklusive Adapter 50mm / 38mm Art.-Nr. 7013614 235,00 € zzgl. USt.	●
		Teleskop-Saugrohr Art.-Nr. 7010318 56,00 € zzgl. USt.	●
		Bodendüse Art.-Nr. 7010207 22,50 € zzgl. USt.	●
		Verchromte Flachdüse Art.-Nr. 7010315 17,50 € zzgl. USt.	●

Nass-/Trockensauger flexCAT 3100 EOT-PRO – Spezialsauger für ölhaltige Flüssigkeiten und Metallspäne

- ▶ Problemloses Aufsaugen z. B. von Kühlschmierstoffen oder groben Metallspänen
- ▶ Kugelhahn zum Ablassen der Flüssigkeiten
- ▶ Pulverbeschichteter Stahlrahmen als zusätzlicher Rammschutz
- ▶ Integriertes Siebeimer-System
- ▶ Edelstahlbehälter ist unempfindlich gegenüber scharfkantigen Metallspänen
- ▶ Großer Spänekorb zum Sammeln trockener Metallspäne
- ▶ Schwimmer für sicheren Stopp bei vollem Behälter mit Flüssigkeit
- ▶ Metallischer Schlauchanschluss am Behälter mit Verriegelung
- ▶ Mit Füllstandanzeige und optischer Füllstandüberwachung durch seitlichen Klarsichtschlauch
- ▶ Fahrwagen mit spurfreien Bockrollen hinten und Lenkrollen mit Feststellbremse vorn
- ▶ Spezial-Dichtung zwischen Kopf und Behälter ist resistent gegen Öl- und Chemikalienreste, ohne an Flexibilität zu verlieren
- ▶ Ölresistenter Saugschlauch widersteht hoher Belastung und jeglicher Art von Verdrehung
- ▶ Absaugmotoren mit Lärmfilter, um einen geräuscharmen Betrieb zu gewährleisten
- ▶ Drei Motoren separat zuschaltbar
- ▶ Motoren ausgestattet mit Kupferwicklungen
- ▶ **Gerät wird mit 230V CEE Stecker ausgeliefert**



Zubehör

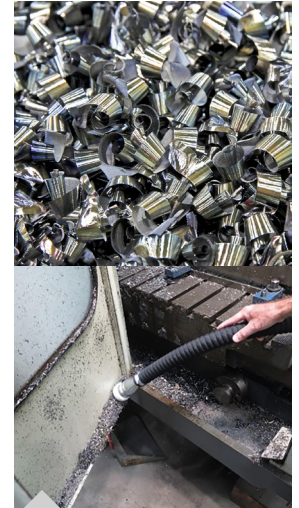

Edelstahlbehälter ist unempfindlich gegenüber scharfkantigen Metallspänen



Bequemes Ausleeren des Behälters ohne Abnehmen des Saugerkopfes dank ablösbarem Behälter



**Vergessen Sie nicht einen
Schlauch- & Düsensatz
mitzubestellen!**



Modell		flexCAT 3100 EOT-PRO
Art.-Nr.		7003382
€ zzgl. USt.		4.159,00
Einsatz		

Technische Daten		
Saugertyp		Nass & Trocken
Luftmenge	l/min	3 x 3.583
Unterdruck	mbar	245
Behältervolumen	l	100
Behältermaterial		Edelstahl
Schlauchdurchmesser /-länge	mm / m	50 / 3
Anzahl Motoren		3
Motor Kühlung		Bypass
Kabellänge	m	8,5
Schalldruckpegel	dB(A)	76
Motordrehzahl	min-1	24.850
Aufnahmeleistung	kW	3,3
Elektrischer Anschluss	V / Hz	230 / ~50
Abmessungen (L x B x H) ca.	mm	850 x 650 x 1.350
Gewicht ca.	kg	65

Schlauch- und Düsensatz ölresistent Ø60mm













Modell	Düsensatz
Art.-Nr.	7013423
€ zzgl. USt.	699,00



- Lieferumfang:**
- › Filterkit
 - › Nylonfilter
 - › Sieb für den Behälter
- › Ohne Schläuche
› Ohne Düsen

Zubehör

Zubehör		flexCAT 3100 EOT-PRO Art.-Nr. 7003382	
	Abluftfilter-Kit 3100/1500cm² ⁽¹⁾ Art.-Nr. 7013420 329,00 € zzgl. USt.		<input type="checkbox"/>
	Nylon-Filter (PA 200µ) ⁽¹⁾ Art.-Nr. 7013421 82,90 € zzgl. USt.		<input type="checkbox"/>
	Sieb Art.-Nr. 7013422 909,00 € zzgl. USt.		<input type="checkbox"/>
	Schlauch- und Düsensatz ölresistent Ø60mm Art.-Nr. 7013423 699,00 € zzgl. USt.		<input type="checkbox"/>
	3m Ölresistenter Saugschlauch Ø50mm Art.-Nr. 7013435 545,00 € zzgl. USt.		<input type="checkbox"/>

Zubehör		flexCAT 3100 EOT-PRO Art.-Nr. 7003382	
	Bodendüse Art.-Nr. 7013436 245,00 € zzgl. USt.		<input type="checkbox"/>
	Gummilippeneinsatz für Bodendüse Art.-Nr. 7013437 5,75 € zzgl. USt.		<input type="checkbox"/>
	Flächendüse Ø 50 mm; Gummi Art.-Nr. 7013438 49,90 € zzgl. USt.		<input type="checkbox"/>
	Adapterleitung 230V Schuko - CEE-Kupplung 16A, 1,5m Art.-Nr. 7013800 27,50 € zzgl. USt.		<input type="checkbox"/>
	Adapterleitung 400V CEE-Stecker - CEE-Kupplung 16A, 1,5m Art.-Nr. 7013805 49,90 € zzgl. USt.		<input type="checkbox"/>

KAMINSAUGER

flexCAT 120 VCA | Art.-Nr.: 7003130

Sauger mit Gebläsefunktion
zum Glutanheizen oder
Abblasen von Flächen



Spezialsauger

Aschesauger flexCAT 120 VCA – Der Spezialsauger zum mühelosen Beseitigen von Kamin-, Ofen- und Grillasche

- ▶ Saugt zuverlässig und mühelos Asche, Sand und groben Schmutz
- ▶ Saugereinheit lässt sich zum Leeren des Behälters einfach nach Öffnen der Bügelverschlüsse abnehmen
- ▶ Praktische Aufbewahrung der mitgelieferten Düsen direkt am Gerät
- ▶ Gebläsefunktion zum Glutheizen oder Abblasen von Flächen
- ▶ Hohe Saugkraft durch leistungsstarken 1,2 kW Motor
- ▶ Mit abwaschbarem Kartuschenfilter E10
- ▶ Großer 20L Schmutzbehälter aus Metall mit eigenem Tragebügel



Halterungen für Zubehör



- › Filtersystem zum Beseitigen von Asche, Sand und anderem Schmutz
- › Einfaches Entleeren des Schmutzbehälters
- › Zubehöraufbewahrung am Gerät
- › Gebläsefunktion

Modell		flexCAT 120 VCA
Art.-Nr.		7003130
€ zzgl. USt.		51,90
Einsatz		

Technische Daten		
Saugertyp		Trocken
Luftmenge w	l/min	1.500
Unterdruck	mbar	150
Behältervolumen	l	20
Behältermaterial		Metall
Schlauchdurchmesser /-länge	mm/m	38 / 1,5
Anzahl Motoren		1
Motor Kühlung		Bypass
Kabellänge	m	3,5
Schalldruckpegel	dB(A)	76
Elektrischer Anschluss	V / Hz	230 / ~50
Aufnahmeleistung	kW	1,2
Abmessungen (L x B x H) ca.	mm	310 x 310 x 420
Gewicht ca.	kg	4,4

Zubehör
Saugschlauch Ø38 mm/ inkl. Anschlüsse ⁽¹⁾ 1,0 m Art.-Nr. 7013300 5,90 € zzgl. USt. 2,0 m Art.-Nr. 7013306 9,90 € zzgl. USt.

Zubehör
Verbindungsrohr ⁽¹⁾ Art.-Nr. 7013301 2,49 € zzgl. USt.
Fugendüse ⁽¹⁾ Art.-Nr. 7013302 2,49 € zzgl. USt.



- Lieferumfang:**
- › Saugschlauch 1m inkl. Anschlüsse
 - › Verbindungsrohr
 - › Fugendüse
 - › Kartuschenfilter E10
 - › Metallschutzgitter

Zubehör
Kartuschenfilter E10 ⁽¹⁾ Art.-Nr. 7013303 5,90 € zzgl. USt.
Metallschutzgitter ⁽¹⁾ Art.-Nr. 7013304 2,90 € zzgl. USt.
Filterpad Art.-Nr. 7013305 0,39 € zzgl. USt.

Aschesauger flexCAT 121 VCA – Manuelle Filterabreinigung für gleichbleibend hohe Saugkraft

- ▶ Sammelt zuverlässig und mühelos kalte Asche, Sand und groben Schmutz
- ▶ Einfache Filterabreinigung durch Knopfdruck für gleichbleibend hohe Saugkraft
- ▶ Saugerkopf lässt sich zum Leeren des Behälters einfach nach Öffnen der Bügelverschlüsse abnehmen
- ▶ Großer 20 L Schmutzbehälter aus Edelstahl
- ▶ Praktische Halterungen für Filterbeutel im Behälter ermöglichen einfache und saubere Entsorgung des vollen Beutels
- ▶ Leichtgängiges Fahrwerk und Tragegriff für komfortable Handhabung
- ▶ Kupferwicklungen für Motor
- ▶ Motorschutz
- ▶ Kartuschenfilter E10



Saugerkopf lässt sich zum Leeren des Behälters einfach nach Öffnen der Bügelverschlüsse (1) abnehmen. Einfache Filterabreinigung durch Knopfdruck (2)



Schutz des Luftfilters vor groben Partikeln durch ein Metallgitter

Modell		flexCAT 121 VCA
Art.-Nr.		7003150
€ zzgl. USt.		125,90
Einsatz		
Technische Daten		
Saugertyp		Trocken
Luftmenge	l/min	1.358
Unterdruck	mbar	150
Filteroberfläche	cm ²	252
Behältervolumen	l	20
Reinigungstank Inhalt	m	5
Behältermaterial		Edelstahl
Filterklasse		E10
Schalldruckpegel	dB(A)	77
Aufnahmeleistung	kW	0,6
Elektrischer Anschluss	V / Hz	230 / ~50
Abmessungen (L x B x H) ca.	mm	340 x 280 x 450
Gewicht ca.	kg	4,3



Lieferumfang:
 > Schlauch Ø 35 mm / 1,7 m, metallverstärkt mit Anschlüssen
 > Runddüse
 > Beutel 20 l
 > Luftfilter E10
 > Metallschutzgitter für Filter
 > Netzkabel 5,0 m

Bodenreinigungsset (beinhaltet 2x Edelstahlrohr, Bodendüse trocken, gebogener Stahlhandgriff)



Modell	Bodenreinigungsset
Art.-Nr.	7013185
€ zzgl. USt.	26,00

Zubehör	
	Luftfilter E10 ⁽¹⁾ Art.-Nr. 7013186 12,50 € zzgl. USt.
	Filterbeutel 20l ⁽¹⁾ Art.-Nr. 7013187 15,90 € zzgl. USt.

Zubehör	
	Saugschlauch 1,7 m ⁽¹⁾ Art.-Nr. 7013188 8,50 € zzgl. USt.
	Runddüse ⁽¹⁾ Art.-Nr. 7013189 4,90 € zzgl. USt.

Zubehör	
	Metallschutzgitter ⁽¹⁾ Art.-Nr. 7013190 5,90 € zzgl. USt.

(1) im Standard-Lieferumfang enthalten

Spezialsauger Nass-/Trockensauger Trockensauger Aufsichtsaugmaschinen Scheiben-/Scheuersaugmaschinen Wasserpumpen Hochdruckreiniger Desinfektions- und Dampfreiniger

Trockensauger flexCAT VCA – Zum mühelosen Beseitigen von Kamin-, Ofen- und Grillasche

- Besonders geeignet für Hotels, Restaurants, Cafés oder Bäckereien
- Saugt zuverlässig und mühelos Asche, Sand und groben Schmutz auch bei intensiver Nutzung
- Hohe Saugkraft durch leistungsstarken, zweistufigen Absaugmotor
- Großer Schmutzbehälter aus Metall mit eigenen Tragegriffen

- flexCAT 262 VCA**
- Zwei Motoren mit separaten Ein- und Ausschaltern. Der Bediener kann selbst wählen, wie viele Motoren arbeiten sollen. Für energieeffizientes Arbeiten
 - Kunststoff Fahrwerk mit ergonomischem Fahrgriff aus Stahlrohr
 - Motoren ausgestattet mit Kupferwicklungen und „Amperometric Thermo Protection“ Motorschutz



flexCAT 141 VCA



flexCAT 262 VCA

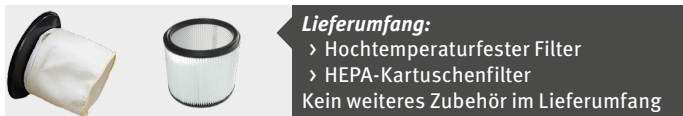

Modell		flexCAT 141 VCA	flexCAT 262 VCA
Art.-Nr.		7003160	7003165
€ zzgl. USt.		485,00	725,00
Einsatz		🏠 🔧 🛠️	

Technische Daten			
Saugertyp		Trocken	Trocken
Luftmenge	l/min	2.100	4.200
Unterdruck	mBar	274	274
Behältervolumen	l	41	62
Behältermaterial		Edelstahl	Edelstahl
Schlauchdurchmesser	mm	38	38
Anzahl Motoren		1	2
Motor Kühlung		Bypass	Bypass
Kabellänge	m	8,5	8,5
Schalldruckpegel	dB(A)	72	74
Aufnahmeleistung	kW	1,6	2,8
Elektrischer Anschluss	V / Hz	230 / ~50	230 / ~50
Abmessungen (L x B x H) ca.	mm	395 x 385 x 900	550 x 600 x 930
Gewicht ca.	kg	12	24



flexCAT 141 VCA: Halterungen für Zubehör



Abwaschbarer HEPA H13-Kartuschenfilter

Set 1 für bis zu 200°C

- Lieferumfang SET 1 bis zu 200°C:**
- >Metallschlauch flexibel 2,8m Ø38 mm
 - >Saugrohr-Verlängerung 1,5m Ø38 mm mit Hitzeschutz
 - >Saugrohr 1m Ø38mm
 - >Ofenreinigungsdüse mit Gummilippe



Art.-Nr.	7013325
€ zzgl. USt.	469,00

Set 2 für bis zu 120°C

- Lieferumfang SET 2 bis zu 120°C:**
- >EPDM Schlauch 3m Ø38 mm
 - >Saugrohr 1m Ø38mm
 - >Ofenreinigungsdüse mit Gummilippe



Art.-Nr.	7013326
€ zzgl. USt.	469,00

Lieferumfang Schlauch- & Düsensatz Ø38 mm antistatisch:

- >Antistatischer flexibler Schlauch 2m
- >2x Antistatisches Kunststoffrohr 50 cm
- >Antistatisches Griffstück mit Fehlluftregulierung
- >Antistatische Bodendüse
- >Antistatische Flachdüse
- >Antistatische Runddüse mit Bürste
- >Antistatische Polsterdüse



Art.-Nr.	7013335
€ zzgl. USt.	215,00

Zubehör	flexCAT 141 VCA Art.-Nr. 7003160	flexCAT 262 VCA Art.-Nr. 7003165	Zubehör	flexCAT 141 VCA Art.-Nr. 7003160	flexCAT 262 VCA Art.-Nr. 7003165
Hochtemperatur-Vorfilter ⁽¹⁾ Art.-Nr. 7013320 67,50 € zzgl. USt.	●		SET 2: Schlauch- und Düsenatz Ø38mm für bis zu 120° Art.-Nr. 7013326 395,00 € zzgl. USt.	●	●
Hochtemperatur-Vorfilter ⁽¹⁾ Art.-Nr. 7013324 170,00 € zzgl. USt.		●	EPDM Schlauch 3m Ø38mm Art.-Nr. 7013334 439,00 € zzgl. USt.	●	●
Kartuschenfilter HEPA H14 ⁽¹⁾ Art.-Nr. 7013321 78,90 € zzgl. USt.	●		Saugrohr 1m Ø38mm Art.-Nr. 7013332 66,50 € zzgl. USt.	●	●
Kartuschenfilter HEPA H14 Art.-Nr. 7013322 109,90 € zzgl. USt.		●	Ofenreinigungsdüse mit hitzeresistentem Gummiwischer Art.-Nr. 7013333 115,00 € zzgl. USt.	●	●
Saugrohr-Halteklammer für Sauger mit Trolley Art.-Nr. 7010001 7,99 € zzgl. USt.		●	SET 3: Schlauch- und Düsenatz Ø38mm antistatisch Art.-Nr. 7013335 215,00 € zzgl. USt.	●	●
Metall-Adapter Schlauch / Tank Art.-Nr. 7013327 40,90 € zzgl. USt.	●	●	Schlauch Ø38mm/2m mit Anschlüssen antistatisch Art.-Nr. 7013336 70,50 € zzgl. USt.	●	●
Silikon-Adapter Schlauch / Tank Art.-Nr. 7013328 53,50 € zzgl. USt.	●	●	Saugrohr Ø38mm Länge 0,5m antistatisch Art.-Nr. 7013337 16,50 € zzgl. USt.	●	●
Silikon-Adapter Schlauch / Griffstück Art.-Nr. 7013329 53,50 € zzgl. USt.	●	●	Griffstück mit Fehlluftregulierung antistatisch Art.-Nr. 7013338 27,90 € zzgl. USt.	●	●
SET 1 SET 1: Schlauch- und Düsenatz Ø38mm für bis zu 200° Art.-Nr. 7013325 469,00 € zzgl. USt.	●	●	Bodendüse trocken antistatisch Art.-Nr. 7013339 50,90 € zzgl. USt.	●	●
Metallschlauch flexibel 2,8m Ø38mm Art.-Nr. 7013330 359,00 € zzgl. USt.	●	●	Fugendüse antistatisch Art.-Nr. 7013340 5,50 € zzgl. USt.	●	●
Saugrohr-Verlängerung 1,5m Ø38mm mit Hitzeschutz Art.-Nr. 7013331 179,00 € zzgl. USt.	●	●	Runddüse mit Bürste antistatisch Art.-Nr. 7013341 16,50 € zzgl. USt.	●	●
Saugrohr 1m Ø38mm Art.-Nr. 7013332 66,50 € zzgl. USt.	●	●	Polsterdüse antistatisch Art.-Nr. 7013342 8,50 € zzgl. USt.	●	●
Ofenreinigungsdüse mit hitzeresistentem Gummiwischer Art.-Nr. 7013333 115,00 € zzgl. USt.	●	●			

Desinfektions- und Dampfreiniger
 Hochdruckreiniger
 Wasserpumpen
 Aufscheuersaugmaschinen
 Scheiben-/Scheuersaugmaschinen
 Kehrmaschinen
 Trockensauger
 Nass-/Trockensauger
Spezialsauger

flexCAT 1100 ATEX | Art.-Nr.: 7003410

Explosionssgeschützter Hochleistungs-Industriesauger



STAUBEXPLOSIONS- GESCHÜTZTE SAUGER

flexCAT 130 ATEX | Art.-Nr.: 7003400

Aufsaugen von Schmutz der
Staubgruppe IIC
Turbine explosionsicher für
Verwendung in ATEX Zone 22





Trockensauger flexCAT 130 ATEX – Spezialsauger für Arbeiten in staubexplosionsgefährdeten Bereichen

- ▶ Aufsaugen von Lebensmitteln, Pharmazeutik oder Tierfutter
- ▶ Aufsaugen von Schmutz der Staubgruppe IIIC: u.a. Ruß, Kohle, Koksstaub, Mehl, Stärke, Korn, Chemischer Staub
- ▶ Alle Bauteile vor Schäden durch elektrostatische Entladung geschützt
- ▶ Mehrstufige Filtration
- ▶ Explosionsschutzvorrichtungen nach Richtlinie 2034/EU, explosions sichere Turbine für Verwendung in ATEX Zone 22
- ▶ Filter durch Alarmsystem vor Überdruck geschützt
- ▶ Hauptfilter und Filterbeutel antistatisch
- ▶ Motor ausgestattet mit Klixon Thermoschutz
- ▶ Absaugmotor mit Lärmfilter für geräuscharmen Betrieb
- ▶ Lieferung erfolgt ohne Stromstecker - Stromanschluss durch Elektrofachkraft



- › Unterdruckkontrolle mit LED
- › Alle elektrischen Teile gemäß IP6X staubdicht und vollständig vor Berührung geschützt



Antistatische Räder mit Feststellbremsen

- › Aufsaugen von Schmutz der Staubgruppe IIIC
- › Turbine explosions sicher für Verwendung in ATEX Zone 22



PROFESSIONAL



ATEX

Explosionsschutzkennzeichen für Geräte und Schutzsysteme zur Verwendung in explosionsgefährdeten Bereichen, nach Richtlinie 2014/34/EU



STAUBKLASSE H

geeignet, um Staub mit allen Grenzwerten an berufsbedingter Exposition, einschließlich kanzerogenem und pathogenem Staub, zu trennen, wie z.B. Schimmel, Blei oder Arsen.

H-Klasse Sauger



Modell		flexCAT 130 ATEX
Art.-Nr.		7003400
€ zzgl. USt.		3.149,00
Einsatz		

Technische Daten		
Luftmenge	l/min	2100
Unterdruck	mBar	242
Behältervolumen	l	38
Behältermaterial		Edelstahl
Schlauchdurchmesser	mm	38/32
Anzahl Motoren		1
Motor Kühlung		Bypass
Kabellänge	m	10
Schalldruckpegel	dB(A)	72
Aufnahmeleistung	kW	1,2
Elektrischer Anschluss	V / Hz	230 / ~50
Abmessungen (L x B x H) ca.	mm	500 x 500 x 980
Gewicht ca.	kg	24

Vergessen Sie nicht einen Schlauch- & Düsensatz mitzubestellen!

›Zubehör

Schlauch- und Düsensatz Ø38/32mm antistatisch

- › Antistatischer Schlauch Ø38mm
- › 2 verchromte Saugrohre Ø38mm
- › Bodendüse mit antistatischer Nylon-Bürste Ø38mm
- › Reduzierstück Ø38-32mm
- › Flachdüse antistatisch Ø 32mm
- › Rundbürste antistatisch Ø 32mm
- › Bodendüse klein, antistatisch Ø32mm



Art.-Nr.	7013380
€ zzgl. USt.	535,00



Antistatisch

Lieferumfang:

- › Hauptfilter antistatisch
- › HEPA H14-Filter Zuluft
- › HEPA-Filterabdeckung
- › HEPA H14-Filter Abluft
- › DRALON-Filterbeutel antistatisch
- › POLYLINER-Filterbeutel antistatisch

Trockensauger flexCAT 1100 ATEX – Explosionsschutzter Hochleistungs-Industriesauger

- ▶ Zuverlässige Stahlausführung, hochwertige Industriequalität, langlebig und unverwundlich
- ▶ Große Filteroberfläche für lange Standzeiten
- ▶ Manuelle und effiziente Filterabreinigung
- ▶ Ein Unterdruckmanometer erlaubt die kontinuierliche Kontrolle des einwandfreien Betriebs und zeigt die Filterbelegung an
- ▶ Explosionsschutzvorrichtungen nach Richtlinie 2014 / 34 / EU
- ▶ Explosionssichere Turbine für Verwendung in ATEX Zone 22
- ▶ Wartungsfreier Direktantrieb
- ▶ Absaugmotoren mit Lärmfilter, um einen geräuscharmen Betrieb zu gewährleisten
- ▶ Ergonomische Hebelentleerung des fahrbaren und abnehmbaren Sammelbehälters
- ▶ Pulverbeschichteter Stahlrahmen als zusätzlicher Rammschutz
- ▶ Ausgestattet mit spurfreien Lenkrollen und Feststellbremsen vorne
- ▶ Lieferung erfolgt ohne Stromstecker - Stromanschluss durch Elektrofachkraft



Aluguss Sauganschluss Ø 50 mm mit Schnellverschluss



Vergessen Sie nicht einen Schlauch- & Düsensatz mitzubestellen!

›Zubehör

- Schlauch und Düsensatz antistatisch Ø 50 mm:**
- ›Schlauch, antistatisch Ø 50 mm / 3 m mit Anschlüssen
 - ›Saugrohr Ø 50 / 1400 mm, Aluminium
 - ›Bodendüse
 - ›2 Bürstenleisten für Bodendüse
 - ›Fugendüse Ø 50 mm



Art.-Nr. 7013427
€ zzgl. USt. 609,00

Lieferumfang:

- › Filterkit
- › Polycarbon-Vorfilter











ATEX





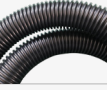



Explosionsschutzkennzeichen für Geräte und Schutzsysteme zur Verwendung in explosionsgefährdeten Bereichen, nach Richtlinie 2014/34/EU

Modell		flexCAT 1100 ATEX
Art.-Nr.		7003410
€ zzgl. USt.		5.515,00
Einsatz		
Technische Daten		
Luftmenge	l/min	5.067
Unterdruck	mbar	245
Behältervolumen	l	100
Behältermaterial		Stahl
Anzahl Motoren		1
Kabellänge	m	8,5
Schalldruckpegel	dB(A)	76
Elektrischer Anschluss	V/Hz	400 / 50
Abmessungen (L x B x H) ca.	mm	660 x 900 x 1.730
Aufnahmeleistung	kW	3
Gewicht	kg	85

Zubehör

INHALTSVERZEICHNIS

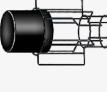
Zubehör		flexCAT 130 ATEX Art.-Nr. 7003400
	Hauptfilter antistatisch ⁽¹⁾ Art.-Nr. 7013370 355,00 € zzgl. USt.	●
	Kartuschenfilter HEPA H14, Zuluft ⁽¹⁾ Art.-Nr. 7013371 815,00 € zzgl. USt.	●
	HEPA-Filterabdeckung ⁽¹⁾ Art.-Nr. 7013372 60,90 € zzgl. USt.	●
	Kartuschenfilter HEPA H14 ⁽¹⁾ Art.-Nr. 7013373 1.099,00 € zzgl. USt.	●
	Filterbeutel DRALON, antistatisch ⁽¹⁾ · Spezielles leitfähiges Material · Sicheres Einsaugen von gesundheits-schädlichen und brennbaren Stäuben · Sicher verschließbar durch Verschlusskappe Art.-Nr. 7013374 48,90 € zzgl. USt.	●
	Filterbeutel POLYLINER, antistatisch ⁽¹⁾ · Spezielles leitfähiges Material · Verschließbar durch Verschlussstreifen · Kann sowohl als Filterbeutel verwendet werden als auch als sicherer Transportbeutel beim Entsorgen von Dralon- oder H- und M-Klasse Filtersäcken Art.-Nr. 7013375 50,90 € zzgl. USt.	●
SET 	Schlauch- und Düsensatz Ø38/32mm antistatisch Art.-Nr. 7013380 535,00 € zzgl. USt.	●
	Antistatischer Schlauch Ø38mm Art.-Nr. 7013381 259,00 € zzgl. USt.	●
	2 verchromte Saugrohre Ø38mm Art.-Nr. 7013382 59,50 € zzgl. USt.	●
	Bodendüse mit antistatischer Nylon-Bürste Ø38mm Art.-Nr. 7013383 93,50 € zzgl. USt.	●
	Reduzierstück Ø38-32mm Art.-Nr. 7013384 41,50 € zzgl. USt.	●
	Flachdüse antistatisch Ø32mm Art.-Nr. 7013385 16,90 € zzgl. USt.	●
	Rundbürste antistatisch Ø32mm Art.-Nr. 7013386 41,50 € zzgl. USt.	●
	Bodendüse klein, antistatisch Ø32mm Art.-Nr. 7013387 10,50 € zzgl. USt.	●

Zubehör		flexCAT 1100 ATEX Art.-Nr. 7003410
	Saugrohr Ø 50 / 1400 mm, Aluminium Art.-Nr. 7010351 125,00 € zzgl. USt.	●
	Bodendüse mit Bürstenleisten Ø 50 mm, Metall Art.-Nr. 7010352 189,00 € zzgl. USt.	●
	Flachdüse, antistatisch Ø 50 mm; Gummi Art.-Nr. 7010356 65,50 € zzgl. USt.	●
	Taschenfilter Abluft Art.-Nr. 7013425 599,00 € zzgl. USt.	●
	Vorfilter Polycarbon Art.-Nr. 7013426 45,50 € zzgl. USt.	●
	Schlauch- und Düsensatz, antistatisch Ø 50 – 70 mm Art.-Nr. 7013427 609,00 € zzgl. USt.	●
	Schwimmer-Kit Art.-Nr. 7013429 229,00 € zzgl. USt.	●
	Schlauch, antistatisch Ø 50 mm / 3 m mit Anschlüssen Art.-Nr. 7013430 295,00 € zzgl. USt.	●

WEITERE PRODUKTE FINDEN SIE IN UNSEREN HAUPTKATALOGEN



optimum-maschinen.de



holzkraft.de



metallkraft.de



holzstar.de

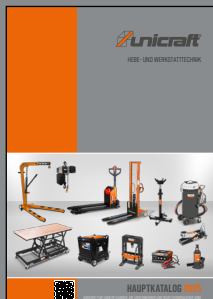

unicraft.de



schweisskraft.de



aircraft-kompressoren.de



finikompressoren.de

Vertrieb Deutschland:

CLEANCRAFT - Stürmer Maschinen GmbH
 Dr.-Robert-Pfleger-Str. 26
 96103 Hallstadt / Deutschland
 Tel.: +49 (0) 9 51 - 96 555 - 0
 E-Mail: info@cleancraft.de



www.cleancraft.de

Herstellung und Vertrieb Österreich:

Aircraft Kompressorenbau GmbH
 Gewerbestraße Ost 6
 4921 Hohenzell / Österreich
 Tel.: +43 (0) 77 52 - 70 929 - 0
 E-Mail: info@aircraft.at
 Web: www.aircraft.at

ENTDECKEN SIE JETZT AUCH UNSERE PRODUKTVIDEOS!

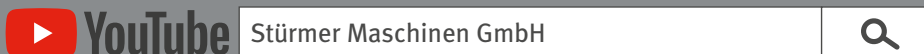

Kennen Sie schon unseren YouTube-Kanal **Stürmer Maschinen GmbH**?

Hier stehen Ihnen eine breitgefächerte und qualitativ hochwertige Auswahl an Produktvideos, nach Marken sortiert, zur Verfügung. Wir sind stets darum bemüht, Ihnen eine **breitgefächerte und qualitativ hochwertige Auswahl** an Videos zu bieten.

Abonnieren Sie unseren YouTube-Kanal, um keines der neuen Videos mehr zu verpassen:
www.stma.de/youtube-de

Ihr Fachhändler:



- Unsere Angebote aus diesem Katalog richten sich ausschließlich an Unternehmer, die die angebotene Ware bei uns im Zusammenhang mit ihrer unternehmerischen Tätigkeit kaufen.
- Dies ist Geschäftsgrundlage für die mit uns aufgrund der in diesem Katalog angebotenen Waren geschlossenen Kaufverträge und im Zusammenhang damit stehenden weiteren Verträge; ein Vertragsschluss mit Verbrauchern i.S.d. § 13 BGB ist ausdrücklich ausgeschlossen.
- Preise sind unverbindliche Preisempfehlungen, freibleibend, in €, zzgl. der gesetzlich gültigen USt., zzgl. der ausgewiesenen Verpackungs-, Versand-, Transport-, Entlade-, Aufbau- und ggf. Einweisungskosten. Verkaufspreise der Händler können abweichen.
- Für Druckfehler, Irrtümer oder fehlerhafte Darstellung wird nicht gehaftet. Technische und optische Änderungen sind vorbehalten.
- Nicht alle Artikel lagermäßig. Beschaffung kurzfristig möglich. Auslieferung erfolgt ausschließlich über den Fachhandel. Informationen zu Umfang, Dauer, Inhalt und Garantievertrag unter www.stuermer-maschinen.de oder anzufragen über Stürmer Maschinen GmbH.
- Der gesamte Katalog ist urheberrechtlich geschützt. Darüber hinaus melden wir zum Schutz unserer Produkte Marken-, Patent- und Designrechte an, sofern dies im Einzelfall möglich ist. Wir widersetzen uns mit Nachdruck jeder Verletzung unseres geistigen Eigentums.